

KATALOG



“Çözüm için buradayız!”

Yerli Sondaj ve Hidrolik olarak sektörde uzun yıllardır faaliyet gösteren uzman ekibimiz ile siz değerli müşterilerimize hizmet ediyoruz. En önemli temel değerlerimizden birincisi yaptığımız işlere değer katmak, ikincisi ise mevcut olan son teknoloji ve trendleri takip ederek kendimizi güncel tutmaktır. Başta derin su kuyu sondajı ve hidrolik ürünleri olmak üzere; en iyi çözümleri ve ürünleri bulmanıza yardımcı olmak için buradayız.





YERLI
Sondaj & Hidrolik

► İÇİNDEKİLER

Silindir Grubu

Sayfa



► 9



► 9



Kromlu Mil - İndüksiyon Mil - Rod Boru

► 10



► 11



► 12



► 13

Ünite Grubu

Sayfa



Ünite Tankları

► 33



Powerpack

► 35



► 36



Vakum Şalteri

► 38



Sondaj & Hidrolik

► 41



Yağ Soğutucuları

► 43

Pompa Grubu

Sayfa



El Pompaları

► 46



Pompa Motoru

► 48



► 50



► 52



► 54



► 57

Motor Grubu

Sayfa



► 61



► 65



► 66



► 67

Kumanda Kolları

Sayfa



► 69



► 72



► 75



► 77



► 80

Selenoid Valfler

Sayfa



► 84

Yard. Hat Tipi Valfler

Sayfa



► 94



► 96



Sondaj & Hidrolik

► 99



► 105



► 106



Sondaj & Hidrolik

► 127

► İÇİNDEKİLER

Redüktör Tamburlar

Sayfa

  ► 129

 ► 130

 ► 131

 ► 132

 ► 133

 ► 135

 ► 136

 ► 137

 ► 138

 ► 139

Hidrolik Hortum

Sayfa

 ► 143

 ► 144

 ► 145

Rekor Grubu

Sayfa

 ► 183

 ► 203

 ► 204

Pnömatik

Sayfa

 ► 207

Sarı Rekorlar - Vanalar

Sayfa

 ► 222

 ► 226



SİLİNDİR GRUBU

BENTELER

FMD
HİDROLİK | HYDRAULIC

MARCEGAGLIA

EuroSnodi

NIMET **CROMSTEEL**
INDUSTRIES

İç / Dış Çap (mm)	Tolerans (ISO)	Malzeme	Ağırlık (kg/m)	Fiyat (Euro/mt)
40 / 50	H8	St 52.3	5,55	FİYAT ALINIZ
50 / 60	H8	St 52.3	6,78	FİYAT ALINIZ
50 / 65	H8	St 52.3	10,63	FİYAT ALINIZ
55 / 65	H8	St 52.3	7,39	FİYAT ALINIZ
60 / 70	H8	St 52.3	8,01	FİYAT ALINIZ
60 / 75	H8	St 52.3	12,48	FİYAT ALINIZ
60 / 80	H8	St 52.3	17,25	FİYAT ALINIZ
63 / 73	H8	St 52.3	8,38	FİYAT ALINIZ
63 / 75	H8	St 52.3	10,20	FİYAT ALINIZ
63 / 78	H8	St 52.3	13,03	FİYAT ALINIZ
65 / 80	H8	St 52.3	13,40	FİYAT ALINIZ
65 / 85	H8	St 52.3	18,49	FİYAT ALINIZ
70 / 80	H8	St 52.3	9,24	FİYAT ALINIZ
70 / 85	H8	St 52.3	14,33	FİYAT ALINIZ
70 / 90	H8	St 52.3	19,72	FİYAT ALINIZ
70 / 100	H8	St 52.3	31,42	FİYAT ALINIZ
75 / 85	H8	St 52.3	9,86	FİYAT ALINIZ
75 / 90	H8	St 52.3	15,25	FİYAT ALINIZ
75 / 95	H8	St 52.3	20,95	FİYAT ALINIZ
76,2 / 88,9	H8	St 52.3	12,92	FİYAT ALINIZ
80 / 90	H8	St 52.3	10,47	FİYAT ALINIZ
80 / 95	H8	St 52.3	16,18	FİYAT ALINIZ
80 / 100	H8	St 52.3	22,18	FİYAT ALINIZ
82,55 / 101,6	H8	St 52.3	21,61	FİYAT ALINIZ
85 / 100	H8	St 52.3	17,10	FİYAT ALINIZ
80 / 105	H8	St 52.3	28,50	FİYAT ALINIZ
80 / 110	H8	St 52.3	35,12	FİYAT ALINIZ
90 / 105	H8	St 52.3	18,02	FİYAT ALINIZ
90 / 110	H8	St 52.3	24,65	FİYAT ALINIZ
95 / 110	H8	St 52.3	18,95	FİYAT ALINIZ
100 / 115	H8	St 52.3	19,87	FİYAT ALINIZ
100 / 120	H8	St 52.3	27,11	FİYAT ALINIZ
100 / 125	H8	St 52.3	34,66	FİYAT ALINIZ
100 / 130	H8	St 52.3	42,52	FİYAT ALINIZ
101,6 / 120,65	H8	St 52.3	26,09	FİYAT ALINIZ
110 / 125	H8	St 52.3	21,72	FİYAT ALINIZ
110 / 130	H8	St 52.3	29,58	FİYAT ALINIZ
110 / 135	H8	St 52.3	37,74	FİYAT ALINIZ
110 / 140	H8	St 52.3	46,22	FİYAT ALINIZ
112 / 130	H8	St 52.3	26,84	FİYAT ALINIZ
115 / 130	H8	St 52.3	22,64	FİYAT ALINIZ

İç / Dış Çap (mm)	Tolerans (ISO)	Malzeme	Ağırlık (kg/m)	Fiyat (Euro/mt)
115 / 135	H8	St 52.3	30,81	FİYAT ALINIZ
115 / 140	H8	St 52.3	39,28	FİYAT ALINIZ
120 / 135	H8	St 52.3	23,57	FİYAT ALINIZ
120 / 140	H8	St 52.3	32,04	FİYAT ALINIZ
120 / 145	H8	St 52.3	40,82	FİYAT ALINIZ
125 / 145	H8	St 52.3	33,27	FİYAT ALINIZ
125 / 150	H8	St 52.3	42,36	FİYAT ALINIZ
125 / 160	H8	St 52.3	61,46	FİYAT ALINIZ
130 / 150	H8	St 52.3	34,51	FİYAT ALINIZ
130 / 160	H8	St 52.3	53,61	FİYAT ALINIZ
140 / 160	H8	St 52.3	36,97	FİYAT ALINIZ
140 / 165	H8	St 52.3	46,98	FİYAT ALINIZ
140 / 170	H8	St 52.3	57,30	FİYAT ALINIZ
140 / 175	H8	St 52.3	67,93	FİYAT ALINIZ
145 / 177,8	H8	St 52.3	65,24	FİYAT ALINIZ
145 / 170	H8	St 52.3	48,52	FİYAT ALINIZ
145 / 175	H8	St 52.3	59,15	FİYAT ALINIZ
150 / 180	H8	St 52.3	61,00	FİYAT ALINIZ
150 / 177,8	H8	St 52.3	56,15	FİYAT ALINIZ
152,4 / 180	H8	St 52.3	56,53	FİYAT ALINIZ
160 / 185	H8	St 52.3	53,14	FİYAT ALINIZ
160 / 190	H8	St 52.3	64,70	FİYAT ALINIZ
165 / 195	H8	St 52.3	66,55	FİYAT ALINIZ
170 / 193,7	H8	St 52.3	53,11	FİYAT ALINIZ
170 / 200	H8	St 52.3	68,4	FİYAT ALINIZ
180 / 210	H8	St 52.3	72,09	FİYAT ALINIZ
180 / 220	H8	St 52.3	98,59	FİYAT ALINIZ
190 / 219,1	H8	St 52.3	73,36	FİYAT ALINIZ
190 / 220	H8	St 52.3	75,79	FİYAT ALINIZ
191 / 230	H8	St 52.3	101,17	FİYAT ALINIZ
200 / 220	H8	St 52.3	51,76	FİYAT ALINIZ
200 / 225	H8	St 52.3	65,47	FİYAT ALINIZ
200 / 230	H8	St 52.3	79,49	FİYAT ALINIZ
200 / 245	H8	St 52.3	123,39	FİYAT ALINIZ
210 / 260	H8	St 52.3	144,81	FİYAT ALINIZ
220 / 250	H8	St 52.3	86,88	FİYAT ALINIZ
220 / 270	H8	St 52.3	150,97	FİYAT ALINIZ
220 / 271	H8	St 52.3	154,30	FİYAT ALINIZ
220 / 273	H8	St 52.3	161,01	FİYAT ALINIZ
230 / 254	H8	St 52.3	71,58	FİYAT ALINIZ
250 / 300	H8	St 52.3	169,46	FİYAT ALINIZ

İç / Dış Çap (mm)	Tolerans (ISO)	Malzeme	Ağırlık (kg/m)	Fiyat (Euro/mt)
32 / 40	H9	E355 +C	3,54	FİYAT ALINIZ
40 / 50	H9	E355 +C	5,54	FİYAT ALINIZ
45 / 55	H9	E355 +C	6,16	FİYAT ALINIZ
50 / 60	H9	E355 +C	6,77	FİYAT ALINIZ
50 / 65	H9	E355 +C	10,62	FİYAT ALINIZ
60 / 70	H9	E355 +C	8,01	FİYAT ALINIZ
63 / 75	H9	E355 +C	10,20	FİYAT ALINIZ
63 / 78	H9	E355 +C	13,03	FİYAT ALINIZ
65 / 75	H9	E355 +C	8,62	FİYAT ALINIZ
65 / 80	H9	E355 +C	13,40	FİYAT ALINIZ
70 / 80	H9	E355 +C	9,24	FİYAT ALINIZ

İç / Dış Çap (mm)	Tolerans (ISO)	Malzeme	Ağırlık (kg/m)	Fiyat (Euro/mt)
70 / 85	H9	E355 +C	14,33	FİYAT ALINIZ
80 / 90	H9	E355 +C	10,47	FİYAT ALINIZ
80 / 95	H9	E355 +C	16,17	FİYAT ALINIZ
90 / 105	H9	E355 +C	18,02	FİYAT ALINIZ
95 / 105	H9	E355 +C	12,32	FİYAT ALINIZ
100 / 115	H9	E355 +C	19,87	FİYAT ALINIZ
104 / 114	H9	E355 +C	13,47	FİYAT ALINIZ
110 / 120	H9	E355 +C	14,17	FİYAT ALINIZ
110 / 125	H9	E355 +C	21,72	FİYAT ALINIZ
120 / 135	H9	E355 +C	23,57	FİYAT ALINIZ
125 / 140	H9	E355 +C	24,49	FİYAT ALINIZ

CROMSTEEL INDUSTRIES		KROM KAPLI MİLLER			NİMET
Çap (mm)	Tolerans (ISO)	Malzeme (DIN)	Ağırlık (kg/m)	Fiyat (Euro/mt)	
6	f7	Ck 45	0,22	FİYAT ALINIZ	
8	f7	Ck 45	0,39	FİYAT ALINIZ	
10	f7	Ck 45	0,62	FİYAT ALINIZ	
12	f7	Ck 45	0,89	FİYAT ALINIZ	
14	f7	Ck 45	1,20	FİYAT ALINIZ	
15	f7	Ck 45	1,38	FİYAT ALINIZ	
16	f7	Ck 45	1,58	FİYAT ALINIZ	
18	f7	Ck 45	2,00	FİYAT ALINIZ	
20	f7	Ck 45	2,46	FİYAT ALINIZ	
22	f7	Ck 45	2,98	FİYAT ALINIZ	
25	f7	Ck 45	3,85	FİYAT ALINIZ	
28	f7	Ck 45	4,93	FİYAT ALINIZ	
30	f7	Ck 45	5,55	FİYAT ALINIZ	
32	f7	Ck 45	6,31	FİYAT ALINIZ	
35	f7	Ck 45	7,55	FİYAT ALINIZ	
36	f7	Ck 45	7,99	FİYAT ALINIZ	
38	f7	Ck 45	8,90	FİYAT ALINIZ	
40	f7	Ck 45	9,86	FİYAT ALINIZ	
45	f7	Ck 45	12,48	FİYAT ALINIZ	
50	f7	Ck 45	15,41	FİYAT ALINIZ	
50,8	f7	Ck 45	15,90	FİYAT ALINIZ	
55	f7	Ck 45	18,64	FİYAT ALINIZ	
56	f7	Ck 45	19,32	FİYAT ALINIZ	
60	f7	Ck 45	22,18	FİYAT ALINIZ	
63	f7	Ck 45	24,46	FİYAT ALINIZ	
63,5	f7	Ck 45	24,84	FİYAT ALINIZ	
65	f7	Ck 45	26,03	FİYAT ALINIZ	
70	f7	Ck 45	30,19	FİYAT ALINIZ	
75	f7	Ck 45	34,66	FİYAT ALINIZ	
80	f7	Ck 45	39,44	FİYAT ALINIZ	
85	f7	Ck 45	44,52	FİYAT ALINIZ	
90	f7	Ck 45	49,91	FİYAT ALINIZ	
95	f7	Ck 45	55,61	FİYAT ALINIZ	
100	f7	Ck 45	61,62	FİYAT ALINIZ	
105	f7	Ck 45	67,94	FİYAT ALINIZ	
110	f7	Ck 45	74,56	FİYAT ALINIZ	
115	f7	Ck 45	81,49	FİYAT ALINIZ	
120	f7	Ck 45	88,73	FİYAT ALINIZ	
125	f7	Ck 45	96,28	FİYAT ALINIZ	
130	f7	Ck 45	104,14	FİYAT ALINIZ	
140	f7	Ck 45	120,78	FİYAT ALINIZ	
150	f7	Ck 45	138,65	FİYAT ALINIZ	
160	f7	Ck 45	157,75	FİYAT ALINIZ	

CROMSTEEL INDUSTRIES		İNDÜKSİYON MİLLER			NİMET
Çap (mm)	Tolerans (ISO)	Malzeme (DIN)	Ağırlık (kg/m)	Fiyat (Euro/mt)	
6	f7	Ck 45	0,22	FİYAT ALINIZ	
8	f7	Ck 45	0,39	FİYAT ALINIZ	
10	f7	Ck 45	0,61	FİYAT ALINIZ	
12	f7	Ck 45	0,88	FİYAT ALINIZ	
14	f7	Ck 45	1,20	FİYAT ALINIZ	
15	f7	Ck 45	1,38	FİYAT ALINIZ	
16	f7	Ck 45	1,57	FİYAT ALINIZ	
18	f7	Ck 45	2,00	FİYAT ALINIZ	
20	f7	Ck 45	2,46	FİYAT ALINIZ	
22	f7	Ck 45	2,99	FİYAT ALINIZ	
25	f7	Ck 45	3,85	FİYAT ALINIZ	
25,4	f7	Ck 45	3,97	FİYAT ALINIZ	
28	f7	Ck 45	4,83	FİYAT ALINIZ	
30	f7	Ck 45	5,54	FİYAT ALINIZ	
32	f7	Ck 45	6,31	FİYAT ALINIZ	
35	f7	Ck 45	7,54	FİYAT ALINIZ	
36	f7	Ck 45	7,98	FİYAT ALINIZ	
38	f7	Ck 45	8,89	FİYAT ALINIZ	
40	f7	Ck 45	9,85	FİYAT ALINIZ	
45	f7	Ck 45	12,47	FİYAT ALINIZ	
50	f7	Ck 45	15,40	FİYAT ALINIZ	
50,8	f7	Ck 45	15,90	FİYAT ALINIZ	
55	f7	Ck 45	18,61	FİYAT ALINIZ	
56	f7	Ck 45	19,32	FİYAT ALINIZ	
60	f7	Ck 45	22,18	FİYAT ALINIZ	
63	f7	Ck 45	24,45	FİYAT ALINIZ	
63,5	f7	Ck 45	24,84	FİYAT ALINIZ	
65	f7	Ck 45	26,03	FİYAT ALINIZ	
70	f7	Ck 45	30,19	FİYAT ALINIZ	
75	f7	Ck 45	34,66	FİYAT ALINIZ	
80	f7	Ck 45	39,43	FİYAT ALINIZ	
85	f7	Ck 45	44,52	FİYAT ALINIZ	
90	f7	Ck 45	49,91	FİYAT ALINIZ	
95	f7	Ck 45	55,61	FİYAT ALINIZ	
100	f7	Ck 45	61,62	FİYAT ALINIZ	
105	f7	Ck 45	67,93	FİYAT ALINIZ	
110	f7	Ck 45	74,56	FİYAT ALINIZ	
115	f7	Ck 45	81,49	FİYAT ALINIZ	
120	f7	Ck 45	88,73	FİYAT ALINIZ	
125	f7	Ck 45	96,28	FİYAT ALINIZ	
140	f7	Ck 45	120,78	FİYAT ALINIZ	

CROMSTEEL INDUSTRIES		CROMSTEEL BORU ROD			NİMET
İç / Dış Çap (mm)	Tolerans (ISO)	Malzeme	Ağırlık (kg/m)	Fiyat (Euro/mt)	
40 / 25	f7	St 44	6,00	FİYAT ALINIZ	
45 / 23	f7	St 44	9,21	FİYAT ALINIZ	
45 / 25	f7	St 44	8,62	FİYAT ALINIZ	
50 / 30	f7	St 44	9,85	FİYAT ALINIZ	
55 / 35	f7	St 44	11,09	FİYAT ALINIZ	
60 / 40	f7	St 44	12,32	FİYAT ALINIZ	
63 / 45	f7	St 44	11,97	FİYAT ALINIZ	
65 / 45	f7	St 44	13,55	FİYAT ALINIZ	
70 / 50	f7	St 44	14,78	FİYAT ALINIZ	
75 / 55	f7	St 44	16,02	FİYAT ALINIZ	
80 / 60	f7	St 44	17,25	FİYAT ALINIZ	
90 / 60	f7	St 44	27,73	FİYAT ALINIZ	
90 / 75	f7	St 44	15,25	FİYAT ALINIZ	
105 / 90	f7	St 44	18,02	FİYAT ALINIZ	
110 / 90	f7	St 44	24,64	FİYAT ALINIZ	
135 / 114,7	f7	St 44	31,23	FİYAT ALINIZ	
155 / 134	f7	St 44	37,39	FİYAT ALINIZ	
170 / 149	f7	St 44	41,28	FİYAT ALINIZ	

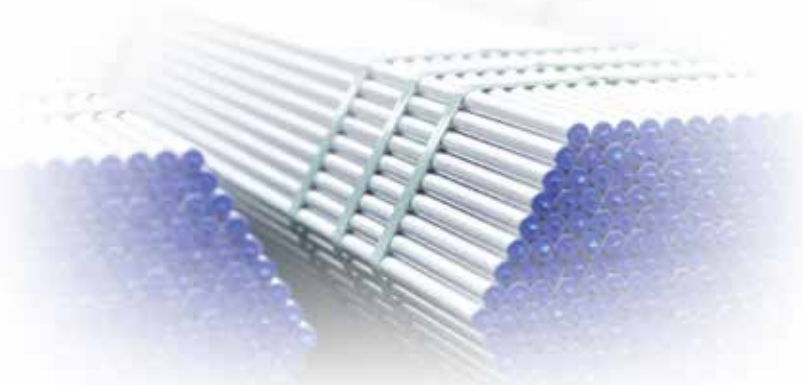

BENTELER 

HİDROLİK DEVRE BORULARI

DIŞ ÇAP (mm)	ET KALINLIĞI (mm)	AĞIRLIK (kg/mt)	MAKSİMUM BASINÇ (bar)	FOSFATLI (Euro/mt)	GALVANİZLİ (Euro/mt)
6	1	0,12	320	FİYAT ALINIZ	FİYAT ALINIZ
6	1,5	0,14	350	FİYAT ALINIZ	FİYAT ALINIZ
8	1	0,17	290	FİYAT ALINIZ	FİYAT ALINIZ
8	1,5	0,24	441	FİYAT ALINIZ	FİYAT ALINIZ
10	1	0,29	320	FİYAT ALINIZ	FİYAT ALINIZ
10	1,5	0,31	350	FİYAT ALINIZ	FİYAT ALINIZ
10	2	0,39	499	FİYAT ALINIZ	FİYAT ALINIZ
12	1,5	0,39	305	FİYAT ALINIZ	FİYAT ALINIZ
12	2	0,49	320	FİYAT ALINIZ	FİYAT ALINIZ
15	1,5	0,50	290	FİYAT ALINIZ	FİYAT ALINIZ
15	2	0,50	320	FİYAT ALINIZ	FİYAT ALINIZ
16	2	0,69	305	FİYAT ALINIZ	FİYAT ALINIZ
16	2,5	0,83	389	FİYAT ALINIZ	FİYAT ALINIZ
18	1,5	0,61	210	FİYAT ALINIZ	FİYAT ALINIZ
18	2	0,61	305	FİYAT ALINIZ	FİYAT ALINIZ
20	2	0,89	250	FİYAT ALINIZ	FİYAT ALINIZ
20	2,5	1,08	320	FİYAT ALINIZ	FİYAT ALINIZ
22	2	0,99	225	FİYAT ALINIZ	FİYAT ALINIZ
25	2,5	1,39	250	FİYAT ALINIZ	FİYAT ALINIZ
25	3	1,63	250	FİYAT ALINIZ	FİYAT ALINIZ
28	2	1,28	180	FİYAT ALINIZ	FİYAT ALINIZ
30	3	2,00	250	FİYAT ALINIZ	FİYAT ALINIZ
35	3	2,37	215	FİYAT ALINIZ	FİYAT ALINIZ
38	4	3,35	260	FİYAT ALINIZ	FİYAT ALINIZ
42	4	3,75	238	FİYAT ALINIZ	FİYAT ALINIZ

► Standart boylar 6mt olup plastik tapalıdır.

► Fosfatlı borular DIN 2391/C, Galvanizli borular DIN 1630 normludur.



PR...U

VİDALI TİP ROT MAFSALLARI

Kod	Ød	S	L	I	CF	t	h	ØE	Fiyat (Euro €)	Yerli Fiyatı (Dolar)
PR 20 U	20	56	80	50	M16 x 1,5	19	17	25	FİYAT ALINIZ	FİYAT ALINIZ
PR 25 U	25	56	80	50	M16 x 1,5	23	17	25	FİYAT ALINIZ	FİYAT ALINIZ
PR 30 U	30	64	94	60	M22 x 1,5	28	23	32	FİYAT ALINIZ	FİYAT ALINIZ
PR 35 U	35	78	112	70	M28 x 1,5	30	29	40	FİYAT ALINIZ	FİYAT ALINIZ
PR 40 U	40	94	134	85	M35 x 1,5	35	36	49	FİYAT ALINIZ	FİYAT ALINIZ
PR 50 U	50	116	168	105	M45 x 1,5	40	46	61	FİYAT ALINIZ	FİYAT ALINIZ
PR 60 U	60	130	200	130	M58 x 1,5	50	59	75	FİYAT ALINIZ	FİYAT ALINIZ
PR 70 U	70	157	232	150	M65 x 1,5	55	66	86	FİYAT ALINIZ	FİYAT ALINIZ
PR 80 U	80	178	265	170	M80 x 2	60	81	105	FİYAT ALINIZ	FİYAT ALINIZ
PR 90 U	90	210	323	210	M100 x 2	65	101	124	FİYAT ALINIZ	FİYAT ALINIZ
PR 100 U	100	234	360,7	235	M110 x 2	70	111	138	FİYAT ALINIZ	FİYAT ALINIZ
PR 110 U	110	270	408,2	265	M120 x 3	80	125	152	FİYAT ALINIZ	FİYAT ALINIZ

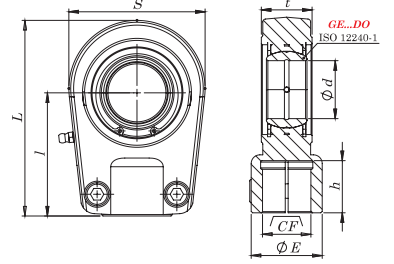

YUVARLAK TİP ROT MAFSALLARI

Kod	Ød	S	L	I	t	ØE	Fiyat (Euro €)	Yerli Fiyatı (Dolar)
S 20 C	20	53	65	38	16	28	FİYAT ALINIZ	FİYAT ALINIZ
S 25 C	25	64	77	45	20	34	FİYAT ALINIZ	FİYAT ALINIZ
S 30 C	30	73	88	51	22	40	FİYAT ALINIZ	FİYAT ALINIZ
S 35 C	35	82	102	61	25	47	FİYAT ALINIZ	FİYAT ALINIZ
S 40 C	40	92	115	69	28	52	FİYAT ALINIZ	FİYAT ALINIZ
S 45 C	45	102	128	77	32	58	FİYAT ALINIZ	FİYAT ALINIZ
S 50 C	50	112	144	88	35	62	FİYAT ALINIZ	FİYAT ALINIZ
S 60 C	60	137	168	100	44	70	FİYAT ALINIZ	FİYAT ALINIZ
S 70 C	70	161	195	115	49	80	FİYAT ALINIZ	FİYAT ALINIZ
S 80 C	80	180	231	141	55	95	FİYAT ALINIZ	FİYAT ALINIZ



S...C

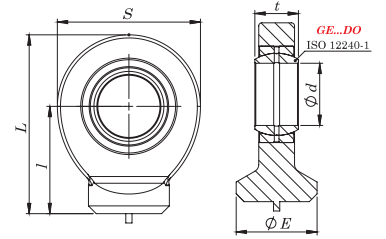

DİKDÖRTGEN TİP KAYNAKLI ROT MAFSALLARI

Kod	Ød	S	L	I	t	Fiyat (Euro €)	Yerli Fiyatı (Dolar)
S 20 N	20	50	63	38	19	FİYAT ALINIZ	FİYAT ALINIZ
S 25 N	25	55	73	45	23	FİYAT ALINIZ	FİYAT ALINIZ
S 30 N	30	65	84	51	28	FİYAT ALINIZ	FİYAT ALINIZ
S 35 N	35	83	103	61	30	FİYAT ALINIZ	FİYAT ALINIZ
S 40 N	40	101	119	69	35	FİYAT ALINIZ	FİYAT ALINIZ
S 45 N	45	111	132	77	40	FİYAT ALINIZ	FİYAT ALINIZ
S 50 N	50	123	150	88	40	FİYAT ALINIZ	FİYAT ALINIZ
S 60 N	60	140	170	100	50	FİYAT ALINIZ	FİYAT ALINIZ
S 70 N	70	164	197	115	55	FİYAT ALINIZ	FİYAT ALINIZ
S 80 N	80	180	231	141	60	FİYAT ALINIZ	FİYAT ALINIZ
S 90 N	90	226	263	150	65	FİYAT ALINIZ	FİYAT ALINIZ
S 100 N	100	250	295	170	70	FİYAT ALINIZ	FİYAT ALINIZ



S...N

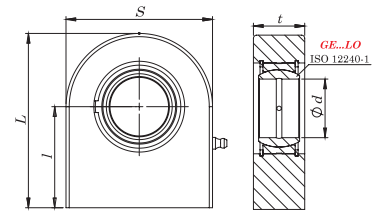

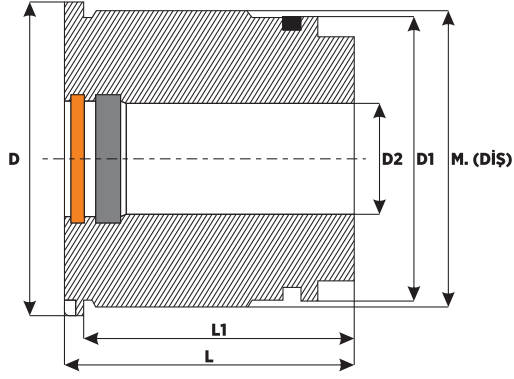

- TOZ KEÇESİ
- NUTRING
- ORING



GG-25/GG-26 KALİTE HİDROLİK SİLİNDİR DÖKÜM BOĞAZ (KEP)

Ürün Kodu	NUTRING	TOZ KEÇESİ	ORING	D	D1	D2	L	L1	Diş	FİYAT (TL)	KEÇELİ FİYAT (TL)
YRL-B 32x16	YOK	16x24x5/7	28x2,5	40	33	16	40	32	36x1,5	FİYAT ALINIZ	FİYAT ALINIZ
YRL-B 32x18	18x25x5	18x26x5/7	28x2,5	40	33	16	40	32	36x1,5	FİYAT ALINIZ	FİYAT ALINIZ
YRL-B 32x20	18x25x5	18x26x5/7	28x2,5	40	33	20	40	32	36x1,5	FİYAT ALINIZ	FİYAT ALINIZ
YRL-B 32x22	20x28x5	20x28x5/7	28x2,5	40	33	22	40	32	36x1,5	FİYAT ALINIZ	FİYAT ALINIZ
YRL-B 35x20	20x30x6	20x28x5/7	31x3	45	36	20	40	32	39x1,5	FİYAT ALINIZ	FİYAT ALINIZ
YRL-B 35x22	22x30x6	22x30x5/7	31x3	45	36	22	40	32	39x1,5	FİYAT ALINIZ	FİYAT ALINIZ
YRL-B 35x25	25x35x6	25x33x5/7	31x3	45	36	25	40	32	39x1,5	FİYAT ALINIZ	FİYAT ALINIZ
YRL-B 40x16	YOK	16x24x5/7	36x3	50	41	16	40	32	45x1,5	FİYAT ALINIZ	FİYAT ALINIZ
YRL-B 40x20	20x28x5	20x28x5/7	36x3	50	41	20	40	32	45x1,5	FİYAT ALINIZ	FİYAT ALINIZ
YRL-B 40x22	22x30x6	22x30x5/7	36x3	50	41	22	40	32	45x1,5	FİYAT ALINIZ	FİYAT ALINIZ
YRL-B 40x25	25x35x6	25x33x5/7	36x3	50	41	25	40	32	45x1,5	FİYAT ALINIZ	FİYAT ALINIZ
YRL-B 40x28	28x38x6	28x36x5/7	36x3	50	41	28	40	32	45x1,5	FİYAT ALINIZ	FİYAT ALINIZ
YRL-B 45x20	20x28x5	20x28x5/7	39,69x3,53	55	46	20	45	37	50x1,5	FİYAT ALINIZ	FİYAT ALINIZ
YRL-B 45x25	25x35x6	25x33x5/7	39,69x3,53	55	46	25	45	37	50x1,5	FİYAT ALINIZ	FİYAT ALINIZ
YRL-B 45x28	28x38x6	28x36x5/7	39,69x3,53	55	46	28	45	37	50x1,5	FİYAT ALINIZ	FİYAT ALINIZ
YRL-B 45x30	30x40x8	30x38x5/7	39,69x3,53	55	46	30	45	37	50x1,5	FİYAT ALINIZ	FİYAT ALINIZ
YRL-B 50x20	20x28x5	20x28x5/7	44,45x3,53	60	51	20	45	37	55x1,5	FİYAT ALINIZ	FİYAT ALINIZ
YRL-B 50x22	22x30x6	22x30x5/7	44,45x3,53	60	51	22	45	37	55x1,5	FİYAT ALINIZ	FİYAT ALINIZ
YRL-B 50x25	25x35x6	25x33x5/7	44,45x3,53	60	51	25	45	37	55x1,5	FİYAT ALINIZ	FİYAT ALINIZ
YRL-B 50x28	28x38x6	28x36x5/7	44,45x3,53	60	51	28	45	37	55x1,5	FİYAT ALINIZ	FİYAT ALINIZ
YRL-B 50x30	30x40x8	30x38x5/7	44,45x3,53	60	51	30	45	37	55x1,5	FİYAT ALINIZ	FİYAT ALINIZ
YRL-B 50x32	32x42x8	32x40x5/7	44,45x3,53	60	51	32	45	37	55x1,5	FİYAT ALINIZ	FİYAT ALINIZ
YRL-B 50x35	35x45x8	35x43x5/7	44,45x3,53	60	51	35	45	37	55x1,5	FİYAT ALINIZ	FİYAT ALINIZ
YRL-B 50x36	36x46x8	36x44x5/7	44,45x3,53	60	51	36	45	37	55x1,5	FİYAT ALINIZ	FİYAT ALINIZ
YRL-B 55x25	25x35x6	25x33x5/7	47,63x3,53	65	56	25	52	42	60x1,5	FİYAT ALINIZ	FİYAT ALINIZ
YRL-B 55x30	30x40x8	30x38x5/7	47,63x3,53	65	56	30	52	42	60x1,5	FİYAT ALINIZ	FİYAT ALINIZ
YRL-B 55x35	35x45x8	35x43x5/7	47,63x3,53	65	56	35	52	42	60x1,5	FİYAT ALINIZ	FİYAT ALINIZ
YRL-B 60x25	25x35x6	25x33x5/7	53,57x3,53	70	61	25	52	42	65x1,5	FİYAT ALINIZ	FİYAT ALINIZ
YRL-B 60x30	30x40x8	30x38x5/7	53,57x3,53	70	61	30	52	42	65x1,5	FİYAT ALINIZ	FİYAT ALINIZ
YRL-B 60x35	35x45x8	35x43x5/7	53,57x3,53	70	61	35	52	42	65x1,5	FİYAT ALINIZ	FİYAT ALINIZ
YRL-B 60x40	40x50x10	40x48x5/7	53,57x3,53	70	61	40	52	42	65x1,5	FİYAT ALINIZ	FİYAT ALINIZ
YRL-B 60x45	45x55x10	45x55x5/7	53,57x3,53	70	31	45	52	42	65x1,5	FİYAT ALINIZ	FİYAT ALINIZ
YRL-B 63x30	30x38x8	30x38x5/7	57,15x3,53	75	64	30	52	42	69x1,5	FİYAT ALINIZ	FİYAT ALINIZ
YRL-B 63x35	35x45x8	35x43x5/7	57,15x3,53	75	64	35	52	42	69x1,5	FİYAT ALINIZ	FİYAT ALINIZ
YRL-B 63x36	36x46x8	36x44x5/7	57,15x3,53	75	64	36	52	42	69x1,5	FİYAT ALINIZ	FİYAT ALINIZ
YRL-B 63x40	40x50x10	40x58x5/7	57,15x3,53	75	64	40	52	42	69x1,5	FİYAT ALINIZ	FİYAT ALINIZ
YRL-B 63x45	45x55x10	45x55x5/7	57,15x3,53	75	64	45	52	42	69x1,5	FİYAT ALINIZ	FİYAT ALINIZ
YRL-B 63x50	YOK	50x60x5/7	57,15x3,53	75	64	50	52	42	69x1,5	FİYAT ALINIZ	FİYAT ALINIZ
YRL-B 65x30	30x40x8	30x43x5/7	59,92x3,53	80	66	30	63	52	70x1,5	FİYAT ALINIZ	FİYAT ALINIZ
YRL-B 65x35	35x45x8	35x43x5/7	59,92x3,53	80	66	35	63	52	70x1,5	FİYAT ALINIZ	FİYAT ALINIZ
YRL-B 65x40	40x50x10	40x48x5/7	59,92x3,53	80	66	40	63	52	70x1,5	FİYAT ALINIZ	FİYAT ALINIZ
YRL-B 65x45	45x55x10	45x55x5/7	59,92x3,53	80	66	45	63	52	40x1,5	FİYAT ALINIZ	FİYAT ALINIZ
YRL-B 70x25	25x35x6	25x33x5/7	65,10x3,53	85	71	25	63	52	75x2	FİYAT ALINIZ	FİYAT ALINIZ
YRL-B 70x30	30x40x8	30x38x5/7	65,10x3,53	85	71	30	63	52	75x2	FİYAT ALINIZ	FİYAT ALINIZ
YRL-B 70x35	35x45x8	35x43x5/7	65,10x3,53	85	71	35	63	52	75x2	FİYAT ALINIZ	FİYAT ALINIZ
YRL-B 70x40	40x50x10	40x48x5/7	65,10x3,53	85	71	40	63	52	75x2	FİYAT ALINIZ	FİYAT ALINIZ

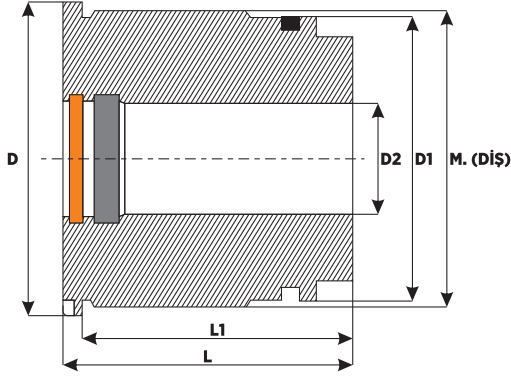

- TOZ KEÇESİ
- NUTRING
- ORING



GG-25/GG-26 KALİTE HİDROLİK SİLİNDİR DÖKÜM BOĞAZ (KEP)

Ürün Kodu	NUTRING	TOZ KEÇESİ	ORING	D	D1	D2	L	L1	Diş	FİYAT (TL)	KEÇELİ FİYAT (TL)
YRL-B 70x45	45x55x10	45x55x5/7	65,10x3,53	85	71	45	63	52	75x2	FİYAT ALINIZ	FİYAT ALINIZ
YRL-B 70x50	50x60x10	50x60x5/7	65,10x3,53	85	71	50	63	52	75x2	FİYAT ALINIZ	FİYAT ALINIZ
YRL-B 70x55	55x65x10	55x65x5/7	65,10x3,53	85	71	55	63	52	75x2	FİYAT ALINIZ	FİYAT ALINIZ
YRL-B 75x30	30x40x8	30x38x5/7	69,85x3,53	90	76	30	63	52	80x2	FİYAT ALINIZ	FİYAT ALINIZ
YRL-B 75x35	35x45x8	35x43x5/7	69,85x3,53	90	76	35	63	52	80x2	FİYAT ALINIZ	FİYAT ALINIZ
YRL-B 75x40	40x50x10	40x48x5/7	69,85x3,53	90	76	40	63	52	80x2	FİYAT ALINIZ	FİYAT ALINIZ
YRL-B 75x45	45x55x10	45x55x5/7	69,85x3,53	90	76	45	63	52	80x2	FİYAT ALINIZ	FİYAT ALINIZ
YRL-B 75x50	50x60x10	50x60x5/7	69,85x3,53	90	76	50	63	52	80x2	FİYAT ALINIZ	FİYAT ALINIZ
YRL-B 75x55	55x65x10	55x65x5/7	69,85x3,53	90	76	55	63	52	80x2	FİYAT ALINIZ	FİYAT ALINIZ
YRL-B 80x30	30x40x8	30x38x5/7	74x4	95	81	30	63	52	85x2	FİYAT ALINIZ	FİYAT ALINIZ
YRL-B 80x35	35x45x8	35x43x5/7	74x4	95	81	35	63	52	85x2	FİYAT ALINIZ	FİYAT ALINIZ
YRL-B 80x40	40x50x10	40x48x5/7	74x4	95	81	40	63	52	85x2	FİYAT ALINIZ	FİYAT ALINIZ
YRL-B 80x45	45x55x10	45x55x5/7	74x4	95	81	45	63	52	85x2	FİYAT ALINIZ	FİYAT ALINIZ
YRL-B 80x50	50x60x10	50x60x5/7	74x4	95	81	50	63	52	85x2	FİYAT ALINIZ	FİYAT ALINIZ
YRL-B 80x55	55x65x10	55x65x5/7	74x4	95	81	55	63	52	85x2	FİYAT ALINIZ	FİYAT ALINIZ
YRL-B 80x56	56x66x10	56x66x5/7	74x2	95	81	56	63	52	85x2	FİYAT ALINIZ	FİYAT ALINIZ
YRL-B 80x60	60x70x10	60x70x5/7	74x2	95	81	60	63	52	85x2	FİYAT ALINIZ	FİYAT ALINIZ
YRL-B 85x35	35x45x8	35x43x5/7	79x4	100	86	35	63	52	90x2	FİYAT ALINIZ	FİYAT ALINIZ
YRL-B 85x40	40x50x10	40x48x5/7	79x4	100	86	40	63	52	90x2	FİYAT ALINIZ	FİYAT ALINIZ
YRL-B 85x45	45x55x10	45x55x5/7	79x4	100	86	45	63	52	90x2	FİYAT ALINIZ	FİYAT ALINIZ
YRL-B 85x50	50x60x10	50x60x5/7	79x4	100	86	50	63	52	90x2	FİYAT ALINIZ	FİYAT ALINIZ
YRL-B 85x55	55x65x10	55x65x5/7	79x4	100	86	55	63	52	90x2	FİYAT ALINIZ	FİYAT ALINIZ
YRL-B 85x60	60x70x10	60x70x5/7	79x4	100	86	60	63	52	90x2	FİYAT ALINIZ	FİYAT ALINIZ
YRL-B 90x35	35x45x8	35x43x5/7	84x4	105	91	35	63	52	95x2	FİYAT ALINIZ	FİYAT ALINIZ
YRL-B 90x40	40x50x10	40x48x5/7	84x4	105	91	40	63	52	95x2	FİYAT ALINIZ	FİYAT ALINIZ
YRL-B 90x45	45x55x10	45x55x5/7	84x4	105	91	45	63	52	95x2	FİYAT ALINIZ	FİYAT ALINIZ
YRL-B 90x50	50x60x10	50x60x5/7	84x4	105	91	50	63	52	95x2	FİYAT ALINIZ	FİYAT ALINIZ
YRL-B 90x55	55x65x10	55x65x5/7	84x4	105	91	55	63	52	95x2	FİYAT ALINIZ	FİYAT ALINIZ
YRL-B 90x60	60x70x10	60x70x5/7	84x4	105	91	60	63	52	95x2	FİYAT ALINIZ	FİYAT ALINIZ
YRL-B 90x65	65x75x10	65x75x5/7	84x4	105	91	65	63	52	95x2	FİYAT ALINIZ	FİYAT ALINIZ
YRL-B 100x40	40x50x10	40x48x5/7	90x5	115	101	40	82	70	105x2	FİYAT ALINIZ	FİYAT ALINIZ
YRL-B 100x45	45x55x10	45x55x5/7	90x5	115	101	45	82	70	105x2	FİYAT ALINIZ	FİYAT ALINIZ
YRL-B 100x50	50x60x10	50x60x5/7	90x5	115	101	50	82	70	105x2	FİYAT ALINIZ	FİYAT ALINIZ
YRL-B 100x55	55x65x10	55x65x5/7	90x5	115	101	55	82	70	105x2	FİYAT ALINIZ	FİYAT ALINIZ
YRL-B 100x56	56x66x10	56x66x5/7	90x5	115	101	56	82	70	105x2	FİYAT ALINIZ	FİYAT ALINIZ
YRL-B 100x60	60x70x10	60x70x5/7	90x5	115	101	60	82	70	105x2	FİYAT ALINIZ	FİYAT ALINIZ
YRL-B 100x65	65x75x10	65x75x5/7	90x5	115	101	65	82	70	105x2	FİYAT ALINIZ	FİYAT ALINIZ
YRL-B 100x70	70x80x12	70x80x5/7	90x5	115	101	70	82	70	105x2	FİYAT ALINIZ	FİYAT ALINIZ
YRL-B 100x75	75x85x12	75x84x12/7	90x5	115	101	75	82	70	105x2	FİYAT ALINIZ	FİYAT ALINIZ
YRL-B 100x80	80x90x12	80x92x12/7	90x5	115	101	80	82	70	105x2	FİYAT ALINIZ	FİYAT ALINIZ
YRL-B 110x50	50x60x10	50x60x5/7	100x5	130	111	50	82	70	115x2	FİYAT ALINIZ	FİYAT ALINIZ
YRL-B 110x55	55x65x10	55x65x5/7	100x5	130	111	55	82	70	115x2	FİYAT ALINIZ	FİYAT ALINIZ
YRL-B 110x56	56x66x10	56x66x5/7	100x5	130	111	56	82	70	115x2	FİYAT ALINIZ	FİYAT ALINIZ
YRL-B 110x60	60x70x10	60x70x5/7	100x5	130	111	60	82	70	115x2	FİYAT ALINIZ	FİYAT ALINIZ
YRL-B 110x65	65x75x10	65x75x5/7	100x5	130	111	65	82	70	115x2	FİYAT ALINIZ	FİYAT ALINIZ
YRL-B 110x70	70x80x12	70x80x5/7	100x5	130	111	70	82	70	115x2	FİYAT ALINIZ	FİYAT ALINIZ

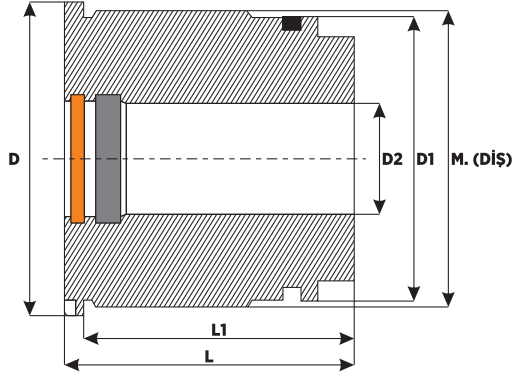

- TOZ KEÇESİ
- NUTRING
- ORING



GG-25/GG-26 KALİTE HİDROLİK SİLİNDİR DÖKÜM BOĞAZ (KEP)

Ürün Kodu	NUTRING	TOZ KEÇESİ	ORING	D	D1	D2	L	L1	Diş	FİYAT (TL)	KEÇELİ FİYAT (TL)
YRL-B 110x75	75x85x12	75x84x12/7	100x5	130	111	70	82	70	115x2	FİYAT ALINIZ	FİYAT ALINIZ
YRL-B 110x80	80x90x12	80x92x12/7	100x5	130	111	80	82	70	115x2	FİYAT ALINIZ	FİYAT ALINIZ
YRL-B 115x50	50x60x10	50x60x5/7	105x5	130	116	50	82	70	120x2	FİYAT ALINIZ	FİYAT ALINIZ
YRL-B 115x55	55x65x10	55x65x5/7	105x5	130	116	55	82	70	120x2	FİYAT ALINIZ	FİYAT ALINIZ
YRL-B 115x60	60x70x10	60x70x5/7	105x5	130	116	60	82	70	120x2	FİYAT ALINIZ	FİYAT ALINIZ
YRL-B 115x65	65x75x10	65x75x5/7	105x5	130	116	65	82	70	120x2	FİYAT ALINIZ	FİYAT ALINIZ
YRL-B 115x70	70x80x12	70x80x5/7	105x5	130	116	70	82	70	120x2	FİYAT ALINIZ	FİYAT ALINIZ
YRL-B 115x75	75x85x12	75x84x7x7/12	105x2	130	116	75	82	70	120x2	FİYAT ALINIZ	FİYAT ALINIZ
YRL-B 115x80	80x90x12	80x92x7/12	105x5	130	116	80	82	70	120x2	FİYAT ALINIZ	FİYAT ALINIZ
YRL-B 120x45	45x55x10	45x55x5/7	110x5	140	121	45	82	70	125x2	FİYAT ALINIZ	FİYAT ALINIZ
YRL-B 120x50	50x60x10	50x60x5/7	110x5	140	121	50	82	70	125x2	FİYAT ALINIZ	FİYAT ALINIZ
YRL-B 120x55	55x65x10	55x65x5/7	110x5	140	121	55	82	70	125x2	FİYAT ALINIZ	FİYAT ALINIZ
YRL-B 120x60	60x70x10	60x70x5/7	110x5	140	121	60	82	70	125x2	FİYAT ALINIZ	FİYAT ALINIZ
YRL-B 120x65	65x75x10	65x75x5/7	110x5	140	121	65	82	70	125x2	FİYAT ALINIZ	FİYAT ALINIZ
YRL-B 120x70	70x85x10	70x80x5/7	110x5	140	121	70	82	70	125x2	FİYAT ALINIZ	FİYAT ALINIZ
YRL-B 120x75	75x85x12	75x87x7/12	110x5	140	121	75	82	70	125x2	FİYAT ALINIZ	FİYAT ALINIZ
YRL-B 120x80	80x90x12	80x92x7/12	110x5	140	121	80	82	70	125x2	FİYAT ALINIZ	FİYAT ALINIZ
YRL-B 120x85	85x95x12	85x97x7/12	110x5	140	121	85	82	70	125x2	FİYAT ALINIZ	FİYAT ALINIZ
YRL-B 120x90	90x100x12	90x102x7/12	110x5	140	121	90	82	70	125x2	FİYAT ALINIZ	FİYAT ALINIZ
YRL-B 125x50	50x60x10	50x60x5/7	115x5	145	126	50	82	70	130x2	FİYAT ALINIZ	FİYAT ALINIZ
YRL-B 125x55	55x65x10	55x65x5/7	115x5	145	126	55	82	70	130x2	FİYAT ALINIZ	FİYAT ALINIZ
YRL-B 125x60	60x70x10	60x70x5/7	115x5	145	126	60	82	70	130x2	FİYAT ALINIZ	FİYAT ALINIZ
YRL-B 125x65	65x75x10	65x75x5/7	115x5	145	126	65	82	70	130x2	FİYAT ALINIZ	FİYAT ALINIZ
YRL-B 125x70	70x85x10	70x80x5/7	115x5	145	126	70	82	70	130x2	FİYAT ALINIZ	FİYAT ALINIZ
YRL-B 125x75	75x85x12	75x87x7/12	115x5	145	126	75	82	70	130x2	FİYAT ALINIZ	FİYAT ALINIZ
YRL-B 125x80	80x90x12	80x92x7/12	115x5	145	126	80	82	70	130x2	FİYAT ALINIZ	FİYAT ALINIZ
YRL-B 125x85	85x95x12	85x97x7/12	115x5	145	126	85	82	70	130x2	FİYAT ALINIZ	FİYAT ALINIZ
YRL-B 125x90	90x100x12	90x102x7/12	115x5	145	126	85	82	70	130x2	FİYAT ALINIZ	FİYAT ALINIZ
YRL-B 130x60	60x70x10	60x70x5/7	120x6	150	131	60	102	90	135x2	FİYAT ALINIZ	FİYAT ALINIZ
YRL-B 130x70	70x85x12	70x80x5/7	120x6	150	131	70	102	90	135x2	FİYAT ALINIZ	FİYAT ALINIZ
YRL-B 130x80	80x90x12	80x92x7/12	120x6	150	131	80	102	90	135x2	FİYAT ALINIZ	FİYAT ALINIZ
YRL-B 130x90	90x100x12	90x102x7/12	120x6	150	131	90	102	90	135x2	FİYAT ALINIZ	FİYAT ALINIZ
YRL-B 130x100	100x115x12	100x112x7/12	120x6	150	131	100	102	90	135x2	FİYAT ALINIZ	FİYAT ALINIZ
YRL-B 140x60	60x70x10	60x70x5/7	130x6	160	141	60	102	90	145x2	FİYAT ALINIZ	FİYAT ALINIZ
YRL-B 140x65	65x75x10	65x75x5/7	130x6	160	141	65	102	90	145x2	FİYAT ALINIZ	FİYAT ALINIZ
YRL-B 140x70	70x80x12	70x80x5/7	130x6	160	141	70	102	90	145x2	FİYAT ALINIZ	FİYAT ALINIZ
YRL-B 140x75	75x85x12	75x87x7/12	130x6	160	141	75	102	90	145x2	FİYAT ALINIZ	FİYAT ALINIZ
YRL-B 140x80	80x90x12	80x92x7/12	130x6	160	141	80	102	90	145x2	FİYAT ALINIZ	FİYAT ALINIZ
YRL-B 140x85	85x95x12	85x97x7/12	130x6	160	141	85	102	90	145x2	FİYAT ALINIZ	FİYAT ALINIZ
YRL-B 140x90	90x100x12	90x102x7/12	130x6	160	141	90	102	90	145x2	FİYAT ALINIZ	FİYAT ALINIZ
YRL-B 140x100	100x115x12	100x112x7/12	130x6	160	141	100	102	90	145x2	FİYAT ALINIZ	FİYAT ALINIZ
YRL-B 150x60	60x70x10	60x70x5/7	140x6	170	151	60	102	90	155x2	FİYAT ALINIZ	FİYAT ALINIZ
YRL-B 150x70	70x80x12	70x80x5/7	140x6	170	151	70	102	90	155x2	FİYAT ALINIZ	FİYAT ALINIZ
YRL-B 150x80	80x90x12	80x92x7/12	140x6	170	151	80	102	90	155x2	FİYAT ALINIZ	FİYAT ALINIZ
YRL-B 150x90	90x100x12	90x102x7/12	140x6	170	151	90	102	90	155x2	FİYAT ALINIZ	FİYAT ALINIZ
YRL-B 150x100	100x115x12	100x112x7/12	140x6	170	151	100	102	90	155x2	FİYAT ALINIZ	FİYAT ALINIZ

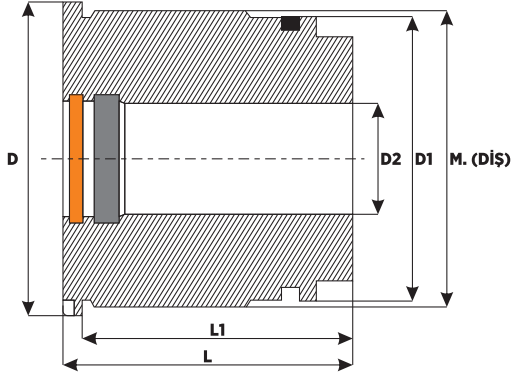

- TOZ KEÇESİ
- NUTRING
- ORING



GG-25/GG-26 KALİTE HİDROLİK SİLİNDİR DÖKÜM BOĞAZ (KEP)

Ürün Kodu	NUTRING	TOZ KEÇESİ	ORING	D	D1	D2	L	L1	Diş	FİYAT (TL)	KEÇELİ FİYAT (TL)
YRL-B 150x110	110x125x12	110x122x7/12	140x6	170	151	110	102	90	155x2	FİYAT ALINIZ	FİYAT ALINIZ
YRL-B 160x60	60x70x10	60x70x5/7	150x6	180	161	60	102	90	165x2	FİYAT ALINIZ	FİYAT ALINIZ
YRL-B 160x70	70x80x12	70x80x5/7	150x6	180	161	70	102	90	165x2	FİYAT ALINIZ	FİYAT ALINIZ
YRL-B 160x80	80x90x12	80x92x7/12	150x6	180	161	80	102	90	165x2	FİYAT ALINIZ	FİYAT ALINIZ
YRL-B 160x90	90x100x12	90x102x7/12	150x6	180	161	90	102	90	165x2	FİYAT ALINIZ	FİYAT ALINIZ
YRL-B 160x100	100x115x12	100x112x7/12	150x6	180	161	100	102	90	165x2	FİYAT ALINIZ	FİYAT ALINIZ
YRL-B 160x110	110x125x12	110x122x7/12	150x6	180	161	110	102	90	165x2	FİYAT ALINIZ	FİYAT ALINIZ
YRL-B 160x120	120x135x15	120x132x7/12	150x6	180	161	120	102	90	165x2	FİYAT ALINIZ	FİYAT ALINIZ
YRL-B 170x90	90x100x12	90x102x7/12	160x6	190	171	90	102	90	175x2	FİYAT ALINIZ	FİYAT ALINIZ
YRL-B 170x100	100x115x12	100x112x7/12	160x6	190	171	100	102	90	175x2	FİYAT ALINIZ	FİYAT ALINIZ
YRL-B 170x110	110x125x12	110x122x7/12	160x6	190	171	110	102	90	175x2	FİYAT ALINIZ	FİYAT ALINIZ
YRL-B 170x120	120x135x15	120x132x7/12	160x6	190	171	120	102	90	175x2	FİYAT ALINIZ	FİYAT ALINIZ
YRL-B 180x80	80x90x12	80x92x7/12	170x6	200	181	80	102	90	185x2	FİYAT ALINIZ	FİYAT ALINIZ
YRL-B 180x90	90x100x12	90x102x7/12	170x6	200	181	90	102	90	185x2	FİYAT ALINIZ	FİYAT ALINIZ
YRL-B 180x100	100x115x12	100x112x7/12	170x6	200	181	100	102	90	185x2	FİYAT ALINIZ	FİYAT ALINIZ
YRL-B 180x110	110x125x12	110x122x7/12	170x6	200	181	110	102	90	185x2	FİYAT ALINIZ	FİYAT ALINIZ
YRL-B 180x120	120x135x15	120x132x7/12	170x6	200	181	120	102	90	185x2	FİYAT ALINIZ	FİYAT ALINIZ
YRL-B 180x130	130x150x15	130x142x7/12	170x6	200	181	130	102	90	185x2	FİYAT ALINIZ	FİYAT ALINIZ
YRL-B 180x140	140x160x15	140x152x7/12	170x6	200	181	140	102	90	185x2	FİYAT ALINIZ	FİYAT ALINIZ
YRL-B 200x90	90x100x12	90x102x7/12	190x6	220	201	90	102	90	205x2	FİYAT ALINIZ	FİYAT ALINIZ
YRL-B 200x100	100x115x12	100x112x7/12	190x6	220	201	100	102	90	205x2	FİYAT ALINIZ	FİYAT ALINIZ
YRL-B 200x110	110x125x12	110x122x7/12	190x6	220	201	110	102	90	205x2	FİYAT ALINIZ	FİYAT ALINIZ
YRL-B 200x120	120x135x15	120x132x7/12	190x6	220	201	120	102	90	205x2	FİYAT ALINIZ	FİYAT ALINIZ
YRL-B 200x130	130x150x15	130x142x7/12	190x6	220	201	130	102	90	205x2	FİYAT ALINIZ	FİYAT ALINIZ
YRL-B 200x140	140x160x15	140x152x7/12	190x6	220	201	140	102	90	205x2	FİYAT ALINIZ	FİYAT ALINIZ
YRL-B 220x100	100x115x12	100x112x7/12	210x6	250	221	100	102	90	225x2	FİYAT ALINIZ	FİYAT ALINIZ
YRL-B 220x110	110x125x12	110x122x7/12	210x6	250	221	110	102	90	225x2	FİYAT ALINIZ	FİYAT ALINIZ
YRL-B 220x120	120x135x15	120x132x7/12	210x6	250	221	120	102	90	225x2	FİYAT ALINIZ	FİYAT ALINIZ
YRL-B 220x130	130x150x15	130x142x7/12	210x6	250	221	130	102	90	225x2	FİYAT ALINIZ	FİYAT ALINIZ
YRL-B 220x140	140x160x15	140x152x7/12	210x6	250	221	140	102	90	225x2	FİYAT ALINIZ	FİYAT ALINIZ

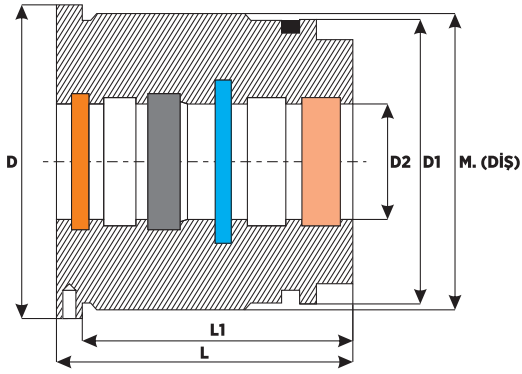

- TOZ KEÇESİ
- NUTRING
- ORING
- ÖN BASINÇ RİNGİ
- YATAKLAMA



1040/1050 (KALİTE) ÇELİK BOĞAZ (KEP)

ÜRÜN KODU	1. YATAKLAMA	2. YATAKLAMA	NUTRING	TOZ KEÇESİ	ÖN BASINÇ	DESTEK RİNGİ	ORING	D	D1	D2	L	L1	Diş	FİYAT (TL)	KEÇELİ FİYAT (TL)
YRL-ÇB 40x20	20x24x9,5-1	-	20x28x5	20x28x5/7	-	36,4x41x1,25	36x3	50	41	21	50	40	44x1,5	FİYAT ALINIZ	FİYAT ALINIZ
YRL-ÇB 40x22	22x26x9,5-1	-	22x30x5	22x30x5/7	-	36,4x41x1,25	36x3	50	41	23	50	40	44x1,5	FİYAT ALINIZ	FİYAT ALINIZ
YRL-ÇB 40x25	25x29x9,5-1	-	25x35x6	25x33x5/7	-	36,4x41x1,25	36x3	50	41	26	50	40	44x1,5	FİYAT ALINIZ	FİYAT ALINIZ
YRL-ÇB 40x28	28x32x9,5-1	-	28x38x6	28x36x5/7	-	36,4x41x1,25	36x3	50	41	29	50	40	44x1,5	FİYAT ALINIZ	FİYAT ALINIZ
YRL-ÇB 50x25	25x29x9,5-1	-	25x35x6	25x33x5/7	-	45,5x51x1,25	44,45x3,53	60	51	26	50	40	54x1,5	FİYAT ALINIZ	FİYAT ALINIZ
YRL-ÇB 50x28	28x32x9,5-1	-	28x38x6	28x36x5/7	-	45,5x51x1,25	44,45x3,53	60	51	29	50	40	54x1,5	FİYAT ALINIZ	FİYAT ALINIZ
YRL-ÇB 50x30	30x35x15-1	-	30x40x8	30x38x5/7	-	45,5x51x1,25	44,45x3,53	60	51	31	50	40	54x1,5	FİYAT ALINIZ	FİYAT ALINIZ
YRL-ÇB 50x35	35x40x15-1	-	35x45x8	35x43x5/7	-	45,5x51x1,25	44,45x3,53	60	51	36	50	40	54x1,5	FİYAT ALINIZ	FİYAT ALINIZ
YRL-ÇB 55x25	25x29x9,5-1	-	25x35x6	25x33x5/7	-	50,5x56x1,25	50x3,53	65	56	26	50	40	59x1,5	FİYAT ALINIZ	FİYAT ALINIZ
YRL-ÇB 55x30	30x35x15-1	-	30x40x8	30x38x5/7	-	50,5x56x1,25	50x3,53	65	56	31	50	40	59x1,5	FİYAT ALINIZ	FİYAT ALINIZ
YRL-ÇB 55x35	35x40x15-1	-	35x45x8	35x43x5/7	-	50,5x56x1,25	50x3,53	65	56	36	50	40	59x1,5	FİYAT ALINIZ	FİYAT ALINIZ
YRL-ÇB 60x30	30x35x15-2	-	30x40x8	30x38x5/7	-	55,5x61x1,25	53,57x53	70	61	31	70	58	65x1,5	FİYAT ALINIZ	FİYAT ALINIZ
YRL-ÇB 60x35	35x40x15-2	-	35x45x8	35x43x5/7	-	55,5x61x1,25	53,57x53	70	61	36	70	58	65x1,5	FİYAT ALINIZ	FİYAT ALINIZ
YRL-ÇB 60x40	40x45x15-2	-	40x50x10	40x48x5/7	-	55,5x61x1,25	53,57x53	70	61	41	70	58	65x1,5	FİYAT ALINIZ	FİYAT ALINIZ
YRL-ÇB 60x45	45x50x15-2	-	45x55x10	45x55x5/7	-	55,5x61x1,25	53,57x53	70	61	46	70	58	65x1,5	FİYAT ALINIZ	FİYAT ALINIZ
YRL-ÇB 63x30	30x35x15-2	-	35x45x8	35x43x5/7	-	58,5x64x1,25	57,15x3,53	75	64	31	70	58	69x1,5	FİYAT ALINIZ	FİYAT ALINIZ
YRL-ÇB 63x35	35x40x15-2	-	35x45x8	35x43x5/7	-	58,5x64x1,25	57,15x3,53	75	64	36	70	58	69x1,5	FİYAT ALINIZ	FİYAT ALINIZ
YRL-ÇB 63x40	40x45x15-2	-	40x50x10	40x48x5/7	-	58,5x64x1,25	57,15x3,53	75	64	41	70	58	69x1,5	FİYAT ALINIZ	FİYAT ALINIZ
YRL-ÇB 63x45	45x50x15-2	-	45x55x10	45x55x5/7	-	58,5x64x1,25	57,15x3,53	75	64	46	70	58	69x1,5	FİYAT ALINIZ	FİYAT ALINIZ
YRL-ÇB 63x50	50x55x15-2	-	50x60x10	50x60x5/7	-	58,5x64x1,25	57,15x3,53	75	64	51	70	58	69x1,5	FİYAT ALINIZ	FİYAT ALINIZ
YRL-ÇB 65x30	30x35x15-2	-	30x40x8	30x38x5/7	-	60,5x66x1,25	59,92x3,53	80	66	31	70	58	69x1,5	FİYAT ALINIZ	FİYAT ALINIZ
YRL-ÇB 65x35	35x40x15-2	-	35x45x8	35x43x5/7	-	60,5x66x1,25	59,92x3,53	80	66	36	70	58	69x1,5	FİYAT ALINIZ	FİYAT ALINIZ
YRL-ÇB 65x40	40x45x15-2	-	40x50x10	40x48x5/7	-	60,5x66x1,25	59,92x3,53	80	66	41	70	58	69x1,5	FİYAT ALINIZ	FİYAT ALINIZ
YRL-ÇB 65x45	45x50x15-2	-	45x55x10	45x55x5/7	-	60,5x66x1,25	59,92x3,53	80	66	46	70	58	69x1,5	FİYAT ALINIZ	FİYAT ALINIZ
YRL-ÇB 70x30	30x35x15-2	-	30x40x8	30x38x5/7	-	65,5x71x1,25	65,10x3,53	85	71	31	70	58	75x2	FİYAT ALINIZ	FİYAT ALINIZ
YRL-ÇB 70x35	35x40x15-2	-	35x45x8	35x43x5/7	-	65,5x71x1,25	65,10x3,53	85	71	36	70	58	75x2	FİYAT ALINIZ	FİYAT ALINIZ
YRL-ÇB 70x40	40x45x15-2	-	40x50x10	40x48x5/7	-	65,5x71x1,25	65,10x3,53	85	71	41	70	58	75x2	FİYAT ALINIZ	FİYAT ALINIZ
YRL-ÇB 70x45	45x50x9,5-2	-	45x55x10	45x55x5/7	45x60,5	65,5x71x1,25	65,10x3,53	85	71	46	70	58	75x2	FİYAT ALINIZ	FİYAT ALINIZ
YRL-ÇB 70x50	50x55x15-2	-	50x60x10	50x60x5/7	-	65,5x71x1,25	65,10x3,53	85	71	51	70	58	75x2	FİYAT ALINIZ	FİYAT ALINIZ
YRL-ÇB 70x55	55x60x15-2	-	55x65x10	55x65x5/7	-	65,5x71x1,25	65,10x3,53	85	71	56	70	58	75x2	FİYAT ALINIZ	FİYAT ALINIZ
YRL-ÇB 75x35	35x40x15-2	-	35x45x8	35x43x5/7	-	70,5x76x1,25	69,85x3,53	90	76	36	70	58	80x2	FİYAT ALINIZ	FİYAT ALINIZ
YRL-ÇB 75x40	40x45x9,5-2	-	40x50x10	40x48x5/7	40x55,5	70,5x76x1,25	69,85x3,53	90	76	41	70	58	80x2	FİYAT ALINIZ	FİYAT ALINIZ
YRL-ÇB 75x45	45x50x9,5-2	-	45x55x10	45x55x5/7	45x60,5	70,5x76x1,25	69,85x3,53	90	76	46	70	58	80x2	FİYAT ALINIZ	FİYAT ALINIZ
YRL-ÇB 75x50	50x55x9,5-2	-	50x60x10	50x60x5/7	50x65,5	70,5x76x1,25	69,85x3,53	90	76	51	70	58	80x2	FİYAT ALINIZ	FİYAT ALINIZ
YRL-ÇB 75x55	55x60x15-2	-	55x65x10	55x65x5/7	-	70,5x76x1,25	69,85x3,53	90	76	56	70	58	80x2	FİYAT ALINIZ	FİYAT ALINIZ
YRL-ÇB 80x30	30x35x15-2	-	30x40x8	30x38x5/7	-	75,5x81x1,25	73,03x3,53	95	81	31	70	58	85x2	FİYAT ALINIZ	FİYAT ALINIZ
YRL-ÇB 80x35	35x40x15-2	-	35x45x8	35x43x5/7	-	75,5x81x1,25	73,03x3,53	95	81	36	70	58	85x2	FİYAT ALINIZ	FİYAT ALINIZ
YRL-ÇB 80x40	40x45x9,5-2	-	40x50x10	40x48x5/7	40x55,5	75,5x81x1,25	73,03x3,53	95	81	41	70	58	85x2	FİYAT ALINIZ	FİYAT ALINIZ
YRL-ÇB 80x45	45x50x9,5-2	-	45x55x10	45x55x5/7	45x60,5	75,5x81x1,25	73,03x3,53	95	81	46	70	58	85x2	FİYAT ALINIZ	FİYAT ALINIZ

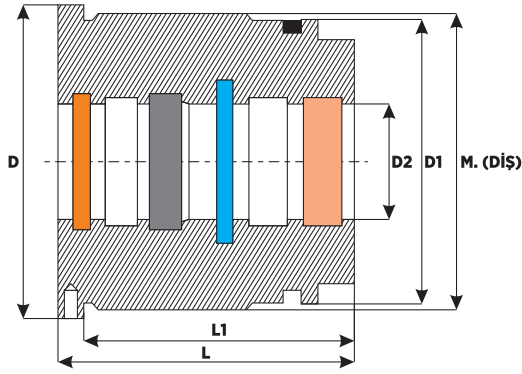

- TOZ KEÇESİ
- NUTRING
- ORING
- ÖN BASINÇ RİNGİ
- YATAKLAMA



1040/1050 (KALİTE) ÇELİK BOĞAZ (KEP)

ÜRÜN KODU	1. YATAKLAMA	2. YATAKLAMA	NUTRING	TOZ KEÇESİ	ÖN BASINÇ	DESTEK RİNGİ	ORING	D	D1	D2	L	L1	Diş	FİYAT (TL)	KEÇELİ FİYAT (TL)
YRL-ÇB 80x50	50x55x9,5-2	-	50x60x10	50x60x5/7	50x65,5	75,5x81x1,25	73,03x3,53	95	81	51	70	58	85x2	FİYAT ALINIZ	FİYAT ALINIZ
YRL-ÇB 80x55	55x60x9,5-2	-	55x65x5/7	55x65x5/7		75,5x81x1,25	73,03x3,53	95	81	56	70	58	85x2	FİYAT ALINIZ	FİYAT ALINIZ
YRL-ÇB 80x60	60x65x15-2	-	60x70x10	60x70x5/7		75,5x81x1,25	73,03x3,53	95	81	61	70	58	85x2	FİYAT ALINIZ	FİYAT ALINIZ
YRL-ÇB 85x40	40x45x9,5-2	-	45x55x10	45x55x5/7	45x60,5	79,7x86x1,40	78x4	100	86	41	70	58	90x2	FİYAT ALINIZ	FİYAT ALINIZ
YRL-ÇB 85x45	45x50x9,5-2	-	45x55x10	45x55x5/7	45x60,5	79,7x86x1,40	78x4	100	86	46	70	58	90x2	FİYAT ALINIZ	FİYAT ALINIZ
YRL-ÇB 85x50	50x55x9,5-2	-	50x60x10	50x60x5/7	50x65,5	79,7x86x1,40	78x4	100	86	51	70	58	90x2	FİYAT ALINIZ	FİYAT ALINIZ
YRL-ÇB 85x55	55x60x9,5-2	-	55x65x10	55x65x5/7	55x70,5	79,7x86x1,40	78x4	100	86	56	70	58	90x2	FİYAT ALINIZ	FİYAT ALINIZ
YRL-ÇB 85x60	60x65x9,5-2	-	60x70x10	60x70x5/7	60x75,5	79,7x86x1,40	78x4	100	86	61	70	58	90x2	FİYAT ALINIZ	FİYAT ALINIZ
YRL-ÇB 90x40	40x45x9,5-2	-	40x50x10	40x48x5/7	40x55,5	84,7x91x1,40	84x4	105	91	41	70	58	95x2	FİYAT ALINIZ	FİYAT ALINIZ
YRL-ÇB 90x45	45x50x9,5-2	-	45x55x10	45x55x5/7	45x60,5	84,7x91x1,40	84x4	105	91	46	70	58	95x2	FİYAT ALINIZ	FİYAT ALINIZ
YRL-ÇB 90x50	50x55x9,5-2	-	50x60x10	50x60x5/7	50x65,5	84,7x91x1,40	84x4	105	91	51	70	58	95x2	FİYAT ALINIZ	FİYAT ALINIZ
YRL-ÇB 90x55	55x60x9,5-2	-	55x65x10	55x65x5/7	55x70,5	84,7x91x1,40	84x4	105	91	56	70	58	95x2	FİYAT ALINIZ	FİYAT ALINIZ
YRL-ÇB 90x60	60x65x9,5-2	-	60x70x10	60x70x5/7	60x75,5	84,7x91x1,40	84x4	105	91	61	70	58	95x2	FİYAT ALINIZ	FİYAT ALINIZ
YRL-ÇB 90x65	65x70x9,5-2	-	65x75x10	65x75x5/7	60x80,5	84,7x91x1,40	84x4	105	91	66	70	58	95x2	FİYAT ALINIZ	FİYAT ALINIZ
YRL-ÇB 90x70	70x75x15-2	-	70x80x12	70x80x5/7		84,7x91x1,40	84x4	105	91	71	70	58	95x2	FİYAT ALINIZ	FİYAT ALINIZ
YRL-ÇB 100x35	35x40x15-2	35x40x9,5-1	35x45x8	35x43x5/7		93x101x1,65	90x5	115	101	36	100	85	107x2	FİYAT ALINIZ	FİYAT ALINIZ
YRL-ÇB 100x40	40x45x15-2	40x45x9,5-1	40x50x10	40x48x5/7	40x55,5	93x101x1,65	90x5	115	101	41	100	85	107x2	FİYAT ALINIZ	FİYAT ALINIZ
YRL-ÇB 100x45	45x50x15-2	45x50x9,5-1	45x55x10	45x55x5/7	45x60,5	93x101x1,65	90x5	115	101	46	100	85	107x2	FİYAT ALINIZ	FİYAT ALINIZ
YRL-ÇB 100x50	50x55x15-2	50x55x9,5-1	50x60x10	50x60x5/7	50x65,5	93x101x1,65	90x5	115	101	51	100	85	107x2	FİYAT ALINIZ	FİYAT ALINIZ
YRL-ÇB 100x55	55x60x15-2	55x60x9,5-1	55x65x10	55x65x5/7	-	93x101x1,65	90x5	115	101	56	100	85	107x2	FİYAT ALINIZ	FİYAT ALINIZ
YRL-ÇB 100x60	60x65x15-2	60x65x9,5-1	60x70x10	60x70x5/7	60x75,5	93x101x1,65	90x5	115	101	61	100	85	107x2	FİYAT ALINIZ	FİYAT ALINIZ
YRL-ÇB 100x65	65x70x15-2	65x70x9,5-1	65x75x10	65x75x5/7	65x80,5	93x101x1,65	90x5	115	101	66	100	85	107x2	FİYAT ALINIZ	FİYAT ALINIZ
YRL-ÇB 100x70	70x75x15-2	70x75x9,5-1	70x80x12	70x80x5/12	70x85,5	93x101x1,65	90x5	115	101	71	100	85	107x2	FİYAT ALINIZ	FİYAT ALINIZ
YRL-ÇB 100x75	75x80x15-2	75x80x9,5-1	75x85x12	75x87x7/12		93x101x1,65	90x5	115	101	76	100	85	107x2	FİYAT ALINIZ	FİYAT ALINIZ
YRL-ÇB 100x80	80x85x15-2	80x85x9,5-1	80x90x12	80x92x7/12	-	93x101x1,65	90x5	115	101	81	100	85	107x2	FİYAT ALINIZ	FİYAT ALINIZ
YRL-ÇB 110x50	50x55x15-2	50x55x9,5-1	50x60x10	50x60x5/7	50x65,4	103x111x1,65	100x5	130	111	51	100	85	117x2	FİYAT ALINIZ	FİYAT ALINIZ
YRL-ÇB 110x60	60x65x15-2	60x65x9,5-1	60x70x10	60x70x5/7	60x75,5	103x111x1,65	100x5	130	111	61	100	85	117x2	FİYAT ALINIZ	FİYAT ALINIZ
YRL-ÇB 110x65	65x70x15-2	65x70x9,5-1	65x75x10	65x75x5/7	65x80,5	103x111x1,65	100x5	130	111	66	100	85	117x2	FİYAT ALINIZ	FİYAT ALINIZ
YRL-ÇB 110x70	70x75x15-2	70x75x9,5-1	70x80x12	70x80x5/7	70x85,5	103x111x1,65	100x5	130	111	71	100	85	117x2	FİYAT ALINIZ	FİYAT ALINIZ
YRL-ÇB 110x75	75x80x15-2	75x80x9,5-1	75x85x12	75x87x7/12	75x90,5	103x111x1,65	100x5	130	111	76	100	85	117x2	FİYAT ALINIZ	FİYAT ALINIZ
YRL-ÇB 110x80	80x85x15-2	80x85x9,5-1	80x90x12	80x92x7/12	80x95,5	103x111x1,65	100x5	130	111	81	100	85	117x2	FİYAT ALINIZ	FİYAT ALINIZ
YRL-ÇB 110x90	90x95x15-2	90x95x9,5-1	90x100x12	90x102x7/12	-	103x111x1,65	100x5	130	111	31	100	85	117x2	FİYAT ALINIZ	FİYAT ALINIZ
YRL-ÇB 115x60	60x65x15-2	60x65x9,5-1	60x70x10	60x70x5/7	60x75,5	108x116x1,65	105x5	130	116	61	100	85	122x2	FİYAT ALINIZ	FİYAT ALINIZ
YRL-ÇB 115x65	65x70x15-2	65x70x9,5-1	65x75x10	65x75x5/7	65x80,5	108x116x1,65	105x5	130	116	66	100	85	122x2	FİYAT ALINIZ	FİYAT ALINIZ
YRL-ÇB 115x70	70x75x15-2	70x75x9,5-1	70x80x12	70x80x5/7	70x85,5	108x116x1,65	105x5	130	116	71	100	85	122x2	FİYAT ALINIZ	FİYAT ALINIZ
YRL-ÇB 115x75	75x80x15-2	75x80x9,5-1	75x85x12	75x87x7/12	75x90,5	108x116x1,65	105x5	130	116	76	100	85	122x2	FİYAT ALINIZ	FİYAT ALINIZ
YRL-ÇB 115x80	80x85x15-2	80x85x9,5-1	80x90x12	80x92x7/12	80x95,5	108x116x1,65	105x5	130	116	81	100	85	122x2	FİYAT ALINIZ	FİYAT ALINIZ
YRL-ÇB 120x50	50x55x15-2	50x55x9,5-1	50x60x10	50x60x5/7	50x65,5	113x121x1,65	110x5	140	121	51	100	85	127x2	FİYAT ALINIZ	FİYAT ALINIZ
YRL-ÇB 120x55	55x60x15-2	55x60x9,5-1	55x65x10	55x65x5/7	55x70,5	113x121x1,65	110x5	140	121	56	100	85	127x2	FİYAT ALINIZ	FİYAT ALINIZ

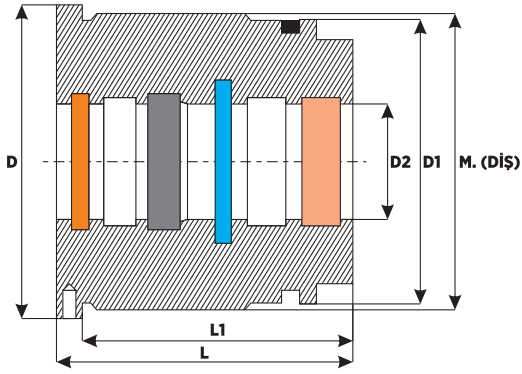

- TOZ KEÇESİ
- NUTRİNG
- ORİNG
- ÖN BASINÇ RİNGİ
- YATAKLAMA



1040/1050 (KALİTE) ÇELİK BOĞAZ (KEP)

ÜRÜN KODU	1. YATAKLAMA	2. YATAKLAMA	NUTRİNG	TOZ KEÇESİ	ÖN BASINÇ	DESTEK RİNGİ	ORİNG	D	D1	D2	L	L1	Diş	FİYAT (TL)	KEÇELİ FİYAT (TL)
YRL-ÇB 120x60	60x65x15-2	60x65x9,5-1	60x70x10	60x65x5/7	60x75,5	113x121x1,65	110x5	140	121	61	100	85	127x2	FİYAT ALINIZ	FİYAT ALINIZ
YRL-ÇB 120x65	65x70x15-2	65x70x9,5-1	65x75x10	65x75x5/7	65x80,5	113x121x1,65	110x5	140	121	66	100	85	127x2	FİYAT ALINIZ	FİYAT ALINIZ
YRL-ÇB 120x70	70x75x15-2	70x75x9,5-1	70x80x12	70x80x5/7	70x85,5	113x121x1,65	110x5	140	121	71	100	85	127x2	FİYAT ALINIZ	FİYAT ALINIZ
YRL-ÇB 120x75	75x80x15-2	75x80x9,5-1	75x85x12	75x87x7/12	75x90,5	113x121x1,65	110x5	140	121	76	100	85	127x2	FİYAT ALINIZ	FİYAT ALINIZ
YRL-ÇB 120x80	80x85x15-2	80x85x9,5-1	80x90x12	80x92x7/12	80x95,5	113x121x1,65	110x5	140	121	81	100	85	127x2	FİYAT ALINIZ	FİYAT ALINIZ
YRL-ÇB 120x85	85x90x15-2	85x90x9,5-1	85x95x12	85x97x7/12	85x100,5	113x121x1,65	110x5	140	121	86	100	85	127x2	FİYAT ALINIZ	FİYAT ALINIZ
YRL-ÇB 120x90	90x95x15-2	90x95x9,5-1	90x100x12	90x102x7/12	90x105,5	113x121x1,65	110x5	140	121	91	100	85	127x2	FİYAT ALINIZ	FİYAT ALINIZ
YRL-ÇB 125x60	60x65x15-2	60x65x9,5-1	60x70x10	60x65x5/7	60x75,5	118x126x1,65	115x5	145	126	61	100	85	132x2	FİYAT ALINIZ	FİYAT ALINIZ
YRL-ÇB 125x65	65x70x15-2	65x70x9,5-1	65x75x10	65x75x5/7	65x80,5	118x126x1,65	115x5	145	126	66	100	85	132x2	FİYAT ALINIZ	FİYAT ALINIZ
YRL-ÇB 125x70	70x75x15-2	70x75x9,5-1	70x80x12	70x80x5/7	70x85,5	118x126x1,65	115x5	145	126	71	100	85	132x2	FİYAT ALINIZ	FİYAT ALINIZ
YRL-ÇB 125x75	75x80x15-2	75x80x9,5-1	75x85x12	75x87x7/12	75x90,5	118x126x1,65	115x5	145	126	76	100	85	132x2	FİYAT ALINIZ	FİYAT ALINIZ
YRL-ÇB 125x80	80x85x15-2	80x85x9,5-1	80x90x12	80x92x7/12	80x95,5	118x126x1,65	115x5	145	126	81	100	85	132x2	FİYAT ALINIZ	FİYAT ALINIZ
YRL-ÇB 125-90	90x95x15-2	90x95x9,5-1	90x100x12	90x102x7/12	90x105,5	118x126x1,65	115x5	145	126	91	100	85	132x2	FİYAT ALINIZ	FİYAT ALINIZ
YRL-ÇB 125x100	100x105x15-2	100x105x9,5-1	100x115x12	100x112x7/12	100x115,5	118x126x1,65	115x5	145	126	101	100	85	132x2	FİYAT ALINIZ	FİYAT ALINIZ
YRL-ÇB 130x60	60x65x15-2	60x65x9,5-1	60x70x10	60x65x5/7	60x75,5	121,1x131x1,9	120x6	150	131	61	100	85	137x2	FİYAT ALINIZ	FİYAT ALINIZ
YRL-ÇB 130x70	70x75x15-2	70x75x9,5-1	70x80x12	70x80x5/7	70x85,5	121,1x131x1,9	120x6	150	131	71	100	85	137x2	FİYAT ALINIZ	FİYAT ALINIZ
YRL-ÇB 130x80	80x85x15-2	80x85x9,5-1	80x90x12	80x92x7/12	80x95,5	121,1x131x1,9	120x6	150	131	81	100	85	137x2	FİYAT ALINIZ	FİYAT ALINIZ
YRL-ÇB 130x90	90x95x15-2	90x95x9,5-1	90x100x12	90x102x7/12	90x105,5	121,1x131x1,9	120x6	150	131	91	100	85	137x2	FİYAT ALINIZ	FİYAT ALINIZ
YRL-ÇB 130x100	100x105x15-2	100x105x9,5-1	100x115x12	100x112x7/12	100x115,5	121,1x131x1,9	120x6	150	131	101	100	85	137x2	FİYAT ALINIZ	FİYAT ALINIZ
YRL-ÇB 140x70	70x75x15-2	70x75x9,5-1	70x80x12	70x80x5/7	70x85,5	131,1x141x1,90	130x6	160	141	71	100	85	147x2	FİYAT ALINIZ	FİYAT ALINIZ
YRL-ÇB 140x75	75x80x15-2	75x80x9,5-1	75x85x12	75x87x7/12	75x90,5	131,1x141x1,90	130x6	160	141	76	100	85	147x2	FİYAT ALINIZ	FİYAT ALINIZ
YRL-ÇB 140x80	80x85x15-2	80x85x9,5-1	80x90x12	80x92x7/12	80x95,5	131,1x141x1,90	130x6	160	141	81	100	85	147x2	FİYAT ALINIZ	FİYAT ALINIZ
YRL-ÇB 140x90	90x95x15-2	90x95x9,5-1	90x100x12	90x102x7/12	90x105,5	131,1x141x1,90	130x6	160	141	91	100	85	147x2	FİYAT ALINIZ	FİYAT ALINIZ
YRL-ÇB 140x100	100x105x15-2	100x105x9,5-1	100x115x12	100x112x7/12	100x115,5	131,1x141x1,90	130x6	160	141	101	100	85	147x2	FİYAT ALINIZ	FİYAT ALINIZ
YRL-ÇB 140x110	110x115x15-2	110x115x9,5-1	110x125x12	110x122x7/12	110x125,5	131,1x141x1,90	130x6	160	141	111	100	85	147x2	FİYAT ALINIZ	FİYAT ALINIZ
YRL-ÇB 150x80	80x85x15-2	80x85x9,5-1	80x90x12	80x92x7/12	80x95,5	141,1x151x1,90	140x6	170	151	81	100	85	157x2	FİYAT ALINIZ	FİYAT ALINIZ
YRL-ÇB 150x90	90x95x15-2	90x95x9,5-1	90x100x12	90x102x7/12	90x105,5	141,1x151x1,90	140x6	170	151	91	100	85	157x2	FİYAT ALINIZ	FİYAT ALINIZ
YRL-ÇB 150x100	100x105x15-2	100x105x9,5-1	100x115x12	100x112x7/12	100x115,5	141,1x151x1,90	140x6	170	151	101	100	85	157x2	FİYAT ALINIZ	FİYAT ALINIZ
YRL-ÇB 160x80	80x85x15-2	80x85x9,5-1	80x90x12	80x92x7/12	80x95,5	151,1x161x1,90	150x6	180	161	81	100	85	167x2	FİYAT ALINIZ	FİYAT ALINIZ
YRL-ÇB 160x90	90x95x15-2	90x95x9,5-1	90x100x12	90x102x7/12	90x105,5	151,1x161x1,90	150x6	180	161	91	100	85	167x2	FİYAT ALINIZ	FİYAT ALINIZ
YRL-ÇB 160x100	100x105x15-2	100x105x9,5-1	100x115x12	100x112x7/12	100x115,5	151,1x161x1,90	150x6	180	161	101	100	85	167x2	FİYAT ALINIZ	FİYAT ALINIZ
YRL-ÇB 160x110	110x115x15-2	110x115x9,5-1	110x125x12	110x122x7/12	110x125,5	151,1x161x1,90	150x6	180	161	111	100	85	167x2	FİYAT ALINIZ	FİYAT ALINIZ
YRL-ÇB 160x120	120x125x15-2	120x125x9,5-1	120x135x15	120x132x7/12	120x135,5	151,1x161x1,90	150x6	180	161	121	100	85	167x2	FİYAT ALINIZ	FİYAT ALINIZ
YRL-ÇB 170x100	100x105x15-2	100x105x9,5-1	100x115x12	100x112x7/12	100x115,5	161,1x171x1,90	160x6	200	171	101	100	85	177x2	FİYAT ALINIZ	FİYAT ALINIZ
YRL-ÇB 170x110	110x115x15-2	110x115x9,5-1	110x125x12	110x122x7/12	110x125,5	161,1x171x1,90	160x6	200	171	111	100	85	177x2	FİYAT ALINIZ	FİYAT ALINIZ
YRL-ÇB 170x120	120x125x15-2	120x125x9,5-1	120x135x15	120x132x7/12	120x135,5	161,1x171x1,90	160x6	200	171	121	100	85	177x2	FİYAT ALINIZ	FİYAT ALINIZ
YRL-ÇB 180x80	80x85x15-2	80x85x9,5-1	80x90x12	80x91x7/12	80x95,5	171,1x181x1,90	170x6	210	181	81	100	85	187x2	FİYAT ALINIZ	FİYAT ALINIZ
YRL-ÇB 180x90	90x95x15-2	90x95x9,5-1	90x100x12	90x102x7/12	90x105,5	171,1x181x1,90	170x6	210	181	91	100	85	187x2	FİYAT ALINIZ	FİYAT ALINIZ
YRL-ÇB 180x100	100x105x15-2	100x105x9,5-1	100x115x12	100x112x7/12	100x115,5	171,1x181x1,90	170x6	210	181	101	100	85	187x2	FİYAT ALINIZ	FİYAT ALINIZ

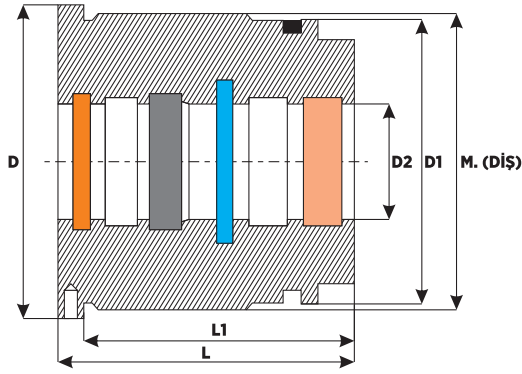

- TOZ KEÇESİ
- NUTRING
- ORING
- ÖN BASINÇ RİNGİ
- YATAKLAMA



1040/1050 (KALİTE) ÇELİK BOĞAZ (KEP)

ÜRÜN KODU	1. YATAKLAMA	2. YATAKLAMA	NUTRING	TOZ KEÇESİ	ÖN BASINÇ	DESTEK RİNGİ	ORING	D	D1	D2	L	L1	Diş	FİYAT (TL)	KEÇELİ FİYAT (TL)
YRL-ÇB 180x110	110x115x15-2	110x115x9,5-1	110x125x12	110x122x7/12	110x125,5	171,1x181x1,90	170x6	210	181	111	100	85	187x2	FİYAT ALINIZ	FİYAT ALINIZ
YRL-ÇB 180x120	120x125x15-2	120x125x9,5-1	120x135x15	120x132x7/12	120x135,5	171,1x181x1,90	170x6	210	181	121	100	85	187x2	FİYAT ALINIZ	FİYAT ALINIZ
YRL-ÇB 180x130	130x135x15-2	130x135x9,5-1	130x150x15	130x142x7/12	130x145,5	171,1x181x1,90	170x6	210	181	131	100	85	187x2	FİYAT ALINIZ	FİYAT ALINIZ
YRL-ÇB 180x140	140x145x15-2	140x145x9,5-1	140x160x15	140x152x7/12	140x155,5	171,1x181x1,90	170x6	210	181	141	100	85	187x2	FİYAT ALINIZ	FİYAT ALINIZ
YRL-ÇB 200x80	80x85x15-2	80x85x9,5-1	80x90x12	80x91x7/12	80x95,5	-	190x6	230	201	81	100	85	207x2	FİYAT ALINIZ	FİYAT ALINIZ
YRL-ÇB 200x90	90x95x15-2	90x95x9,5-1	90x100x12	90x102x7/12	90x105,5	-	190x6	230	201	91	100	85	207x2	FİYAT ALINIZ	FİYAT ALINIZ
YRL-ÇB 200x100	100x105x15-2	100x105x9,5-1	100x115x12	100x112x7/12	100x115,5	-	190x6	230	201	101	100	85	207x2	FİYAT ALINIZ	FİYAT ALINIZ
YRL-ÇB 200x110	110x115x15-2	110x115x9,5-1	110x125x12	110x122x7/12	110x125,5	-	190x6	230	201	111	100	85	207x2	FİYAT ALINIZ	FİYAT ALINIZ
YRL-ÇB 200x120	120x125x15-2	120x125x9,5-1	120x135x15	120x132x7/12	120x135,5	-	190x6	230	201	121	100	85	207x2	FİYAT ALINIZ	FİYAT ALINIZ
YRL-ÇB 200x130	130x135x15-2	130x135x9,7-1	130x150x15	130x142x7/12	130x145,5	-	190x6	230	201	131	100	85	207x2	FİYAT ALINIZ	FİYAT ALINIZ
YRL-ÇB 200x140	140x145x15-2	140x145x9,7-1	110x125x12	140x152x7/12	140x155,5	-	190x6	230	201	141	100	85	207x2	FİYAT ALINIZ	FİYAT ALINIZ
YRL-ÇB 220x100	100x105x15-2	100x105x9,7-1	100x115x12	100x112x7/12	100x115,5	-	210x6	250	221	101	110	90	227x2,5	FİYAT ALINIZ	FİYAT ALINIZ
YRL-ÇB 220x110	110x115x15-2	110x115x9,7-1	110x125x12	110x122x7/12	110x125,5	-	210x6	250	221	111	110	90	227x2,5	FİYAT ALINIZ	FİYAT ALINIZ
YRL-ÇB 220x120	120x125x15-2	120x125x9,7-1	120x135x15	120x132x7/12	120x135,5	-	210x6	250	221	121	110	90	227x2,5	FİYAT ALINIZ	FİYAT ALINIZ
YRL-ÇB 220x130	130x135x15-2	130x135x9,7-1	130x150x15	130x142x7/12	130x145,5	-	210x6	250	221	131	110	90	227x2,5	FİYAT ALINIZ	FİYAT ALINIZ
YRL-ÇB 220x140	140x145x15-2	140x145x9,7-1	140x160x15	140x152x7/12	140x155,5	-	210x6	250	221	141	110	90	227x2,5	FİYAT ALINIZ	FİYAT ALINIZ
YRL-ÇB 220x150	150x155x15-2	150x155x9,7-1	150x170x15	150x162x7/12	-	-	210x6	250	221	151	110	90	227x2,5	FİYAT ALINIZ	FİYAT ALINIZ
YRL-ÇB 220x160	160x165x15-2	160x165x6x7-1	160x180x15	160x172x7/12	-	-	210x6	250	221	161	110	90	227x2,5	FİYAT ALINIZ	FİYAT ALINIZ
YRL-ÇB 230x100	100x105x15-2	100x105x9,7-1	100x115x12	100x112x7/12	100x115,5	-	220x6	280	231	101	110	90	237x2,5	FİYAT ALINIZ	FİYAT ALINIZ
YRL-ÇB 230x110	110x115x15-2	110x115x9,7-1	110x125x12	110x122x7/12	110x125,5	-	220x6	280	231	111	110	90	237x2,5	FİYAT ALINIZ	FİYAT ALINIZ
YRL-ÇB 230x120	120x125x15-2	120x125x9,7-1	120x135x15	120x132x7/12	120x135,5	-	220x6	280	231	121	110	90	237x2,5	FİYAT ALINIZ	FİYAT ALINIZ
YRL-ÇB 230x130	130x135x15-2	130x135x9,7-1	130x150x15	130x142x7/12	130x145,5	-	220x6	280	231	131	110	90	237x2,5	FİYAT ALINIZ	FİYAT ALINIZ
YRL-ÇB 230x140	140x145x15-2	140x145x9,7-1	140x160x15	140x152x7/12	140x155,5	-	220x6	280	231	141	110	90	237x2,5	FİYAT ALINIZ	FİYAT ALINIZ
YRL-ÇB 230x150	150x155x15-2	150x155x9,7-1	150x170x15	150x162x7/12	-	-	220x6	270	231	151	110	90	237x2,5	FİYAT ALINIZ	FİYAT ALINIZ
YRL-ÇB 230x160	160x165x15-2	160x165x9,7-1	160x180x15	160x172x7/12	-	-	220x6	270	231	161	110	90	237x2,5	FİYAT ALINIZ	FİYAT ALINIZ
YRL-ÇB 250x100	100x105x15-2	100x105x9,7-1	100x115x12	100x112x7/12	100x115,5	-	240x6	300	251	101	110	90	247x2,5	FİYAT ALINIZ	FİYAT ALINIZ
YRL-ÇB 250x110	110x115x15-2	110x115x9,7-1	110x125x12	110x122x7/12	110x125,5	-	240x6	300	251	111	110	90	247x2,5	FİYAT ALINIZ	FİYAT ALINIZ
YRL-ÇB 250x120	120x125x15-2	120x125x9,7-1	120x135x15	120x132x7/12	120x135,5	-	240x6	300	251	121	110	90	247x2,5	FİYAT ALINIZ	FİYAT ALINIZ
YRL-ÇB 250x130	130x135x15-2	130x135x9,5-1	130x150x15	130x142x7/12	130x145,5	-	240x6	300	251	131	110	90	247x2,5	FİYAT ALINIZ	FİYAT ALINIZ
YRL-ÇB 250x140	140x145x15-2	140x145x9,7-1	140x160x15	140x152x7/12	140x155,5	-	240x6	300	251	141	110	90	247x2,5	FİYAT ALINIZ	FİYAT ALINIZ
YRL-ÇB 250x150	150x155x15-2	150x155x9,7-1	150x170x15	150x162x7/12	-	-	240x6	300	251	151	110	90	247x2,5	FİYAT ALINIZ	FİYAT ALINIZ
YRL-ÇB 250x160	160x165x15-2	160x165x9,7-1	160x180x15	160x172x7/12	-	-	240x6	300	251	161	110	90	247x2,5	FİYAT ALINIZ	FİYAT ALINIZ

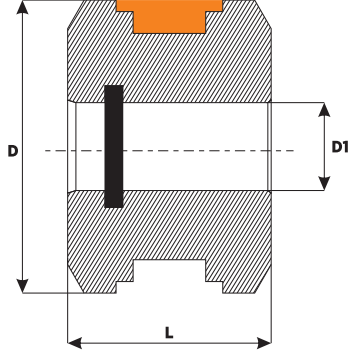

KOMPACT SET
ORİNG



HİDROLİK SİLİNDİR ÇELİK PİSTON DÜZ TİP

ÜRÜN KODU	KOMPACTSET	ORİNG	D	D1	L	FİYAT (TL)	KEÇELİ FİYAT (TL)
YRL-P 32x15	32x24x15,5x3,10	YOK	32	15	32	FİYAT ALINIZ	FİYAT ALINIZ
YRL-P 35x16	35x25x16,4x6x35	16x3	35	16	40	FİYAT ALINIZ	FİYAT ALINIZ
YRL-P 40x16	40x32x15,5x3x20	16x3	40	16	40	FİYAT ALINIZ	FİYAT ALINIZ
YRL-P 40x20	40x32x15,5x3x20	20x3	40	20	40	FİYAT ALINIZ	FİYAT ALINIZ
YRL-P 45x20	45x35x16,4x6,35	20x3	45	20	40	FİYAT ALINIZ	FİYAT ALINIZ
YRL-P 50x16	50x38x20,5x4x20	16x3	50	16	40	FİYAT ALINIZ	FİYAT ALINIZ
YRL-P 50x20	50x38x20,5x4x20	20x3	50	20	40	FİYAT ALINIZ	FİYAT ALINIZ
YRL-P 50x30	50x38x20,5x4x20	30x3	50	30	40	FİYAT ALINIZ	FİYAT ALINIZ
YRL-P 55x20	55x39x20,5x3x10	20x3	55	20	40	FİYAT ALINIZ	FİYAT ALINIZ
YRL-P 60x20	60x48x20,5x4,20	20x3	60	20	40	FİYAT ALINIZ	FİYAT ALINIZ
YRL-P 63x20	63x51x20,5x4x20	20x3	63	20	40	FİYAT ALINIZ	FİYAT ALINIZ
YRL-P 63x25	63x51x20,5x4x20	25x3	63	25	40	FİYAT ALINIZ	FİYAT ALINIZ
YRL-P 63x30	63x51x20,5x4x20	30x3	63	30	40	FİYAT ALINIZ	FİYAT ALINIZ
YRL-P 65x25	65x49x20,5x3,10	25x3	65	25	40	FİYAT ALINIZ	FİYAT ALINIZ
YRL-P 70x25	70x58x20,5x4x20	25x3	70	25	40	FİYAT ALINIZ	FİYAT ALINIZ
YRL-P 70x30	30x58x20,5x4,20	30x3	70	30	40	FİYAT ALINIZ	FİYAT ALINIZ
YRL-P 75x32	75x55x22,4x6,35	32x3	75	32	50	FİYAT ALINIZ	FİYAT ALINIZ
YRL-P 80x27	80x66x22,4x5,20	27x3	80	27	50	FİYAT ALINIZ	FİYAT ALINIZ
YRL-P 80x30	80x66x22,4x5,20	30x3	80	30	50	FİYAT ALINIZ	FİYAT ALINIZ
YRL-P 85x32	85x65x22,4x6,35	32x3	85	32	50	FİYAT ALINIZ	FİYAT ALINIZ
YRL-P 90x30	90x76x22,4x5,20	30x3	90	30	50	FİYAT ALINIZ	FİYAT ALINIZ
YRL-P 100x33	100x86x22,4x5,20	33x3	100	33	50	FİYAT ALINIZ	FİYAT ALINIZ
YRL-P 100x40	100x86x22,4x5,20	40x4	100	40	50	FİYAT ALINIZ	FİYAT ALINIZ
YRL-P 110x40	110x96x22,4x5,20	40x4	110	40	50	FİYAT ALINIZ	FİYAT ALINIZ
YRL-P 115x40	115x101x22,4x5,20	40x4	115	40	50	FİYAT ALINIZ	FİYAT ALINIZ
YRL-P 120x40	120x106x22,4x5,20	40x4	120	40	50	FİYAT ALINIZ	FİYAT ALINIZ
YRL-P 125x40	125x103x26,5x5,10	40x4	125	40	50	FİYAT ALINIZ	FİYAT ALINIZ
YRL-P 130x40	130x105x25,4x6,35	40x4	130	40	60	FİYAT ALINIZ	FİYAT ALINIZ
YRL-P 140x40	140x123x26,5x7,20	40x4	140	40	60	FİYAT ALINIZ	FİYAT ALINIZ
YRL-P 150x40	150x125x25,4x6,35/1	40x4	150	40	60	FİYAT ALINIZ	FİYAT ALINIZ
YRL-P 160x50	160x143x26,5x7,20	50x4	160	50	60	FİYAT ALINIZ	FİYAT ALINIZ
YRL-P 170x50	170x145x25,4x12,70	50x4	170	50	65	FİYAT ALINIZ	FİYAT ALINIZ
YRL-P 180x50	180x163x26,5x7,20	50x4	180	50	60	FİYAT ALINIZ	FİYAT ALINIZ
YRL-P 190x50	190x165x25,4x12,7	50x4	190	50	65	FİYAT ALINIZ	FİYAT ALINIZ
YRL-P 200x55	200x175x25,4x12,70/1	55x4	200	55	65	FİYAT ALINIZ	FİYAT ALINIZ
YRL-P 220x70	220x190x35,4x6,35/1	70x4	220	70	70	FİYAT ALINIZ	FİYAT ALINIZ
YRL-P 250x80	250x225x25,4x12,70	80x4	250	80	70	FİYAT ALINIZ	FİYAT ALINIZ

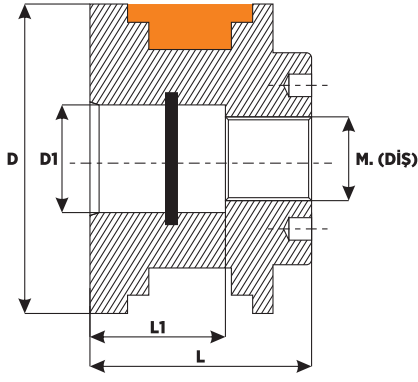

KOMPACT SET
ORİNG



1040/1050 ÇELİK PİSTON VİDALI TİP

ÜRÜN KODU	KOMPACTSET	ORİNG	D	D1	L	L1	Diş	FİYAT (TL)	KEÇELİ FİYAT (TL)
YRL-PV-40	40x32x15,5x3,20	20,22x3,53	40	20	45	22,5	18x1,5	FİYAT ALINIZ	FİYAT ALINIZ
YRL-PV-45	45x35x16,40x6,35	20,22x3,53	45	20	45	22,5	18x1,5	FİYAT ALINIZ	FİYAT ALINIZ
YRL-PV-50	50x38x20,5x4,20	24,99x3,53	50	25	45	22,5	20x2	FİYAT ALINIZ	FİYAT ALINIZ
YRL-PV-55	55x39x20,5x3,10	24,99x3,53	55	25	45	22,5	20x2	FİYAT ALINIZ	FİYAT ALINIZ
YRL-PV-60	60x48x20,5x3,10	29,75x3,53	60	30	45	22,5	27x2	FİYAT ALINIZ	FİYAT ALINIZ
YRL-PV-63	63x51x20,5x4,20	29,75x3,53	63	30	45	22,5	27x2	FİYAT ALINIZ	FİYAT ALINIZ
YRL-PV-65	65x49x20,5x4,20	29,75x3,53	65	30	45	22,5	27x2	FİYAT ALINIZ	FİYAT ALINIZ
YRL-PV-70	70x58x20,5x4,20	29,75x3,53	70	30	45	22,5	27x2	FİYAT ALINIZ	FİYAT ALINIZ
YRL-PV-75	75x55x22,4x6,35	29,75x3,53	75	30	50	25	27x2	FİYAT ALINIZ	FİYAT ALINIZ
YRL-PV-80	80x66x22,4x5,20	34,52x3,53	80	35	50	25	30x2	FİYAT ALINIZ	FİYAT ALINIZ
YRL-PV-85	85x65x22,4x6,35	39,70x3,53	85	40	50	25	35x2	FİYAT ALINIZ	FİYAT ALINIZ
YRL-PV-90	90x76x22,4x5,20	39,70x3,53	90	40	50	25	35x2	FİYAT ALINIZ	FİYAT ALINIZ
YRL-PV-100	100x86x22,4x5,20	45x4	100	45	50	25	40x2	FİYAT ALINIZ	FİYAT ALINIZ
YRL-PV-110	110x96x22,4x5,20	45x4	110	45	50	25	40x2	FİYAT ALINIZ	FİYAT ALINIZ
YRL-PV-115	115x101x22,4x5,20	45x4	115	45	50	25	40x2	FİYAT ALINIZ	FİYAT ALINIZ
YRL-PV-120	120x106x22,4x5,20	50x4	120	50	50	25	45x2	FİYAT ALINIZ	FİYAT ALINIZ
YRL-PV-125	125x103x26,5x5,10	50x4	125	50	60	30	45x2	FİYAT ALINIZ	FİYAT ALINIZ
YRL-PV-130	130x105x125,4x6,35	60x4	130	60	60	30	50x2	FİYAT ALINIZ	FİYAT ALINIZ
YRL-PV-140	140x123x26,5x7,20	60x4	140	60	60	30	55x2	FİYAT ALINIZ	FİYAT ALINIZ
YRL-PV-150	150x125x25,4x6,35/1	65x4	150	65	60	30	60x2	FİYAT ALINIZ	FİYAT ALINIZ
YRL-PV-160	160x143x26,5x7,20	65x4	160	65	60	30	60x2	FİYAT ALINIZ	FİYAT ALINIZ
YRL-PV-170	170x145x25,4x12,70	70x4	170	70	65	30	65x2	FİYAT ALINIZ	FİYAT ALINIZ
YRL-PV-180	180x163x26,5x7,20	75x4	180	75	60	30	70x2	FİYAT ALINIZ	FİYAT ALINIZ
YRL-PV-190	190x165x22,4x12,7	85x4	190	85	65	30	75x2	FİYAT ALINIZ	FİYAT ALINIZ
YRL-PV-200	200x175x25,40x12,70/1	80x5	200	80	70	30	75x2	FİYAT ALINIZ	FİYAT ALINIZ
YRL-PV-220	220x190x35,40x6,35/1	90x5	220	90	70	30	85x2	FİYAT ALINIZ	FİYAT ALINIZ
YRL-PV-230	230x205x25,4x12,70	100x5	230	100	70	30	95x2,5	FİYAT ALINIZ	FİYAT ALINIZ
YRL-PV-250	250x225x25,40x12,70	100x5	250	100	70	30	95x2,5	FİYAT ALINIZ	FİYAT ALINIZ

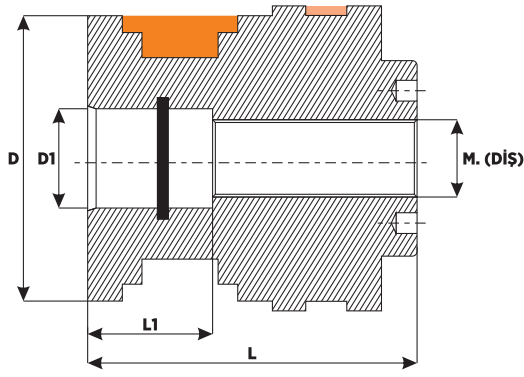

- KOMPACT SET
- ORING
- YATAKLAMA



1040/1050 ÇELİK PİSTON TEK YATAKLAMALI VİDALI TİP

ÜRÜN KODU	KOMPACTSET	YATAKLAMA	ORİNG	D	D1	L	L1	Diş	FİYAT (TL)	KEÇELİ FİYAT (TL)
YRL-PV-Y50	50x38x20,5x4,20	45x50x15	24,99x3,53	50	25	65	30	22x1,5	FİYAT ALINIZ	FİYAT ALINIZ
YRL-PV-Y60	60x48x20,5x4,20	50x60x15	29,75x3,53	60	30	65	30	27x2	FİYAT ALINIZ	FİYAT ALINIZ
YRL-PV-Y63	63x51x20,5x4,20	58x63x9,5	29,75x3,53	63	30	65	30	27x2	FİYAT ALINIZ	FİYAT ALINIZ
YRL-PV-Y70	70x58x20,5x4,20	65x70x15	29,75x3,53	70	30	65	30	27x2	FİYAT ALINIZ	FİYAT ALINIZ
YRL-PV-Y80	80x66x22,4x5,20	75x80x15	34,52x3,53	80	35	70	30	30x2	FİYAT ALINIZ	FİYAT ALINIZ
YRL-PV-Y90	90x76x22,4x5,20	85x90x15	39,70x3,53	90	40	70	30	35x2	FİYAT ALINIZ	FİYAT ALINIZ
YRL-PV-Y100	100x86x22,4x5,20	95x100x15	45x4	100	45	70	30	40x2	FİYAT ALINIZ	FİYAT ALINIZ
YRL-PV-Y110	110x96x22,4x5,20	105x110x15	45x4	115	45	70	30	40x2	FİYAT ALINIZ	FİYAT ALINIZ
YRL-PV-Y115	115x101x22,4x5,20	110x115x15	45x4	115	45	70	30	40x2	FİYAT ALINIZ	FİYAT ALINIZ
YRL-PV-Y120	120x106x22,4x5,20	115x120x15	50x4	120	50	70	30	45x2	FİYAT ALINIZ	FİYAT ALINIZ
YRL-PV-Y125	125x103x26,5x5,10	120x125x15	50x4	125	60	70	30	50x2	FİYAT ALINIZ	FİYAT ALINIZ
YRL-PV-Y130	130x105x25,4x6,35	125x130x15	60x4	130	60	70	30	50x2	FİYAT ALINIZ	FİYAT ALINIZ
YRL-PV-Y140	140x123x25,5x7,20	135x140x15	60x4	140	60	80	30	55x2	FİYAT ALINIZ	FİYAT ALINIZ
YRL-PV-Y150	150x125x25,4x6,35/1	145x150x15	65x4	150	65	80	30	60x2	FİYAT ALINIZ	FİYAT ALINIZ
YRL-PV-Y160	160x143x26,5x7,20	155x160x15	65x4	160	65	80	30	60x2	FİYAT ALINIZ	FİYAT ALINIZ
YRL-PV-Y170	170x145x25,4x12,70	165x170x15	70x4	170	85	90	30	80x2	FİYAT ALINIZ	FİYAT ALINIZ
YRL-PV-Y180	180x163x26,5x7,20	175x180x15	75x4	180	85	80	30	80x2	FİYAT ALINIZ	FİYAT ALINIZ
YRL-PV-Y200	200x175x25,40x12,70/1	195x200x15	80x5	200	80	85	35	75x2	FİYAT ALINIZ	FİYAT ALINIZ
YRL-PV-Y220	220x190x35,40x635/1	215x220x15	100x5	220	100	90	50	95x2	FİYAT ALINIZ	FİYAT ALINIZ
YRL-PV-Y250	250x225x25,40x12,70	245x250x15	100x5	220	100	90	50	95x2	FİYAT ALINIZ	FİYAT ALINIZ

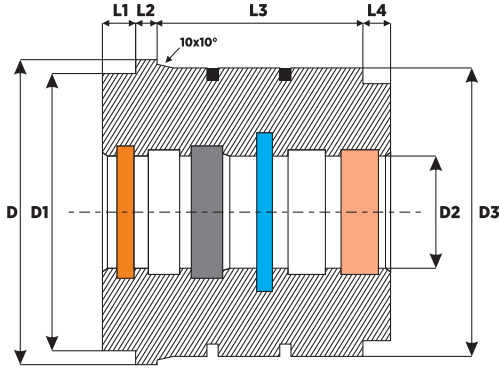

- TOZ KEÇESİ
- NUTRİNG
- ORİNG
- ÖN BASINÇ RİNGİ
- YATAKLAMA



ARAÇ ÜSTÜ MOBİL VİNÇ UZATMA KEPLERİ (DIŞTAN SOMUNLU)

ÜRÜN KODU	YATAKLAMA	NUTRİNG	ÖN BAS.RİNGİ	TOZ KEÇESİ	ORİNG	D	D1	D2	D3	L1	L2	L3	L4	FİYAT (TL)	KEÇELİ FİYAT (TL)
YRL-UK-50x30	30x35x15	30x40x8	-	30x38x5/7	41x4	56	45	31	50	12	8	52	8	FİYAT ALINIZ	FİYAT ALINIZ
YRL-UK-63x40	40x45x15x3	40x50x10	-	40x48x5/7	56x4	71	60	41	63	15	12	68	10	FİYAT ALINIZ	FİYAT ALINIZ
YRL-UK-63x45	45x50x15x3	40x50x10	-	45x55x5/7	56x4	71	60	46	63	15	12	68	10	FİYAT ALINIZ	FİYAT ALINIZ
YRL-UK-70x40	40x45x15x3	40x50x10	40x55,5x6,3	40x48x5/7	62x4	81	70	41	70	15	12	68	10	FİYAT ALINIZ	FİYAT ALINIZ
YRL-UK-70x45	45x50x15x3	45x55x10	45x60,5x6,3	45x55x5/7	62x4	81	70	46	70	15	12	68	10	FİYAT ALINIZ	FİYAT ALINIZ
YRL-UK-70x50	50x55x15x3	50x60x10	-	50x60x5/7	62x4	81	70	51	70	15	12	68	10	FİYAT ALINIZ	FİYAT ALINIZ
YRL-UK-70x55	55x60x15x3	55x65x10	-	55x65x5/7	62x4	81	70	56	70	15	12	68	10	FİYAT ALINIZ	FİYAT ALINIZ
YRL-UK-80x40	40x45x15x3	40x50x10	40x55,5x6,3	40x48x5/7	73x4	91	75	41	80	15	12	68	10	FİYAT ALINIZ	FİYAT ALINIZ
YRL-UK-80x45	45x50x15x3	45x55x10	45x60,5x6,3	45x55x5/7	73x4	91	70	46	80	15	12	68	10	FİYAT ALINIZ	FİYAT ALINIZ
YRL-UK-80x50	50x55x15x3	50x60x10	50x65,5x6,3	50x60x5/7	73x4	91	75	51	80	15	12	68	10	FİYAT ALINIZ	FİYAT ALINIZ
YRL-UK-80x55	55x60x15x3	55x65x10	55x70,5x6,3	55x65x5/7	73x4	91	75	56	80	15	12	68	10	FİYAT ALINIZ	FİYAT ALINIZ
YRL-UK-80x60	60x65x15x3	60x70x10	-	60x70x5/7	73x4	91	75	61	80	15	12	68	10	FİYAT ALINIZ	FİYAT ALINIZ
YRL-UK-90x40	40x45x15x3	40x50x10	40x55,5x6,3	40x48x5/7	82x4	100	85	41	90	15	12	68	10	FİYAT ALINIZ	FİYAT ALINIZ
YRL-UK-90x45	45x50x15x3	45x55x10	45x60,5x6,3	45x55x5/7	82x4	100	85	46	90	15	12	68	10	FİYAT ALINIZ	FİYAT ALINIZ
YRL-UK-90x50	50x55x15x3	50x60x10	50x65,5x6,3	50x60x5/7	82x4	100	85	51	90	15	12	68	10	FİYAT ALINIZ	FİYAT ALINIZ
YRL-UK-90x55	55x60x15x3	55x65x10	55x70,5x6,3	55x65x5/7	82x4	100	85	56	90	15	12	68	10	FİYAT ALINIZ	FİYAT ALINIZ
YRL-UK-90x60	60x65x15x3	60x70x10	60x75,5x6,3	60x70x5/7	82x4	100	85	61	90	15	12	68	10	FİYAT ALINIZ	FİYAT ALINIZ
YRL-UK-90x65	65x70x15x3	65x70x10	65x80,5x6,3	65x75x5/7	82x4	100	85	66	90	15	12	68	10	FİYAT ALINIZ	FİYAT ALINIZ
YRL-UK-90x70	70x75x15x3	70x80x12	-	70x80x5/7	82x4	100	85	71	90	15	12	68	10	FİYAT ALINIZ	FİYAT ALINIZ
YRL-UK-100x50	50x55x15x3	50x60x10	50x65,5x6,3	50x60x5/7	92x4	110	95	51	100	15	12	68	10	FİYAT ALINIZ	FİYAT ALINIZ
YRL-UK-100x55	55x60x15x3	55x65x10	55x70,5x6,3	55x65x5/7	92x4	110	95	56	100	15	12	68	10	FİYAT ALINIZ	FİYAT ALINIZ
YRL-UK-100x60	60x65x15x3	60x70x10	60x75,5x6,3	60x70x5/7	92x4	110	95	61	100	15	12	68	10	FİYAT ALINIZ	FİYAT ALINIZ
YRL-UK-100x65	65x70x15x3	65x70x10	65x80,5x6,3	65x75x5/7	92x4	110	95	66	100	15	12	68	10	FİYAT ALINIZ	FİYAT ALINIZ
YRL-UK-100x70	70x75x15x3	70x80x12	70x85,5x6,3	70x80x5/7	92x4	110	95	71	100	15	12	68	10	FİYAT ALINIZ	FİYAT ALINIZ
YRL-UK-100x75	75x80x15x3	75x85x12	75x90,5x6,3	75x87x7/12	92x4	110	95	76	100	15	12	68	10	FİYAT ALINIZ	FİYAT ALINIZ
YRL-UK-100x80	80x85x15x3	80x90x12	80x95,5x6,3	80x92x7/12	92x4	110	95	81	100	15	12	68	10	FİYAT ALINIZ	FİYAT ALINIZ
YRL-UK-110x50	50x55x15x3	50x60x10	50x65,5x6,3	50x60x5/7	102x4	125	105	51	110	15	12	68	10	FİYAT ALINIZ	FİYAT ALINIZ
YRL-UK-110x55	55x60x15x3	55x65x10	55x70,5x6,3	55x65x5/7	102x4	125	105	56	110	15	12	68	10	FİYAT ALINIZ	FİYAT ALINIZ
YRL-UK-110x60	60x65x15x3	60x70x10	60x75,5x6,3	60x70x5/7	102x4	125	105	61	110	15	12	68	10	FİYAT ALINIZ	FİYAT ALINIZ
YRL-UK-110x65	65x70x15x3	65x70x10	65x80,5x6,3	65x75x5/7	102x4	125	105	66	110	15	12	68	10	FİYAT ALINIZ	FİYAT ALINIZ
YRL-UK-110x70	70x75x15x3	70x80x12	70x85,5x6,3	70x80x5/7	102x4	125	105	71	110	15	12	68	10	FİYAT ALINIZ	FİYAT ALINIZ
YRL-UK-110x75	75x80x15x3	75x85x12	75x90,5x6,3	75x87x7/12	102x4	125	105	76	110	15	12	68	10	FİYAT ALINIZ	FİYAT ALINIZ
YRL-UK-110x80	80x85x15x3	80x90x12	80x95,5x6,3	80x92x7/12	102x4	125	105	81	110	15	12	68	10	FİYAT ALINIZ	FİYAT ALINIZ
YRL-UK-110x85	85x90x15x3	85x95x12	85x100,5x6,3	85x97x7/12	102x4	125	105	86	110	15	12	68	10	FİYAT ALINIZ	FİYAT ALINIZ
YRL-UK-115x60	60x65x15x3	60x70x10	60x75,5x6,3	60x70x5/7	108x4	125	105	61	115	15	12	68	10	FİYAT ALINIZ	FİYAT ALINIZ
YRL-UK-115x65	65x70x15x3	65x70x10	65x80,5x6,3	65x75x5/7	108x4	125	105	66	115	15	12	68	10	FİYAT ALINIZ	FİYAT ALINIZ
YRL-UK-115x70	70x75x15x3	70x80x12	70x85,5x6,3	70x80x5/7	108x4	125	105	71	115	15	12	68	10	FİYAT ALINIZ	FİYAT ALINIZ
YRL-UK-115x75	75x80x15x3	75x85x12	75x90,5x6,3	75x87x7/12	108x4	125	105	76	115	15	12	68	10	FİYAT ALINIZ	FİYAT ALINIZ
YRL-UK-115x80	80x85x15x3	80x90x12	80x95,5x6,3	80x92x7/12	108x4	125	105	81	115	15	12	68	10	FİYAT ALINIZ	FİYAT ALINIZ
YRL-UK-120x60	60x65x15x3	60x70x10	60x75,5x6,3	60x70x5/7	112x4	135	110	61	120	15	12	68	10	FİYAT ALINIZ	FİYAT ALINIZ
YRL-UK-120x65	65x70x15x3	65x70x10	65x80,5x6,3	65x75x5/7	112x4	135	110	66	120	15	12	68	10	FİYAT ALINIZ	FİYAT ALINIZ
YRL-UK-120x70	70x75x15x3	70x80x12	70x85,5x6,3	70x80x5/7	112x4	135	110	71	120	15	12	68	10	FİYAT ALINIZ	FİYAT ALINIZ
YRL-UK-120x75	75x80x15x3	75x85x12	75x90,5x6,3	75x87x7/12	112x4	135	110	76	120	15	12	68	10	FİYAT ALINIZ	FİYAT ALINIZ
YRL-UK-120x80	80x85x15x3	80x90x12	80x95,5x6,3	80x92x7/12	112x4	135	110	81	120	15	12	68	10	FİYAT ALINIZ	FİYAT ALINIZ
YRL-UK-120x85	85x90x15x3	85x95x12	85x100,5x6,3	85x97x7/12	112x4	135	110	86	120	15	12	68	10	FİYAT ALINIZ	FİYAT ALINIZ
YRL-UK-120x90	90x95x15x3	90x100x12	90x105,5x6,3	90x102x7/12	112x4	135	110	91	120	15	12	68	10	FİYAT ALINIZ	FİYAT ALINIZ

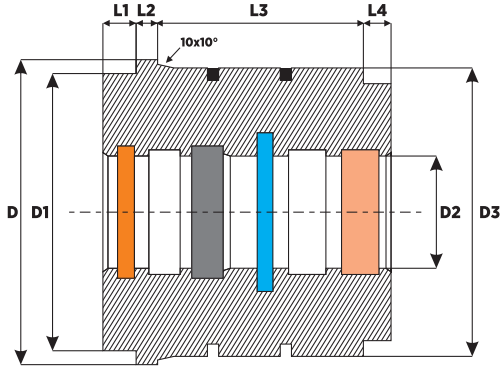

- TOZ KEÇESİ
- NUTRİNG
- ORİNG
- ÖN BASINÇ RİNGİ
- YATAKLAMA



ARAÇ ÜSTÜ MOBİL VİNÇ UZATMA KEPLERİ (DIŞTAN SOMUNLU)

ÜRÜN KODU	YATAKLAMA	NUTRİNG	ÖN BAS. RİNGİ	TOZ KEÇESİ	ORİNG	D	D1	D2	D3	L1	L2	L3	L4	FİYAT (TL)	KEÇELİ FİYAT (TL)
YRL-UK-125x70	70x75x15x3	70x80x12	70x85,5x6,3	70x80x5/7	118x4	140	115	71	125	15	12	68	10	FİYAT ALINIZ	FİYAT ALINIZ
YRL-UK-125x75	75x80x15x3	75x85x12	75x90,5x6,3	75x87x7/12	118x4	140	115	76	125	15	12	68	10	FİYAT ALINIZ	FİYAT ALINIZ
YRL-UK-125x80	80x85x15x3	80x90x12	80x95,5x6,3	80x92x7/12	118x4	140	115	81	125	15	12	68	10	FİYAT ALINIZ	FİYAT ALINIZ
YRL-UK-125x90	90x95x15x3	90x100x12	90x105,5x6,3	90x102x7/12	118x4	140	115	91	125	15	12	68	10	FİYAT ALINIZ	FİYAT ALINIZ
YRL-UK-125x100	100x105x15x3	100x115x12	100x115,5x6,3	100x112x7/12	118x4	140	115	101	125	15	12	68	10	FİYAT ALINIZ	FİYAT ALINIZ
YRL-UK-130x70	70x75x15x3	70x80x12	70x85,5x6,3	70x80x5/7	123x4	145	125	71	130	15	12	68	10	FİYAT ALINIZ	FİYAT ALINIZ
YRL-UK-130x75	75x80x15x3	75x85x12	75x90,5x6,3	75x87x7/12	123x4	145	125	76	130	15	12	68	10	FİYAT ALINIZ	FİYAT ALINIZ
YRL-UK-130x80	80x85x15x3	80x90x12	80x95,5x6,3	80x92x7/12	123x4	145	125	81	130	15	12	68	10	FİYAT ALINIZ	FİYAT ALINIZ
YRL-UK-130x85	85x90x15x3	85x95x12	85x100,5x6,3	85x97x7/12	123x4	145	125	86	130	15	12	68	10	FİYAT ALINIZ	FİYAT ALINIZ
YRL-UK-130x90	90x95x15x3	90x100x12	90x105,5x6,3	90x102x7/12	123x4	145	125	91	130	15	12	68	10	FİYAT ALINIZ	FİYAT ALINIZ
YRL-UK-130x95	95x100x15x3	95x105x12	95x110,5x6,3	95x107x7/12	123x4	145	125	96	130	15	12	68	10	FİYAT ALINIZ	FİYAT ALINIZ
YRL-UK-130x100	100x105x15x3	100x115x12	100x115,5x6,3	100x112x7/12	123x4	145	125	101	130	15	12	68	10	FİYAT ALINIZ	FİYAT ALINIZ
YRL-UK-140x60	60x65x15x3	60x70x10	60x75,5x6,3	60x70x5/7	132x4	155	130	61	140	15	12	68	10	FİYAT ALINIZ	FİYAT ALINIZ
YRL-UK-140x70	70x75x15x3	70x80x12	70x85,5x6,3	70x80x5/7	132x4	155	130	71	140	15	12	68	10	FİYAT ALINIZ	FİYAT ALINIZ
YRL-UK-140x80	80x85x15x3	80x90x12	80x95,5x6,3	80x92x7/12	132x4	155	130	81	140	15	12	68	10	FİYAT ALINIZ	FİYAT ALINIZ
YRL-UK-140x85	85x90x15x3	85x95x12	85x100,5x6,3	85x97x7/12	132x4	155	130	86	140	15	12	68	10	FİYAT ALINIZ	FİYAT ALINIZ
YRL-UK-140x90	90x95x15x3	90x100x12	90x105,5x6,3	90x102x7/12	132x4	155	130	91	140	15	12	68	10	FİYAT ALINIZ	FİYAT ALINIZ
YRL-UK-140x95	95x100x15x3	95x105x12	95x110,5x6,3	95x107x7/12	132x4	155	130	96	140	15	12	68	10	FİYAT ALINIZ	FİYAT ALINIZ
YRL-UK-140x100	100x105x15x3	100x115x12	100x115,5x6,3	100x112x7/12	132x4	155	130	101	140	15	12	68	10	FİYAT ALINIZ	FİYAT ALINIZ
YRL-UK-140x110	110x115x15x3	110x115x12	110x125,5x6,3	110x122x7/12	132x4	155	130	111	140	15	12	68	10	FİYAT ALINIZ	FİYAT ALINIZ
YRL-UK-150x90	90x95x15x3	90x100x12	90x105,5x6,3	90x102x7/12	142x4	165	130	91	150	15	12	68	10	FİYAT ALINIZ	FİYAT ALINIZ
YRL-UK-150x100	100x105x15x3	100x115x12	100x115,5x6,3	100x112x7/12	142x4	165	130	101	150	15	12	68	10	FİYAT ALINIZ	FİYAT ALINIZ
YRL-UK-150x110	110x115x15x3	110x125x12	110x125,5x6,3	110x122x7/12	142x4	165	130	111	150	15	12	68	10	FİYAT ALINIZ	FİYAT ALINIZ
YRL-UK-150x120	120x125x15x3	120x135x15	120x135,5x6,3	120x132x7/12	142x4	165	130	121	150	15	12	68	10	FİYAT ALINIZ	FİYAT ALINIZ
YRL-UK-160x100	100x105x15x3	100x115x12	100x115,5x6,3	100x112x7/12	152x4	175	150	101	160	15	12	68	10	FİYAT ALINIZ	FİYAT ALINIZ
YRL-UK-160x120	120x125x15x3	120x135x15	120x135,5x6,3	120x132x7/12	152x4	175	150	111	160	15	12	68	10	FİYAT ALINIZ	FİYAT ALINIZ
YRL-UK-160x130	130x135x15x3	130x150x15	130x145,5x6,3	130x142x7/12	152x4	175	150	131	160	15	12	68	10	FİYAT ALINIZ	FİYAT ALINIZ

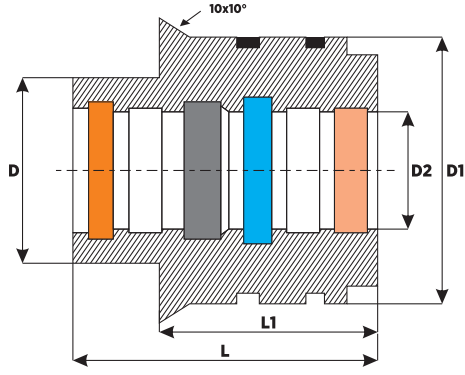

- TOZ KEÇESİ
- NUTRİNG
- ORİNG
- ÖN BASINÇ RİNGİ
- YATAKLAMA



ARAÇ ÜSTÜ MOBİL VİNÇ ÇAKMA TİP ROT KEÇELERİ

ÜRÜN KODU	YATAKLAMA	NUTRİNG	ÖN BASINÇ RİNGİ	TOZ KEÇESİ	ORİNG	D	D1	D2	L	L1	FİYAT (TL)	KEÇELİ FİYAT (TL)
YRL-ÇB-160x90	90x95x15-3	90x100x12	90x105,5x6,3	90x102x7/12	152x4	130	160	90	105	55	FİYAT ALINIZ	FİYAT ALINIZ
YRL-ÇB-160x100	100x105x15-3	100x115x12	100x115,5x6,3	100x112x7/12	152x4	130	160	100	105	55	FİYAT ALINIZ	FİYAT ALINIZ
YRL-ÇB-160x110	110x115x15-3	110x125x12	110x125,5x6,3	110x122x7/12	152x4	130	160	110	105	55	FİYAT ALINIZ	FİYAT ALINIZ
YRL-ÇB-170x110	110x115x15-3	110x125x12	110x125,5x6,3	110x122x7/12	162x4	140	170	110	105	55	FİYAT ALINIZ	FİYAT ALINIZ
YRL-ÇB-180x90	90x95x15-3	90x100x12	90x105,5x6,3	90x102x7/12	172x4	150	180	90	105	55	FİYAT ALINIZ	FİYAT ALINIZ
YRL-ÇB-180x95	95x100x15-3	95x105x12	95x110,5x6,3	95x107x7/12	172x4	150	180	95	105	55	FİYAT ALINIZ	FİYAT ALINIZ
YRL-ÇB-180x100	100x105x15-3	100x115x12	100x115,5x6,3	100x112x7/12	172x4	150	180	100	105	55	FİYAT ALINIZ	FİYAT ALINIZ
YRL-ÇB-180x110	110x115x15-3	110x125x12	110x125,5x6,3	110x122x7/12	172x4	150	180	110	105	55	FİYAT ALINIZ	FİYAT ALINIZ
YRL-ÇB-180x120	120x125x15-3	120x135x15	120x135,5x6,3	120x132x7/12	172x4	150	180	120	105	55	FİYAT ALINIZ	FİYAT ALINIZ
YRL-ÇB-200x90	90x95x15-3	90x100x12	90x105,5x6,3	90x102x7/12	192x4	160	200	90	105	55	FİYAT ALINIZ	FİYAT ALINIZ
YRL-ÇB-200x100	100x105x15-3	100x115x12	100x115,5x6,3	100x112x7/12	192x4	160	200	100	105	55	FİYAT ALINIZ	FİYAT ALINIZ
YRL-ÇB-200x110	110x115x15-3	110x125x12	110x125,5x6,3	110x122x7/12	192x4	160	200	110	105	55	FİYAT ALINIZ	FİYAT ALINIZ
YRL-ÇB-200x120	120x125x15-3	120x135x15	120x135,5x6,3	120x132x7/12	192x4	160	200	120	105	55	FİYAT ALINIZ	FİYAT ALINIZ
YRL-ÇB-200x140	140x145x15-3	140x160x15	140x155,5x6,3	140x152x7/12	192x4	160	200	140	105	55	FİYAT ALINIZ	FİYAT ALINIZ
YRL-ÇB-220x100	100x105x15-3	100x115x12	100x115,5x6,3	100x112x7/12	212x4	180	220	100	105	55	FİYAT ALINIZ	FİYAT ALINIZ
YRL-ÇB-220x110	110x115x15-3	110x125x12	110x125,5x6,3	110x122x7/12	212x4	180	220	110	105	55	FİYAT ALINIZ	FİYAT ALINIZ
YRL-ÇB-220x120	120x125x15-3	120x135x15	120x135,5x6,3	120x132x7/12	212x4	180	220	120	105	55	FİYAT ALINIZ	FİYAT ALINIZ
YRL-ÇB-220x125	125x130x15-3	125x145x15	125x140x6,3	125x137x7/12	212x4	180	220	125	105	55	FİYAT ALINIZ	FİYAT ALINIZ
YRL-ÇB-230x110	110x115x15-3	110x125x12	110x125,5x6,3	110x122x7/12	222x4	190	230	110	105	55	FİYAT ALINIZ	FİYAT ALINIZ
YRL-ÇB-230x120	120x125x15-3	120x135x15	120x135,5x6,3	120x132x7/12	222x4	190	230	120	105	55	FİYAT ALINIZ	FİYAT ALINIZ
YRL-ÇB-230x130	130x135x15-3	130x150x15	130x145,5x6,3	130x142x7/12	222x4	190	230	130	105	55	FİYAT ALINIZ	FİYAT ALINIZ
YRL-ÇB-230x140	140x145x15-3	140x160x15	140x155,5x6,3	140x152x7/12	222x4	190	230	140	105	55	FİYAT ALINIZ	FİYAT ALINIZ
YRL-ÇB-250x110	110x115x15-3	110x125x12	110x125,5x6,3	110x122x7/12	242x4	200	250	110	105	55	FİYAT ALINIZ	FİYAT ALINIZ
YRL-ÇB-250x120	120x125x15-3	120x135x15	120x135,5x6,3	120x132x7/12	242x4	200	250	120	105	55	FİYAT ALINIZ	FİYAT ALINIZ
YRL-ÇB-250x130	130x135x15-3	130x150x15	130x145,5x6,3	130x142x7/12	242x4	200	250	130	105	55	FİYAT ALINIZ	FİYAT ALINIZ
YRL-ÇB-250x140	140x145x15-3	140x160x15	140x155,5x6,3	140x152x7/12	242x4	200	250	140	105	55	FİYAT ALINIZ	FİYAT ALINIZ
YRL-ÇB-250x150	150x155x15-3	150x170x15	-	150x162x7/12	242x4	200	250	150	105	55	FİYAT ALINIZ	FİYAT ALINIZ
YRL-ÇB-250x160	160x165x15-3	160x180x15	-	160x172x7/12	242x4	200	250	160	105	55	FİYAT ALINIZ	FİYAT ALINIZ

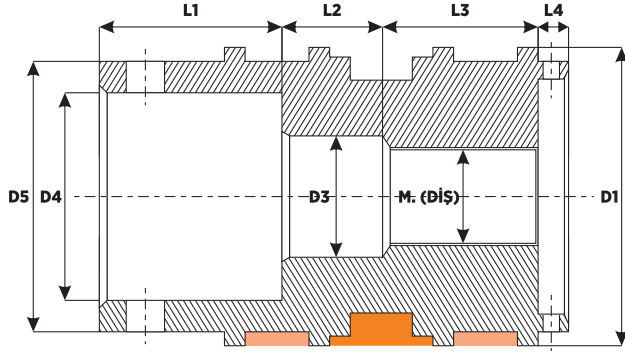

KOMPACT SET
YATAKLAMA



ARAÇ ÜSTÜ MOBİL VİNÇ UZATMA PİSTONLARI

ÜRÜN KODU	YATAKLAMA	KOMPAKSET	ORING	Diş(D2)	D1	D3	D4	D5	L1	L2	L3	L4	FİYAT (TL)	KEÇELİ FİYAT (TL)
YRL-UP-63	58x63x9,5x2	63x51x20,5x4,20	27x4	32x2	63	35	48	58	50	24	35	11	FİYAT ALINIZ	FİYAT ALINIZ
YRL-UP-70	65x70x9,5x2	70x58x20,5x4,20	30x4	35x2	70	38	50	65	50	24	35	11	FİYAT ALINIZ	FİYAT ALINIZ
YRL-UP-80	75x80x9,5x2	80x66x22,4x5,20	30x4	35x2	80	38	60	75	50	24	35	11	FİYAT ALINIZ	FİYAT ALINIZ
YRL-UP-90	95x90x9,5x2	90x76x22,4x5,20	35x4	40x2	90	43	70	85	50	24	35	11	FİYAT ALINIZ	FİYAT ALINIZ
YRL-UP-100	95x100x9,5x2	100x86x22,4x5,20	40x4	45x2	100	48	75	95	50	24	35	11	FİYAT ALINIZ	FİYAT ALINIZ
YRL-UP-110	105x110x9,5x2	110x96x22,4x5,20	45x4	50x2	115	53	80	105	50	24	35	11	FİYAT ALINIZ	FİYAT ALINIZ
YRL-UP-115	110x115x9,5x2	115x101x22,4x5,20	45x4	50x2	115	53	85	110	50	24	35	11	FİYAT ALINIZ	FİYAT ALINIZ
YRL-UP-120	115x120x9,5x2	120x106x22,4x5,20	55x4	60x2	120	63	95	115	50	24	35	11	FİYAT ALINIZ	FİYAT ALINIZ
YRL-UP-125	120x125x9,5-2	125x103x25,4x6,10	55x4	60x2	125	63	100	120	50	24	35	11	FİYAT ALINIZ	FİYAT ALINIZ
YRL-UP-130	125x130x9,5-2	130x105x25,4x5,10	55x4	60x2	130	63	100	125	50	24	35	11	FİYAT ALINIZ	FİYAT ALINIZ
YRL-UP-140	135x140x9,5-2	140x123x26,5x7,20	55x4	60x2	140	63	110	135	50	24	35	11	FİYAT ALINIZ	FİYAT ALINIZ
YRL-UP-150	145x150x9,5-2	150x125x25,4x6,35/1	55x4	60x2	150	63	120	145	50	24	35	11	FİYAT ALINIZ	FİYAT ALINIZ

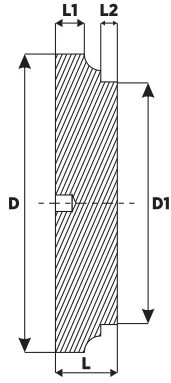

SİLİNDİR ARKA KAPAK BASİT TİP

ÜRÜN KODU	L	L1	L2	D	D1	FİYAT (TL)
YRL-AK-32x40	15	5	5	40	32	FİYAT ALINIZ
YRL-AK-35x45	15	5	5	45	35	FİYAT ALINIZ
YRL-AK-40x50	15	5	5	50	40	FİYAT ALINIZ
YRL-AK-45x55	15	5	5	55	45	FİYAT ALINIZ
YRL-AK-50x60	15	5	5	60	50	FİYAT ALINIZ
YRL-AK-50x65	15	5	5	65	50	FİYAT ALINIZ
YRL-AK-55x65	15	5	5	65	55	FİYAT ALINIZ
YRL-AK-60x70	15	5	5	70	60	FİYAT ALINIZ
YRL-AK-60x80	15	5	5	80	60	FİYAT ALINIZ
YRL-AK-63x75	15	5	5	75	63	FİYAT ALINIZ
YRL-AK-65x80	15	5	5	80	65	FİYAT ALINIZ
YRL-AK-70x85	15	5	5	80	70	FİYAT ALINIZ
YRL-AK-75x90	15	5	5	90	75	FİYAT ALINIZ
YRL-AK-80x95	15	5	5	95	80	FİYAT ALINIZ
YRL-AK-80x100	15	5	5	100	80	FİYAT ALINIZ
YRL-AK-85x100	20	9	5	100	85	FİYAT ALINIZ
YRL-AK-90x105	20	9	5	105	90	FİYAT ALINIZ
YRL-AK-90x110	20	9	5	105	90	FİYAT ALINIZ
YRL-AK-100x115	20	9	5	115	100	FİYAT ALINIZ
YRL-AK-100x120	20	9	5	120	100	FİYAT ALINIZ
YRL-AK-110x130	20	9	5	130	110	FİYAT ALINIZ
YRL-AK-115x130	20	9	5	130	115	FİYAT ALINIZ
YRL-AK-120x140	20	9	5	140	120	FİYAT ALINIZ
YRL-AK-125x145	20	9	5	145	125	FİYAT ALINIZ
YRL-AK-125x150	20	9	5	150	125	FİYAT ALINIZ
YRL-AK-130x150	20	9	5	150	130	FİYAT ALINIZ
YRL-AK-140x160	20	9	5	160	140	FİYAT ALINIZ
YRL-AK-150x170	20	9	5	170	150	FİYAT ALINIZ
YRL-AK-160x190	25	9	5	180	160	FİYAT ALINIZ
YRL-AK-170x200	25	9	5	200	170	FİYAT ALINIZ
YRL-AK-180x210	25	9	5	210	180	FİYAT ALINIZ
YRL-AK-200x245	30	9	5	245	200	FİYAT ALINIZ
YRL-AK-220x270	30	9	8	270	220	FİYAT ALINIZ
YRL-AK-230x280	25	9	8	280	230	FİYAT ALINIZ
YRL-AK-250x300	25	9	8	300	250	FİYAT ALINIZ

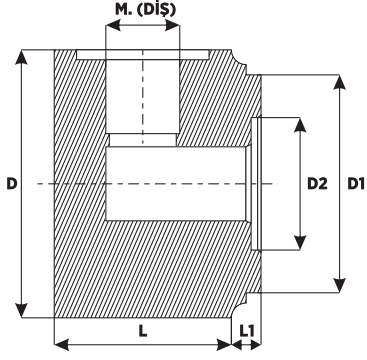

SİLİNDİR ARKA KAPAK YAĞ GİRİŞLİ

ÜRÜN KODU	D	D1	D2	L	L1	M	FİYAT (TL)
YRL-AKR-40x50	50	40	21	40	5	1/4"	FİYAT ALINIZ
YRL-AKR-50x60	60	50	21	40	5	3/8"	FİYAT ALINIZ
YRL-AKR-60x70	70	60	26	40	5	3/8"	FİYAT ALINIZ
YRL-AKR-63x75	75	63	26	40	5	3/8"	FİYAT ALINIZ
YRL-AKR-65x80	80	65	26	40	5	3/8"	FİYAT ALINIZ
YRL-AKR-70x85	85	70	26	40	5	3/8"	FİYAT ALINIZ
YRL-AKR-75x90	90	75	30	40	5	3/8"	FİYAT ALINIZ
YRL-AKR-80x95	95	80	30	40	5	3/8"	FİYAT ALINIZ
YRL-AKR-80x100	100	80	30	40	5	3/8"	FİYAT ALINIZ
YRL-AKR-85x100	100	85	30	40	5	3/8"	FİYAT ALINIZ
YRL-AKR-90x105	105	90	30	40	5	3/8"	FİYAT ALINIZ
YRL-AKR-90x110	110	90	30	40	5	3/8"	FİYAT ALINIZ
YRL-AKR-100x115	115	100	30	40	5	1/2"	FİYAT ALINIZ
YRL-AKR-100x120	120	100	30	40	5	1/2"	FİYAT ALINIZ
YRL-AKR-110x130	130	110	30	40	5	1/2"	FİYAT ALINIZ
YRL-AKR-115x130	130	115	40	40	5	1/2"	FİYAT ALINIZ
YRL-AKR-120x140	140	120	40	40	5	1/2"	FİYAT ALINIZ
YRL-AKR-125x150	150	125	40	40	5	1/2"	FİYAT ALINIZ
YRL-AKR-130x150	150	130	40	40	5	1/2"	FİYAT ALINIZ
YRL-AKR-140x160	160	140	40	40	5	1/2"	FİYAT ALINIZ
YRL-AKR-150x170	170	140	40	40	5	1/2"	FİYAT ALINIZ
YRL-AKR-160x180	180	160	40	40	5	1/2"	FİYAT ALINIZ
YRL-AKR-180x210	210	180	50	40	5	1/2"	FİYAT ALINIZ
YRL-AKR-200x230	230	200	50	40	5	1/2"	FİYAT ALINIZ

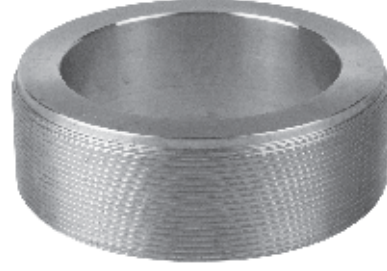
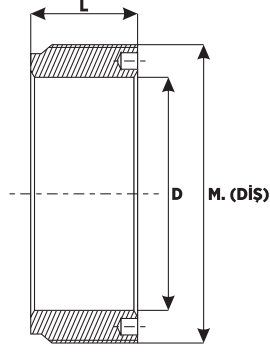

ARAÇ ÜSTÜ MOBİL VİNÇ ÇAKMA KEP SOMUNLARI (İÇTEN)

ÜRÜN KODU	M	L	D	FİYAT (TL)
YRL-iS-140	M148x2,5	50mm	125	FİYAT ALINIZ
YRL-iS-150	M158x3	50mm	130	FİYAT ALINIZ
YRL-iS-160	M168x3	50mm	130	FİYAT ALINIZ
YRL-iS-170	M178x3	50mm	140	FİYAT ALINIZ
YRL-iS-180	M188x3	50mm	150	FİYAT ALINIZ
YRL-iS-200	M208x3	50mm	160	FİYAT ALINIZ
YRL-iS-220	M228x3	50mm	180	FİYAT ALINIZ
YRL-iS-230	M238x3	50mm	190	FİYAT ALINIZ
YRL-iS-250	M258x3	50mm	200	FİYAT ALINIZ

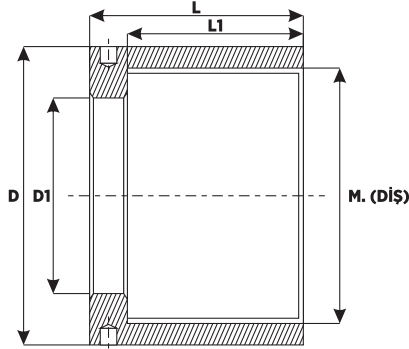

ARAÇ ÜSTÜ MOBİL VİNÇ ROT KEPİ SOMUNLARI (DIŞTAN)

ÜRÜN KODU	M	L	L1	D	D1	FİYAT (TL)
YRL-S-50x60 SOMUN	M59x2	50mm	40	80	46	FİYAT ALINIZ
YRL-S-50x65 SOMUN	M64x2	50mm	40	85	46	FİYAT ALINIZ
YRL-S-63x75 SOMUN	M74x2	60mm	45	95	61	FİYAT ALINIZ
YRL-S-70x85 SOMUN	M84x2	60mm	45	105	71	FİYAT ALINIZ
YRL-S-80x95 SOMUN	M94x2	60mm	45	115	76	FİYAT ALINIZ
YRL-S-80x100 SOMUN	M99x2	70mm	55	120	76	FİYAT ALINIZ
YRL-S-90x105 SOMUN	M104x2	70mm	55	125	86	FİYAT ALINIZ
YRL-S-90x110 SOMUN	M109x2	70mm	55	130	86	FİYAT ALINIZ
YRL-S-100x115 SOMUN	M114x2	70mm	55	135	96	FİYAT ALINIZ
YRL-S-100x120 SOMUN	M119x2	70mm	55	140	96	FİYAT ALINIZ
YRL-S-110x130 SOMUN	M129x2	70mm	55	150	106	FİYAT ALINIZ
YRL-S-115x130 SOMUN	M129x2	70mm	55	150	106	FİYAT ALINIZ
YRL-S-120x140 SOMUN	M139x2	70mm	55	160	111	FİYAT ALINIZ
YRL-S-125x145 SOMUN	M144x2	70mm	55	165	116	FİYAT ALINIZ
YRL-S-125x150 SOMUN	M149x2	70mm	55	170	116	FİYAT ALINIZ
YRL-S-130x150 SOMUN	M149x2	70mm	55	170	126	FİYAT ALINIZ
YRL-S-140x160 SOMUN	M159x2	70mm	55	180	131	FİYAT ALINIZ
YRL-S-150x170 SOMUN						FİYAT ALINIZ



- ▶ *Çift Etkili Hidrolik Silindirler*
- ▶ *Tek Etkili Hidrolik Silindirler*
- ▶ *Endüstriyel Hidrolik Silindirler*
- ▶ *Tarımsal Hidrolik Silindirler*
- ▶ *Traktör Ortakol Hidrolik Silindirleri/Kilitli*
- ▶ *İş Makinası Hidrolik Silindirleri*
- ▶ *Mobil Vinç Hidrolik Silindir*
- ▶ *Marine Sektörü Hidrolik Silindirleri*





ÜNİTE GRUBU





OMTF SERİSİ HAT TİPİ DÖNÜŞ FİLTRELERİ

KOD	A (Ölçü)	C (mm)	H (mm)	D (mm)	S (mm)	Ød x Ad. (mm)	MAX. BASINÇ (bar)	MAX. DEBİ (lt/dk)	FİLTASYON (micron)	FİYAT (Euro)
OMTF 091 C25 NA	1/2"	85	132	66	66	Ø7 x 3	3	40	25	FİYAT ALINIZ
OMTF 111 C25 NA 1	3/4"	92	155	88	86	Ø9 x 3	3	81	25	FİYAT ALINIZ
OMTF 112 C25 NA 2	1"	150	213	88	86	Ø9 x 3	3	100	25	FİYAT ALINIZ
OMTF 171 C25 NA 1	1 1/4"	244	323	175	129	Ø11 x 3	3	214	25	FİYAT ALINIZ
OMTF 222 C25 NA 1	1 1/2"	176	262	220	173	Ø11 x 4	3	350	25	FİYAT ALINIZ
OMTF 224 C25 NA 2	2"	236	322	220	173	Ø11 x 4	3	500	25	FİYAT ALINIZ

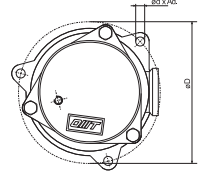
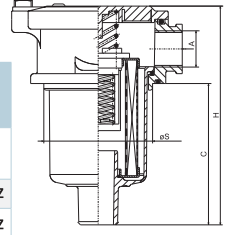

OMTI SERİSİ HAT TİPİ ATOM FİLTRELER

KOD	A (Ölçü)	D (mm)	S (mm)	H (mm)	MAX. DEBİ (lt/dk)	FİYAT (Euro)
FTT 05	3/4"	98	3/4"	145	95	FİYAT ALINIZ
FTT 06	3/4"	98	3/4"	190	110	FİYAT ALINIZ
FTT 10	1 1/4"	132	1 1/4"	180	240	FİYAT ALINIZ
FTT 15	1 1/4"	132	1 1/4"	226	260	FİYAT ALINIZ

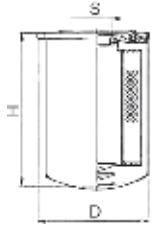
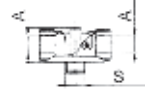

HMM SERİSİ BASINÇ FİLTRELERİ (BY-PASS' LI)

KOD	FİLTASYON (Micron)	MAX. DEBİ (lt/dk)	ÇALIŞMA BASINCI (bar)	BY-PASS (bar)	A (mm)	I (mm)	M (mm)	G-E (mm)	H (mm)	FİYAT (Euro)
HMM281F10XNR	F10	35	220	6	1/2	-	-	M 8	187	FİYAT ALINIZ
HMM282F10XNR	F10	55	220	6	1/2	-	-	M 8	214	FİYAT ALINIZ
HMM283F10XNR1	F10	70	220	6	3/4	47,6	22,5	M 10	214	FİYAT ALINIZ
HMM421F10XNR	F10	80	220	6	3/4	47,6	22,5	M 10	230	FİYAT ALINIZ
HMM422F10XNR1	F10	135	220	6	1"	52,4	26,2	M 10	341	FİYAT ALINIZ

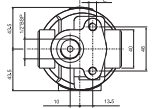
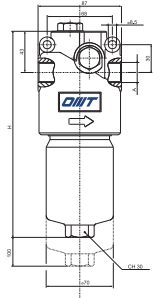

HPM SERİSİ BASINÇ FİLTRELERİ

KOD	FİLTASYON (Micron)	MAX. DEBİ (lt/dk)	ÇAL. BASINCI (bar)	BY-PASS (bar)	A (mm)	I SAE 3000 - 6000	M SAE 3000 - 6000	G-E (mm)	H (mm)	FİYAT (Euro)
HPM281F10XNR	F10	35	20	1/2	-	-	M 8	189	FİYAT ALINIZ	
HPM282F10XNR	F10	55	20	1/2	-	-	M 8	214	FİYAT ALINIZ	
HPM283F10XNR1	F10	70	20	3/4	47,6	22,5	M 10	310	FİYAT ALINIZ	
HPM421F10XNR	F10	80	20	3/4	47,6	22,5	M 10	230	FİYAT ALINIZ	
HPM422F10XNR1	F10	135	20	1"	52,4	26,2	M 10	341	FİYAT ALINIZ	
HPM621F10XNR	F10	145	20	1"	52,4	26,2	M 12	273	FİYAT ALINIZ	
HPM622F10XNR1	F10	300	20	1" 1/4	58,7 - 66,7	30,2 - 31,6	M 12	393	FİYAT ALINIZ	
HPM623F10XNR1	F10	330	20	1" 1/4	58,7 - 66,7	30,2 - 31,6	M 12	533	FİYAT ALINIZ	
HPM624F10XNR2	F10	360	20	1" 1/2	70	35,7	M 12	673	FİYAT ALINIZ	

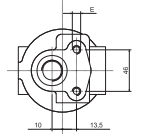
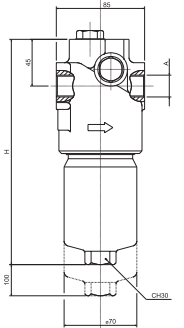

DÖNÜŞ FİLTRE ELEMANLARI

KOD	ÖLÇÜ	TİP	FİLTASYON (micron)	FİYAT (Euro)
OMTF CR091C10R	1/2"	KAĞIT	10	FİYAT ALINIZ
OMTF CR111C10R	3/4"	KAĞIT	10	FİYAT ALINIZ
OMTF CR112C10R	1"	KAĞIT	10	FİYAT ALINIZ
OMTF CR171C10R	1 1/4"	KAĞIT	10	FİYAT ALINIZ
OMTF CR091C25R	1/2"	KAĞIT	25	FİYAT ALINIZ
OMTF CR111C25R	3/4"	KAĞIT	25	FİYAT ALINIZ
OMTF CR112C25R	1"	KAĞIT	25	FİYAT ALINIZ
OMTF CR171C25R	1 1/4"	KAĞIT	25	FİYAT ALINIZ
OMTF CR222C25R	1 1/2"	KAĞIT	25	FİYAT ALINIZ
OMTF CR224C25R	2"	KAĞIT	25	FİYAT ALINIZ
OMTF CR111R60R	3/4"	METAL	60	FİYAT ALINIZ
OMTF CR112R60R	1"	METAL	60	FİYAT ALINIZ
OMTF CR112F25R	1"	FİBER	25	FİYAT ALINIZ
OMTF CR171F25R	1 1/4"	FİBER	25	FİYAT ALINIZ
OMTF CR222F25R	1 1/2"	FİBER	25	FİYAT ALINIZ
OMTF CR224F25R	2"	FİBER	25	FİYAT ALINIZ
OMTF CR222F06R	1/2"	FİBER	6	FİYAT ALINIZ
OMTF CR112F06R	1"	FİBER	60	FİYAT ALINIZ
OMTF CR171F06R	1 1/4"	FİBER	60	FİYAT ALINIZ
OMTF CR224F06R	2"	FİBER	60	FİYAT ALINIZ

BASINÇLI FİLTRE ELEMANLARI

KOD	ÖLÇÜ	TİP	FİLTASYON (micron)	FİYAT (Euro)
CHP281F03XN	1/2"	FİBER	3	FİYAT ALINIZ
CHP421F03XN	3/4"	FİBER	3	FİYAT ALINIZ
CHP422F03XN	1"	FİBER	3	FİYAT ALINIZ
CHP281F06XN	1/2"	FİBER	6	FİYAT ALINIZ
CHP421F06XN	3/4"	FİBER	6	FİYAT ALINIZ
CHP422F06XN	1"	FİBER	6	FİYAT ALINIZ
CHP621F06XN	1"	FİBER	6	FİYAT ALINIZ
CHP622F06XN	1 1/4"	FİBER	6	FİYAT ALINIZ
CHP624F06XN	1 1/2"	FİBER	6	FİYAT ALINIZ
CHP281F10XN	1/2"	FİBER	10	FİYAT ALINIZ
CHP282F10XN	1/2"	FİBER	10	FİYAT ALINIZ
CHP283F10XN	3/4"	FİBER	10	FİYAT ALINIZ
CHP281F25XN	1/2"	FİBER	10	FİYAT ALINIZ
CHP421F10XN	3/4"	FİBER	10	FİYAT ALINIZ
CHP422F10XN	1"	FİBER	10	FİYAT ALINIZ
CHP621F10XN	1"	FİBER	10	FİYAT ALINIZ
CHP622F10XN	1 1/4"	FİBER	10	FİYAT ALINIZ
CHP624F10XN	1 1/2"	FİBER	10	FİYAT ALINIZ

ATOM FİLTRE ELEMANLARI

KOD	ÖLÇÜ	TİP	FİLTASYON (micron)	FİYAT (Euro)
CS05AN	3/4"	KAĞIT	10	FİYAT ALINIZ
CS05BN	3/4"	KAĞIT	25	FİYAT ALINIZ
CS05CN	3/4"	METAL	60	FİYAT ALINIZ
CS05EN	3/4"	METAL	125	FİYAT ALINIZ
CS05FN	3/4"	FİBER	3	FİYAT ALINIZ
CS05GN	3/4"	FİBER	10	FİYAT ALINIZ
CS05HN	3/4"	FİBER	25	FİYAT ALINIZ
CS05NN	3/4"	FİBER	6	FİYAT ALINIZ
CS10AN	1 1/4"	KAĞIT	10	FİYAT ALINIZ
CS10BN	1 1/4"	KAĞIT	25	FİYAT ALINIZ
CS10CN	1 1/4"	METAL	60	FİYAT ALINIZ
CS10EN	1 1/4"	METAL	125	FİYAT ALINIZ
CS10FN	1 1/4"	FİBER	3	FİYAT ALINIZ
CS10GN	1 1/4"	FİBER	10	FİYAT ALINIZ
CS10HN	1 1/4"	FİBER	25	FİYAT ALINIZ
CS10NN	1 1/4"	FİBER	6	FİYAT ALINIZ
CS15AN	1 1/4"	KAĞIT	10	FİYAT ALINIZ
CS15BN	1 1/4"	KAĞIT	25	FİYAT ALINIZ
CS15CN	1 1/4"	METAL	60	FİYAT ALINIZ
CS15EN	1 1/4"	METAL	125	FİYAT ALINIZ
CS15FN	1 1/4"	FİBER	3	FİYAT ALINIZ
CS15GN	1 1/4"	FİBER	10	FİYAT ALINIZ
CS15HN	1 1/4"	FİBER	25	FİYAT ALINIZ
CS15NN	1 1/4"	FİBER	6	FİYAT ALINIZ

ATOM FİLTRE ALTIĞI

KOD	ÖLÇÜ	FİYAT (Euro)
T05V0A	3/4" - TEKLİ	FİYAT ALINIZ
T10V0A	1 1/4" - TEKLİ	FİYAT ALINIZ
T20V0A	1 1/2" - ARKA ARKAYA	FİYAT ALINIZ
T31V0A	SAE-YAN YANA	FİYAT ALINIZ
T05V0R	3/4" - ÇEKİLİ - TEKLİ	FİYAT ALINIZ
T10V0R	1 1/4" - ÇEKİLİ - TEKLİ	FİYAT ALINIZ
T20V0R	1 1/2" - ÇEKİLİ - ARKA ARKAYA	FİYAT ALINIZ
T31V0R	SAE-ÇEKİLİ-YAN YANA	FİYAT ALINIZ

SİNERLİ HAVALANDIRMA TAPASI



TSF

KOD	ÖLÇÜ	d	h	f	e	FİYAT (Euro)
TSF1G 1GTSF10M	1/4"	16,5	17	8	17	FİYAT ALINIZ
TSF2G 1GTSF20M	3/8"	22	19	11	22	FİYAT ALINIZ
TSF3G 1GTSF30M	1/2"	26	20	11	27	FİYAT ALINIZ
TSF4G 1GTSF40M	3/4"	30	24	12	32	FİYAT ALINIZ
TSF5G 1GTSF50M	1"	38	29	14	40	FİYAT ALINIZ
TSF6G 1GTSF60M	1" 1/4	42	33	17	40	FİYAT ALINIZ

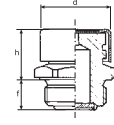

TSF

DİŞLİ KUTU GAZ TAPASI



TSS

KOD	ÖLÇÜ	d	h	f	e	FİYAT (Euro)
TSS0G 1GTSS00M	1/8"	16,5	17	8	17	FİYAT ALINIZ
TSS1G 1GTSS10M	1/4"	16,5	17	8	17	FİYAT ALINIZ
TSS2G 1GTSS20M	3/8"	22	19	11	22	FİYAT ALINIZ
TSS3G 1GTSS30M	1/2"	26	20	11	27	FİYAT ALINIZ
TSS4G 1GTSS40M	3/4"	30	24	12	32	FİYAT ALINIZ
TSS5G 1GTSS50M	1"	38	29	14	40	FİYAT ALINIZ

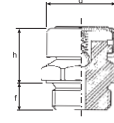

TSS

MANYETİK UZUN TİP TAHLİYE TAPASI



FMC

KOD	ÖLÇÜ	t	f	l	h	g	e	FİYAT (Euro)
FMC1G 1GFMC10A	3/8"	7	10	80	70	9	22	FİYAT ALINIZ
FMC2G 1GFMC20A	1/2"	7	10	95	85	12	27	FİYAT ALINIZ
FMC3G 1GFMC30A	3/4"	8	12	102	90	17	32	FİYAT ALINIZ
FMC4G 1GFMC40A	1"	8	14	104	90	17	40	FİYAT ALINIZ
FMC5G 1GFMC50A	1" 1/4	10	15	105	90	28	50	FİYAT ALINIZ
FMC6G 1GFMC60A	1" 1/2	10	15	105	90	28	55	FİYAT ALINIZ
FMC7G 1GFMC70A	2"	12	17	107	90	28	70	FİYAT ALINIZ

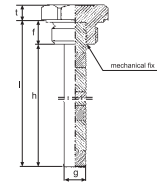

FMC

VİDALI SEVİYE GÖSTERGESİ FLANŞLI



TLA/F

KOD	ÖLÇÜ	f	t	v	e	FİYAT (Euro)
TLA/F1G 1GTLA/F10A	3/8"	9	7	13	22	FİYAT ALINIZ
TLA/F2G 1GTLA/F20A	1/2"	10	9	16	27	FİYAT ALINIZ
TLA/F3G 1GTLA/F30A	3/4"	11	9	21	32	FİYAT ALINIZ
TLA/F4G 1GTLA/F40A	1"	14	10	27	40	FİYAT ALINIZ
TLA/F5G 1GTLA/F50A	1" 1/4	15	10	37	50	FİYAT ALINIZ

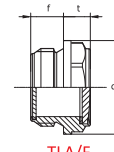

TLA/F

VİDALI SEVİYE GÖSTERGESİ



TLA

KOD	ÖLÇÜ	f	t	v	e	FİYAT (Euro)
TLAN1G 1GTLN10A	1/4"	8	7	10	17	FİYAT ALINIZ
TLA2G 1GTLA20A	3/8"	9	7	13	22	FİYAT ALINIZ
TLA3G 1GTLA30A	1/2"	10	9	16	27	FİYAT ALINIZ
TLA4G 1GTLA40A	3/4"	11	9	21	32	FİYAT ALINIZ
TLA5G 1GTLA50A	1"	14	10	27	40	FİYAT ALINIZ
TLA6G 1GTLA60A	1" 1/4	15	10	37	50	FİYAT ALINIZ
TLA7G 1GTLA70A	1" 1/2	15	10	40	55	FİYAT ALINIZ

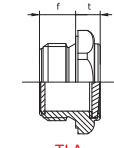

TLA

DEPO KAPAĞI



TCAR

KOD	DEBİ (lt/dk)	d	h	l	r	f	c	Cıvata Sayısı	FİYAT (Euro)
TCAR 4046 C65	250	46	45	65	41	52	29	3	FİYAT ALINIZ
TCAR 4080 C80	700	80	52	80	73	83	50	6	FİYAT ALINIZ

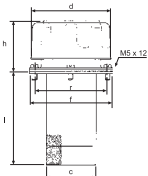

TCAR

PLT SERİSİ TERMOMETRELİ SEVİYE GÖSTERGESİ



PLT

KOD	L	r	v	c	i	f	h	a	b	FİYAT (Euro)
PLT1 1VPLT10A	109	34	37	16,5	76	M 10	21,5	11	29	FİYAT ALINIZ
PLT2 1VPLT20A	160	34	88	16,5	127	M 12	21,5	16	29	FİYAT ALINIZ
PLT3 1VPLT30A	287	34	215	16,5	254	M 12	21,5	16	29	FİYAT ALINIZ

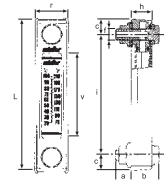

PLT

RPA SERİSİ DIŞI DİRSEK ADAPTÖRLER

KOD	A BSP	I	D	H	L	BAĞLANTI ÖLÇÜSÜ	FİYAT (Euro)
RPA05-038	3/8"	26	17	10	27	M5x20	FİYAT ALINIZ
RPA05-012	1/2"	26	17	10	27	M5x20	FİYAT ALINIZ
RPA1-038	3/8"	30	17	10	27	M6x20	FİYAT ALINIZ
RPA1-012	1/2"	30	17	10	27	M6x20	FİYAT ALINIZ
RPA2-012	1/2"	40	21	11	36	M8x25	FİYAT ALINIZ
RPA2-034	3/4"	40	21	11	36	M8x25	FİYAT ALINIZ
RPA3-034	3/4"	51	27	15	46	M10x30	FİYAT ALINIZ
RPA3-100	1"	51	27	15	46	M10x30	FİYAT ALINIZ
RPA35-114	1 1/4"	62	36	16	56	M10x30	FİYAT ALINIZ
RPA4-112	1 1/2"	72.5	37	17	56	M12x35	FİYAT ALINIZ

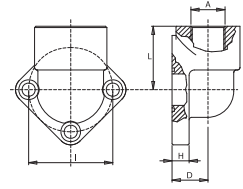

RP SERİSİ DIŞI DİRSEK ALÜMİNYUM POMPA ADAPTÖRLERİ

KOD	A BSP	I	D	H	L	BAĞLANTI ÖLÇÜSÜ	FİYAT (Euro)
RP05-038	3/8"	26	18	24	30	M5x35	FİYAT ALINIZ
RP05-012	1/2"	26	18	24	30	M5x35	FİYAT ALINIZ
RP1-038	3/8"	30	18	26	30	M6x35	FİYAT ALINIZ
RP1-012	1/2"	30	18	26	30	M6x35	FİYAT ALINIZ
RP2-012	1/2"	40	20	31	40	M8x45	FİYAT ALINIZ
RP2-034	3/4"	40	20	31	40	M8x45	FİYAT ALINIZ
RP3-034	3/4"	51÷56	26	43	46	M10x60	FİYAT ALINIZ
RP3-100	1"	51÷56	26	43	46	M10x60	FİYAT ALINIZ
RP35-114	1 1/4"	62	33.5	17	57	M12x35	FİYAT ALINIZ
RP4-112	1 1/2"	72.5	38	17	64	M12x35	FİYAT ALINIZ

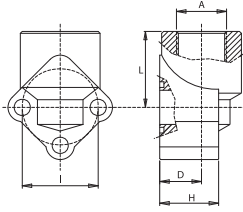

SAE 6000 BSP DÜZ DIŞLI ADAPTÖRLER

KOD	A SAE	B	L	M	C	D	E	F	BAĞLANTI ÖLÇÜSÜ	FİYAT (Euro)
F401G038	3/8"	13	36	13	58	40,49	48	18,24	M8	FİYAT ALINIZ
F401G012	1/2"	13	36	15	58	40,49	48	18,24	M8	FİYAT ALINIZ
F402G034	3/4"	19	36	18	72	50,80	54	23,80	M10	FİYAT ALINIZ
F403G100	1"	25	44	20	81	57,15	70	27,76	M12	FİYAT ALINIZ
F404G114	1 1/4"	31	44	22	95	66,68	78	31,75	M14	FİYAT ALINIZ
F405G112	1 1/2"	38	51	24	107	79,38	90	36,50	M16	FİYAT ALINIZ
F406G200	2"	50	70	33	136	96,82	117	44,45	M20	FİYAT ALINIZ
F408G212	2 1/2"	63	75	35	167	123,80	151	58,70	M24	FİYAT ALINIZ
F410G300	3"	73	90	40	209	152,40	179	71,40	M30	FİYAT ALINIZ

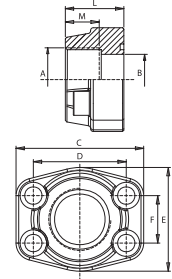

SAE 6000 DİRSEK POMPA ADAPTÖRLERİ

KOD	A SAE	B	M	C	D	E	O	F	BAĞLANTI ÖLÇÜSÜ	FİYAT (Euro)
F90580G012	1/2"	13	20	58	40,49	37	23	18,24	M8	FİYAT ALINIZ
F90600G034	3/4"	19	23	73	50,80	42	28	23,80	M10	FİYAT ALINIZ
F90602G100	1"	25	25	83	57,15	50	34	27,76	M12	FİYAT ALINIZ
F90604G114	1 1/4"	31	27	96	66,68	59	40	31,75	M14	FİYAT ALINIZ
F90606G112	1 1/2"	38	29	110	79,38	66	45	36,50	M16	FİYAT ALINIZ
F90608G200	2"	50	35	135	96,82	76	59	44,45	M20	FİYAT ALINIZ

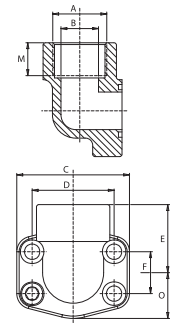

SAE 6000 PARÇALI KEPLER

KOD	S.A.E.	A	B	C	D	E	F	I	L	FİYAT (Euro)
SFT6001012	1/2"	32,5	24,6	58	40,49	24	9,12	22	7,2	FİYAT ALINIZ
SFT6002034	3/4"	42	32,5	71	50,80	30	11,91	28	8,3	FİYAT ALINIZ
SFT6003100	1"	48,4	38,9	80	57,15	35	13,89	32	9	FİYAT ALINIZ
SFT6004114	1 1/4"	54,8	44,5	97	66,68	39	15,88	38	9,8	FİYAT ALINIZ
SFT6005112	1 1/2"	64,3	51,6	112	79,38	48	18,26	42	12,1	FİYAT ALINIZ
SFT6006200	2"	80,2	67,6	135	96,82	57	22,23	52	12,1	FİYAT ALINIZ
SFT6008212	2 1/2"	108,5	89,5	174	123,80	75	29,35	48	20	FİYAT ALINIZ
SFT6010300	3"	132,5	114,5	209	152,40	89	35,7	58	25	FİYAT ALINIZ

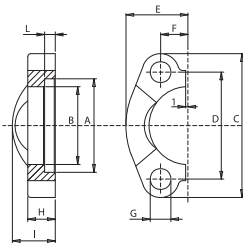



SAE 3000 SERİSİ BSP DÜZ DİŞLİ ADAPTÖRLER

KOD	A SAE	B	L	M	C	D	E	F	BAĞLANTI ÖLÇÜSÜ	FİYAT (Euro)
F080G038	3/8"	13	36	13	58	38,10	48	17,48	M8	FİYAT ALINIZ
F080G012	1/2"	13	36	15	58	38,10	48	17,48	M8	FİYAT ALINIZ
F100G034	3/4"	19	36	18	67	47,63	50	22,23	M10	FİYAT ALINIZ
F102G100	1"	25	38	20	72	52,37	54	26,19	M10	FİYAT ALINIZ
F104G114	1 1/4"	31	41	22	81	58,72	70	30,18	M10	FİYAT ALINIZ
F106G112	1 1/2"	38	44	24	95	69,85	78	35,71	M12	FİYAT ALINIZ
F108G200	2"	50	45	26	104	77,77	90	42,88	M12	FİYAT ALINIZ
F110G212	2 1/2"	63	50	30	116	88,90	102	50,80	M12	FİYAT ALINIZ
F112G300	3"	73	50	30	136	106,38	125	61,93	M16	FİYAT ALINIZ
F114G312	3 1/2"	89	50	30	153	120,65	137	69,85	M16	FİYAT ALINIZ
F116G400	4"	99	50	30	163	130,18	147	77,77	M16	FİYAT ALINIZ
F118G500	5"	120	50	30	185	152,40	181	92,08	M16	FİYAT ALINIZ

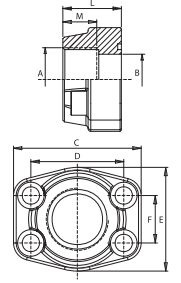

SAE 3000 DİRSEK POMPA ADAPTÖRLERİ

KOD	A SAE	B	M	C	D	E	O	F	BAĞLANTI ÖLÇÜSÜ	FİYAT (Euro)
F90280G012	1/2"	13	20	58	38,10	37	23	17,48	M8	FİYAT ALINIZ
F90300G034	3/4"	19	20	69	47,63	39	25	22,23	M10	FİYAT ALINIZ
F90302G100	1"	25	20	75	52,37	42	27	26,19	M10	FİYAT ALINIZ
F90304G114	1 1/4"	31	23	82	58,72	50	34	30,18	M10	FİYAT ALINIZ
F90306G112	1 1/2"	38	25	96	69,85	59	39	35,71	M12	FİYAT ALINIZ
F90308G200	2"	50	27	106	77,77	66	44	42,88	M12	FİYAT ALINIZ
F90310G212	2 1/2"	60	31	116	88,90	78	50	50,80	M12	FİYAT ALINIZ

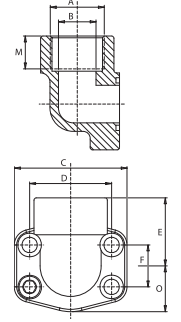

SAE 3000 FT SERİSİ KAYNAKLI POMPA ADAPTÖRLERİ

KOD	S.A.E.	A	B	L	C	D	E	F	BAĞLANTI ÖLÇÜSÜ	FİYAT (Euro)
FT080012	1/2"	21,6	13	36	58	38,10	48	17,48	M8	FİYAT ALINIZ
FT100034	3/4"	27,2	19	36	67	47,63	50	22,23	M10	FİYAT ALINIZ
FT102100	1"	34,5	25	38	71	52,37	54	26,19	M10	FİYAT ALINIZ
FT104114	1 1/4"	42,8	31	41	81	58,72	70	30,18	M10	FİYAT ALINIZ
FT106112	1 1/2"	48,6	38	44	95	69,85	78	35,71	M12	FİYAT ALINIZ
FT108200	2"	61	50	45	104	77,77	90	42,88	M12	FİYAT ALINIZ
FT110212	2 1/2"	76,6	63	50	116	88,90	102	50,80	M12	FİYAT ALINIZ
FT112300	3"	89	73	50	136	106,38	125	61,93	M16	FİYAT ALINIZ

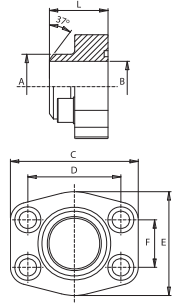

SAE 3000 FS SERİSİ KAYNAKLI POMPA ADAPTÖRLERİ

KOD	S.A.E.	A	B	L	C	D	E	F	BAĞLANTI NOKTASI	FİYAT (Euro)
FS080038	3/8"	17,5	13	36	58	38,10	48	17,48	M8	FİYAT ALINIZ
FS080012	1/2"	21,6	13	36	58	38,10	48	17,48	M8	FİYAT ALINIZ
FS100034	3/4"	27,2	19	36	67	47,63	50	22,23	M10	FİYAT ALINIZ
FS102100	1"	34,1	25	38	71	52,37	54	26,19	M10	FİYAT ALINIZ
FS104114	1 1/4"	42,8	31	41	81	58,72	70	30,18	M10	FİYAT ALINIZ
FS106112	1 1/2"	48,6	38	44	95	69,85	78	35,71	M12	FİYAT ALINIZ
FS108200	2"	61	50	45	104	77,77	90	42,88	M12	FİYAT ALINIZ
FS110212	2 1/2"	76,6	63	50	116	88,90	102	50,80	M12	FİYAT ALINIZ
FS112300	3"	90,5	73	50	136	106,38	125	61,93	M16	FİYAT ALINIZ

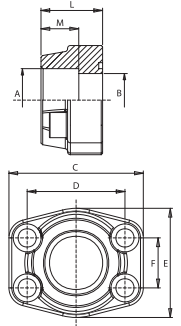

SAE 3000 PARÇALI KEPLER

KOD	S.A.E.	A	B	C	D	E	F	I	L	FİYAT (Euro)
SFT3001012	1/2"	31	24,3	55	38,10	23	8,74	20	6,2	FİYAT ALINIZ
SFT3002034	3/4"	38,9	32,1	66	47,63	26	11,13	22	6,2	FİYAT ALINIZ
SFT3003100	1"	45,2	38,5	69	52,37	29,2	13,08	24	7,5	FİYAT ALINIZ
SFT3004114	1 1/4"	51,6	43,7	79	58,72	36,3	15,09	22	7,5	FİYAT ALINIZ
SFT3005112	1 1/2"	61,1	50,8	95	69,85	41,1	17,86	25	7,5	FİYAT ALINIZ
SFT3006200	2"	72,2	62,7	103	77,77	48,2	21,44	26	9	FİYAT ALINIZ
SFT3007212	2 1/2"	84,9	74,9	114	88,90	54	25,40	38	9	FİYAT ALINIZ
SFT3008300	3"	102,4	90,9	136	106,38	65,3	30,96	41	9	FİYAT ALINIZ

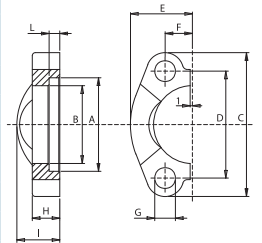



WF4 AYARLANABİLİR VAKUM ŞALTERİ

TİP	KONTAK	DİŞ ÖLÇÜSÜ	BASINÇ ARALIĞI (bar)	FİYAT (Euro)
WF4/M2	NA-NC	1/4"	0,15- 0,8	FİYAT ALINIZ
WF4/M3	NA-NC	1/4"	0,15- 0,8	FİYAT ALINIZ



K4 AYARLANABİLİR BASINÇ ŞALTERİ

TİP	KONTAK	DİŞ ÖLÇÜSÜ	BASINÇ ARALIĞI (bar)	FİYAT (Euro)
K4RAF0/P1	NA	1/8"	0.2- 2.5	FİYAT ALINIZ
K4RCF0/P1	NC	1/8"	0.2- 2.5	FİYAT ALINIZ
K4SAF0/P1	NA	1/8"	1- 12	FİYAT ALINIZ
K4SCF0/P1	NC	1/8"	1- 12	FİYAT ALINIZ
K4SPAF3 M10X1	NA	1/8"	1- 12	FİYAT ALINIZ
K4SPAF0	NA	1/8"	1- 12	FİYAT ALINIZ
K4SPCF0	NC	1/8"	5- 50	FİYAT ALINIZ
K4TMAF0/P1	NA	1/8"	5- 50	FİYAT ALINIZ
K4TMCFO/P1	NC	1/8"	5- 50	FİYAT ALINIZ
K4VAF1/P1	NA	1/4"	10- 100	FİYAT ALINIZ
K4VCF1/P1	NC	1/4"	10- 100	FİYAT ALINIZ
K4ZAF1/P1	NA	1/4"	20- 200	FİYAT ALINIZ
K4ZCF1/P1	NC	1/4"	20- 200	FİYAT ALINIZ
K4YAF1/P1	NA	1/4"	50- 400	FİYAT ALINIZ
K4YCF1	NC	1/4"	50- 400	FİYAT ALINIZ



F3S AYARLANABİLİR BASINÇ ŞALTERİ

TİP	KONTAK	KONNEKTÖR	DİŞ ÖLÇÜSÜ	BASINÇ ARALIĞI (bar)	FİYAT (Euro)
F3S1/M2	NA-NC	16x16	1/4"	0,05-0,5	FİYAT ALINIZ
F3S2/M2	NA-NC	16x16	1/4"	0,1-1	FİYAT ALINIZ
F3S3/M2	NA-NC	16x16	1/4"	0,5-5	FİYAT ALINIZ
F3S4/M2	NA-NC	16x16	1/4"	1-10	FİYAT ALINIZ



F4 AYARLANABİLİR BASINÇ ŞALTERİ

TİP	KONTAK	KONNEKTÖR	DİŞ ÖLÇÜSÜ	BASINÇ ARALIĞI (bar)	FİYAT (Euro)
F4R0/M2	NA-NC	16x16	1/8"	0.2- 2.5	FİYAT ALINIZ
F4S1/M2	NA-NC	16x16	1/4"	1- 12	FİYAT ALINIZ
F4V1/M2	NA-NC	16x16	1/4"	10- 100	FİYAT ALINIZ
F4V1/M3	NA-NC	30x30	1/4"	10- 100	FİYAT ALINIZ
F4Z1/M3	NA-NC	30x30	1/4"	20- 200	FİYAT ALINIZ
F4Z3/M3	NA-NC	30x30	M10X1	20- 200	FİYAT ALINIZ
F4Y1/M3	NA-NC	30x30	1/4"	50- 400	FİYAT ALINIZ



K5P HİDROLİK BASINÇ ŞALTERİ

TİP	KONTAK	DİŞ ÖLÇÜSÜ	BASINÇ ARALIĞI (bar)	FİYAT (Euro)
K53UP	NA-NC	1/4"	2- 40	FİYAT ALINIZ
K54UP	NA-NC	1/4"	5- 100	FİYAT ALINIZ
K55UP	NA-NC	1/4"	20- 200	FİYAT ALINIZ
K57UP	NA-NC	1/4"	30- 300	FİYAT ALINIZ
K59UP	NA-NC	1/4"	40- 400	FİYAT ALINIZ



F5 SERİSİ AYARLANABİLİR HİDROLİK BASINÇ ŞALTERİ

TİP	AÇIKLAMA	DİŞ ÖLÇÜSÜ	BASINÇ ARALIĞI (bar)	FİYAT (Euro)
F53U	AYARLANABİLİR	1/4"	5- 50	FİYAT ALINIZ
F55U	AYARLANABİLİR	1/4"	15- 150	FİYAT ALINIZ
F57U	AYARLANABİLİR	1/4"	30- 300	FİYAT ALINIZ



TR4 BASINÇ TRANSDÜSERİ

TİP	AÇIKLAMA	DİŞ ÖLÇÜSÜ	BASINÇ ARALIĞI (bar)	FİYAT (Euro)
TR43-2-M2	4-20 mA	1/4"	0-50	FİYAT ALINIZ
TR43-3-M3	0-10 V	1/4"	0-50	FİYAT ALINIZ
TR44-2-M2	4-20 mA	1/4"	0-100	FİYAT ALINIZ
TR44-3-M3	0-10 V	1/4"	0-100	FİYAT ALINIZ
TR45-2-M2	4-20 mA	1/4"	0-200	FİYAT ALINIZ
TR45-3-M3	0-10 V	1/4"	0-200	FİYAT ALINIZ
TR49-2-M2	4-20 mA	1/4"	0-400	FİYAT ALINIZ
TR49-2-M3	0-10 V	1/4"	0-400	FİYAT ALINIZ



LV SEVİYE GÖSTERGESİ ve ŞALTERİ

TİP	KONTAK	DİŞ ÖLÇÜSÜ	BASINÇ ARALIĞI (bar)	FİYAT (Euro)
LVT2	Seviye Göstergesi	M12	127 mm	FİYAT ALINIZ
LVT3	Seviye Göstergesi	M12	254 mm	FİYAT ALINIZ
LVSE2	Seviye Şalteri (NA-NC)	M12	127 mm	FİYAT ALINIZ
LVSE3	Seviye Şalteri (NA-NC)	M12	254 mm	FİYAT ALINIZ



LG1 SEVİYE ŞALTERİ

TİP	KONTAK	DİŞ ÖLÇÜSÜ	BASINÇ ARALIĞI (bar)	FİYAT (Euro)
LG1/150	NA	1"	150 mm	FİYAT ALINIZ
LG1/250	NA	1"	250 mm	FİYAT ALINIZ
LG1/300	NA	1"	300 mm	FİYAT ALINIZ
LG1/400	NA	1"	400 mm	FİYAT ALINIZ
LG1/500	NA	1"	500 mm	FİYAT ALINIZ
LG1/600	NA	1"	600 mm	FİYAT ALINIZ

HST SERİSİ DİYAFRAMLİ AKÜLER

TİP	HACİM (lt)	PMAX	HİDROLİK YAĞ GİRİŞİ	FİYAT (Euro)
HST 0.05	0,04	300	3/8" BSP	FİYAT ALINIZ
HST 0.1	0,12	300	M18X1,5	FİYAT ALINIZ
HST 0.35	0,35	300	M18X1,5	FİYAT ALINIZ
HST 0.5	0,50	300	M18X1,5	FİYAT ALINIZ
HST 0.7	0,70	300	M18X1,5	FİYAT ALINIZ
HST 0.8	0,80	300	M18X1,5	FİYAT ALINIZ
HST 1.3	1,30	300	M18X1,5	FİYAT ALINIZ
HST 1.5	1,50	300	M18X1,5	FİYAT ALINIZ
HST 2.3	2,30	300	M18X1,5	FİYAT ALINIZ



H SERİSİ DİYAFRAMLİ AKÜLER

TİP	HACİM (lt)	PMAX	HİDROLİK YAĞ GİRİŞİ	FİYAT (Euro)
H100R	0,15	250	M18X1,5	FİYAT ALINIZ
H350R	0,35	250	M18X1,5	FİYAT ALINIZ
H500R	0,45	250	M18X1,5	FİYAT ALINIZ
H700R	0,70	250	M18X1,5	FİYAT ALINIZ
H1000R	1,00	250	M18X1,5	FİYAT ALINIZ
H1400R	1,40	250	M18X1,5	FİYAT ALINIZ
H2000R	2,00	250	M18X1,5	FİYAT ALINIZ
H4000R	3,80	210	3/4" BSP	FİYAT ALINIZ



HB SERİSİ BALONLU AKÜLER

TİP	HACİM (lt)	PMAX	HİDROLİK YAĞ GİRİŞİ	FİYAT (Euro)
HB2.5	2,50	330	1 1/4" BSP	FİYAT ALINIZ
HB4.5	4,00	330	1 1/4" BSP	FİYAT ALINIZ
HB6	6,00	330	1 1/4" BSP	FİYAT ALINIZ
HB10	10,00	330	1 1/4" BSP	FİYAT ALINIZ
HB20	18,50	330	2" BSP	FİYAT ALINIZ
HB25	25,00	330	2" BSP	FİYAT ALINIZ
HB35	33,50	330	2" BSP	FİYAT ALINIZ
HB50	49,00	330	2" BSP	FİYAT ALINIZ



HB SERİSİ YEDEK AKÜ BALONLARI

TİP	HACİM (lt)	PMAX	MALZEME	FİYAT (Euro)
HB1.5	1,50	330	NBR	FİYAT ALINIZ
HB2.5	2,50	330	NBR	FİYAT ALINIZ
HB4.5	4,50	330	NBR	FİYAT ALINIZ
HB5	5,00	330	NBR	FİYAT ALINIZ
HB6	6,00	330	NBR	FİYAT ALINIZ
HB10	10,00	330	NBR	FİYAT ALINIZ
HB20	20,00	330	NBR	FİYAT ALINIZ
HB25	25,00	330	NBR	FİYAT ALINIZ
HB35	35,00	330	NBR	FİYAT ALINIZ
HB50	50,00	330	NBR	FİYAT ALINIZ



AKÜ EMNİYET BLOKLARI

TİP	AKÜMÜLATÖR GİRİŞ PORTU	HİDROLİK GİRİŞ PORTU	UYUMLU AKÜLER	FİYAT (Euro)
SB1	3/4" BSP-ERKEK	1/2" BSP-DİŞİ	HB serisi 10 Lt'ye kadar	FİYAT ALINIZ
SB2	1 1/4" BSP-ERKEK	1/2" BSP-DİŞİ	HTR serisi 4,5-10 Lt arası HSTX10	FİYAT ALINIZ
SB3	2" BSP-ERKEK	1/2" BSP-DİŞİ	HB serisi 20- 50 Lt arası	FİYAT ALINIZ
SB4	2" BSP-ERKEK	3/4" BSP-DİŞİ	HTR 20	FİYAT ALINIZ
SB5	2" BSP-ERKEK	1" BSP-DİŞİ	HTRX 10	FİYAT ALINIZ



AKÜ DOLUM APARATI

TİP	BAĞLANTI ÇAPI	FİYAT (Euro)
AR6	0- 400 Bar	FİYAT ALINIZ





HİDROLİK BASINÇ ŞALTERİ

MODEL	AYAR ARALIĞI (BAR)	Dış ÖLÇÜSÜ	ELEKTRİK BAĞLANTI TİPİ	Fiyat (TL)
YRL-PS1-A	30-600 BAR	G 1/4"	NO/NC soket DIN43650-A	FİYAT ALINIZ
YRL-PS1-B	20-400 BAR	G 1/4"	NO/NC soket DIN43650-A	FİYAT ALINIZ
YRL-PS1-C	20-315 BAR	G 1/4"	NO/NC soket DIN43650-A	FİYAT ALINIZ
YRL-PS1-D	15-250 BAR	G 1/4"	NO/NC soket DIN43650-A	FİYAT ALINIZ
YRL-PS1-E	10-160 BAR	G 1/4"	NO/NC soket DIN43650-A	FİYAT ALINIZ
YRL-PS1-F	5-60 BAR	G 1/4"	NO/NC soket DIN43650-A	FİYAT ALINIZ

HİDROLİK BASINÇ ŞALTERİ

MODEL	AYAR ARALIĞI (BAR)	Dış ÖLÇÜSÜ	ELEKTRİK BAĞLANTI TİPİ	Fiyat (TL)
YRL-PS2-A	20-315 BAR	G 3/8"	NO/NC soket DIN43650-A	FİYAT ALINIZ
YRL-PS2-B	15-250 BAR	G 3/8"	NO/NC soket DIN43650-A	FİYAT ALINIZ
YRL-PS2-C	10-160 BAR	G 3/8"	NO/NC soket DIN43650-A	FİYAT ALINIZ
YRL-PS2-D	5-60 BAR	G 3/8"	NO/NC soket DIN43650-A	FİYAT ALINIZ

HİDROLİK BASINÇ ŞALTERİ

MODEL	AYAR ARALIĞI (BAR)	Dış ÖLÇÜSÜ	ELEKTRİK BAĞLANTI TİPİ	Fiyat (TL)
YRL-PS3-A	20-315 BAR	G 1/4"	NO/NC soket DIN43650-A	FİYAT ALINIZ
YRL-PS3-B	15-250 BAR	G 1/4"	NO/NC soket DIN43650-A	FİYAT ALINIZ
YRL-PS3-C	10-160 BAR	G 1/4"	NO/NC soket DIN43650-A	FİYAT ALINIZ
YRL-PS3-D	5-60 BAR	G 1/4"	NO/NC soket DIN43650-A	FİYAT ALINIZ

HİDROLİK BASINÇ ŞALTERİ

MODEL	AYAR ARALIĞI (BAR)	Dış ÖLÇÜSÜ	ELEKTRİK BAĞLANTI TİPİ	Fiyat (TL)
YRL-PS3-A	15,-250 BAR	4xM4	NO/NC soket DIN43650-A	FİYAT ALINIZ
YRL-PS3-B	10-160 BAR	4xM5	NO/NC soket DIN43650-A	FİYAT ALINIZ
YRL-PS3-C	5-60 BAR	4xM6	NO/NC soket DIN43650-A	FİYAT ALINIZ



HİDROLİK BASINÇ ŞALTERİ

MODEL	AYAR ARALIĞI (BAR)	DİŞ ÖLÇÜSÜ	ELEKTRİK BAĞLANTI TİPİ	Fiyat (TL)
YRL-PS5-A	20-315 BAR	G 3/8"	NO/NC soket DIN43650-A	FİYAT ALINIZ
YRL-PS5-B	15-250 BAR	G 3/8"	NO/NC soket DIN43650-A	FİYAT ALINIZ
YRL-PS5-C	10-160 BAR	G 3/8"	NO/NC soket DIN43650-A	FİYAT ALINIZ
YRL-PS5-D	5-60 BAR	G 3/8"	NO/NC soket DIN43650-A	FİYAT ALINIZ



HİDROLİK BASINÇ ŞALTERİ

MODEL	AYAR ARALIĞI (BAR)	DİŞ ÖLÇÜSÜ	ELEKTRİK BAĞLANTI TİPİ	Fiyat (TL)
YRL-PS6-A	30-600 BAR	G 1/4"	NO/NC soket DIN43650-A	FİYAT ALINIZ
YRL-PS6-B	20-400 BAR	G 1/4"	NO/NC soket DIN43650-A	FİYAT ALINIZ
YRL-PS6-C	20-315 BAR	G 1/4"	NO/NC soket DIN43650-A	FİYAT ALINIZ
YRL-PS6-D	15-250 BAR	G 1/4"	NO/NC soket DIN43650-A	FİYAT ALINIZ
YRL-PS6-E	10-160 BAR	G 1/4"	NO/NC soket DIN43650-A	FİYAT ALINIZ
YRL-PS6-F	5-60 BAR	G 1/4"	NO/NC soket DIN43650-A	FİYAT ALINIZ



HİDROLİK BASINÇ ŞALTERİ

MODEL	AYAR ARALIĞI (BAR)	DİŞ ÖLÇÜSÜ	ELEKTRİK BAĞLANTI TİPİ	Fiyat (TL)
YRL-PS7-A	15-250 BAR	4xM4	NO/NC soket DIN43650-A	FİYAT ALINIZ
YRL-PS7-B	10-160 BAR	4xM5	NO/NC soket DIN43650-A	FİYAT ALINIZ
YRL-PS7-C	5-60 BAR	4xM6	NO/NC soket DIN43650-A	FİYAT ALINIZ

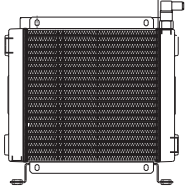
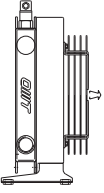
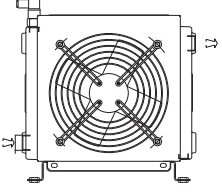

S SERİSİ FANLI YAĞ SOĞUTUCULAR

KOD	FAN TİPİ	FAN ÇAPİ (mm)	HAVA NİKTARI (m³/h)	MAX. KAPASİTE (lt/dk)	SOĞUTMA KAPASİTESİ (kcal/h)	FİYAT (Euro)
SS10	12 V 4000 DEVİR	167	550	35	2000	FİYAT ALINIZ
SS10	24 V 4100 DEVİR	167	550	35	2000	FİYAT ALINIZ
SS10	230 V 3000 DEVİR	167	500	35	2000	FİYAT ALINIZ
SS15	12 V 3100 DEVİR	225	1200	80	6000	FİYAT ALINIZ
SS15	24 V 3000 DEVİR	225	1200	80	6000	FİYAT ALINIZ
SS15	230 V 2900 DEVİR	200	890	80	6000	FİYAT ALINIZ
SS20	12 V 3100 DEVİR	225	1200	90	6500	FİYAT ALINIZ
SS20	24 V 3000 DEVİR	225	1200	90	6500	FİYAT ALINIZ
SS20	230 V 2900 DEVİR	200	890	90	6500	FİYAT ALINIZ
SS24	12 V 3000 DEVİR	280	1600	130	12000	FİYAT ALINIZ
SS24	24 V 3000 DEVİR	280	1600	130	12000	FİYAT ALINIZ
SS24	230 V 2750 DEVİR	250	1780	130	12000	FİYAT ALINIZ
SS30	12 V 3000 DEVİR	305	2300	130	20000	FİYAT ALINIZ
SS30	24 V 3000 DEVİR	305	2300	130	20000	FİYAT ALINIZ
SS30	230 V 3000 DEVİR	300	3290	130	20000	FİYAT ALINIZ
SS40	12 V 2500 DEVİR	385	3500	140	25000	FİYAT ALINIZ
SS40	24 V 2500 DEVİR	385	3500	140	25000	FİYAT ALINIZ
SS40	230 V 1700 DEVİR	400	4000	140	25000	FİYAT ALINIZ
SS50	12 V 3000 DEVİR	280	4200	190	40000	FİYAT ALINIZ
SS50	24 V 3000 DEVİR	280	4200	190	40000	FİYAT ALINIZ
SS50	230 V 1840 DEVİR	450	6830	190	40000	FİYAT ALINIZ

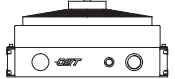
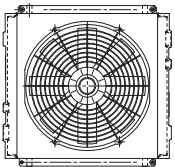

ST SERİSİ DC MOTOR TAHRİKLİ FANLI YAĞ SOĞUTUCULAR

KOD	FAN TİPİ	FAN ÇAPİ (mm)	HAVA NİKTARI (m³/h)	MAX. KAPASİTE (lt/dk)	SOĞUTMA KAPASİTESİ (kcal/h)	FİYAT (Euro)
ST 50	12-24 V 3100 DEVİR	190	1300	80	5800	FİYAT ALINIZ
ST 60	12-24 V 3000 DEVİR	305	2100	130	15000	FİYAT ALINIZ
ST 100	12-24 V 3000 DEVİR	305	2100	140	17000	FİYAT ALINIZ
ST 150	12-24 V 3000 DEVİR	305	1200	140	19000	FİYAT ALINIZ
ST 180	12-24 V 2500 DEVİR	385	3300	180	30000	FİYAT ALINIZ
ST 210	12-24 V 3000 DEVİR	385	3300	260	39000	FİYAT ALINIZ
ST 250	12-24 V 3000 DEVİR	190	1300	40	5800	FİYAT ALINIZ
ST 260	12-24 V 3000 DEVİR	305	2100	65	15700	FİYAT ALINIZ
ST 2100	12-24 V 3000 DEVİR	305	2100	70	20000	FİYAT ALINIZ
ST 2150	12-24 V 3000 DEVİR	305	2100	70	15000	FİYAT ALINIZ
ST 2180	12-24 V 2500 DEVİR	385	3300	100	27000	FİYAT ALINIZ
ST 2210	12-24 V 2500 DEVİR	385	3300	140	33000	FİYAT ALINIZ



SA SERİSİ SULU YAĞ SOĞUTUCULAR

KOD	C (BSP)	I (mm)	L (mm)	M (mm)	N (mm)	L/min (Oil)	KW (***)	FİYAT (Euro)
SA080-150-S4	1"	150	285	202	66	25- 75	3- 5,5	FİYAT ALINIZ
SA081-250-S4	1"1/2	250	386	303	167	25- 75	4- 7	FİYAT ALINIZ
SA081-250-L4	1"1/2	250	386	303	167	20- 80	4- 9	FİYAT ALINIZ
SA080-310-S4	1"	310	445	362	226	25- 80	5- 10	FİYAT ALINIZ
SA081-310-L4	1"1/2	310	445	362	226	50- 120	8- 13	FİYAT ALINIZ
SA080-385-S4	1"	385	521	438	302	25- 80	6- 12,5	FİYAT ALINIZ
SA081-500-S4	1"1/2	500	636	533	417	25- 80	8- 14	FİYAT ALINIZ
SA080-560-S4	1"	560	695	609	473	25- 80	9- 15	FİYAT ALINIZ
SA081-560-L4	1"1/2	560	695	609	473	60- 150	12- 18	FİYAT ALINIZ
SA081-715-S4	1"1/2	715	850	767	631	40- 100	11- 19	FİYAT ALINIZ
SA081-870-S4	1"1/2	870	1005	922	786	50- 130	13- 20	FİYAT ALINIZ

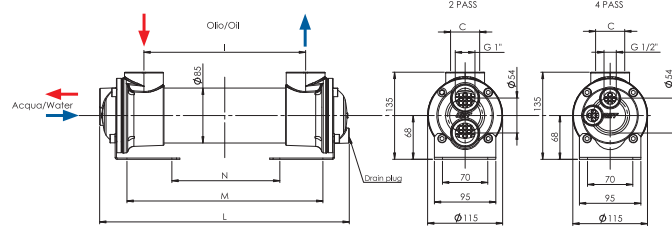

SA SERİSİ SULU YAĞ SOĞUTUCULAR

KOD	C (BSP)	I (mm)	L (mm)	M (mm)	N (mm)	L/min (Oil)	KW	FİYAT (Euro)
SA130-285-S4	1" 1/2	285	452	350	210	30- 100	12- 27	FİYAT ALINIZ
SA130-535-S4	1" 1/2	535	702	600	460	40- 130	17- 46	FİYAT ALINIZ
SA131-520-L4	2"	520	687	585	445	120- 250	29- 60	FİYAT ALINIZ
SA130-845-S4	1" 1/2	845	1012	910	770	80- 250	41- 70	FİYAT ALINIZ
SA131-830-L4	2"	830	997	895	755	200- 400	56- 88	FİYAT ALINIZ
SA130-1145-S4	1" 1/2	1145	1312	1210	1070	30- 170	62- 97	FİYAT ALINIZ
SA131-1130-L4	2"	1130	1297	1195	1055	200- 500	75- 112	FİYAT ALINIZ

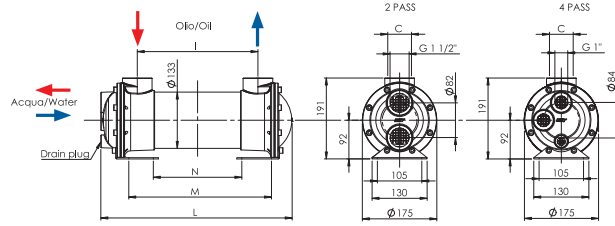

NTY SERİSİ PAKET TİPİ HAVA SOĞUTMALI YAĞ SOĞUTUCULAR

Ürün Kodu	Max Debi (lt/dk)	Kapasite (Kcal/H)	Basınç (bar)	Fan Tipi	Fiyat (EURO)
NTY 279	40 lt	2000	15	12-24-220 V	FİYAT ALINIZ
NTY 270	90 lt	6000	15	12 V	FİYAT ALINIZ
NTY 271	90 lt	6000	15	24 V	FİYAT ALINIZ
NTY 272	90 lt	6000	15	220 V	FİYAT ALINIZ
NTY 273	130 lt	7500	15	12 V	FİYAT ALINIZ
NTY 274	130 lt	7500	15	24 V	FİYAT ALINIZ
NTY 275	130 lt	7500	15	220 V	FİYAT ALINIZ
NTY 276	220 lt	15500	15	12 V	FİYAT ALINIZ
NTY 277	220 lt	15500	15	24 V	FİYAT ALINIZ
NTY 278	220 lt	15500	15	220 V	FİYAT ALINIZ





POMPA GRUBU





PZB DÜZ PİSTONLU POMPALAR

Tip	Debi (cc/dev)	Çalışma Basıncı		Maks. Hız (dev/dk)	Fiyat (Euro €)
		(sürekli)	(pik)		
P1 12	12	350	400	2400	FİYAT ALINIZ
P1 16	16	350	400	2400	FİYAT ALINIZ
P1 25	25	350	400	1800	FİYAT ALINIZ
P1 37	37	350	400	1800	FİYAT ALINIZ
P1 50	50	350	400	1800	FİYAT ALINIZ
P1 60	60	300	350	1700	FİYAT ALINIZ
P1 70	70	300	350	1600	FİYAT ALINIZ
P1 80	80	300	350	1600	FİYAT ALINIZ
P1 90	90	300	350	1600	FİYAT ALINIZ
P1 100	100	300	350	1600	FİYAT ALINIZ



PZB ÇİFT ÇIKIŞLI DÜZ PİSTONLU POMPALAR

Tip	Debi (cc/dev)	Çalışma Basıncı		Maks. Hız (dev/dk)	Fiyat (Euro €)
		(sürekli)	(pik)		
P1 41+41	41+41	300	400	1600	FİYAT ALINIZ
P1 51+41	51+41	300	400	1600	FİYAT ALINIZ
P1 51+51	51+51	300	400	1600	FİYAT ALINIZ



EOS SERİSİ EĞİK PİSTONLU POMPALAR

Tip	Debi (cc/dev)	Çalışma Basıncı		Maks. Hız (dev/dk)	Fiyat (Euro €)
		(sürekli)	(pik)		
EOS 16	16	450	500	2800	FİYAT ALINIZ
EOS 25	25	450	500	2600	FİYAT ALINIZ
EOS 34	34	450	500	2400	FİYAT ALINIZ
EOS 47	47	450	500	2100	FİYAT ALINIZ
EOS 64	64	450	500	2000	FİYAT ALINIZ
EOS 84	84	400	450	1900	FİYAT ALINIZ
EOS 108	108	350	450	1700	FİYAT ALINIZ



REXROTH EĞİK PİSTONLU POMPALAR

Tip	Debi (cc/dev)	Çalışma Basıncı		Maks. Hız (dev/dk)	Fiyat (Euro €)
		(sürekli)	(pik)		
A17-23	23	300	350	2500	FİYAT ALINIZ
A17-32	32	300	350	2500	FİYAT ALINIZ
A17-45	45	300	350	2240	FİYAT ALINIZ
A17-63	63	300	350	2000	FİYAT ALINIZ
A17-80	80	300	350	1800	FİYAT ALINIZ
A17-107	107	300	350	1800	FİYAT ALINIZ
A17-125	107	300	350	1800	FİYAT ALINIZ

DÖKÜM GÖVDE DİŞLİ POMPALAR



Tip	Debi (cc/dev)	Çalışma Basıncı		Maks. Hız (dev/dk)	Fiyat (Euro €)
		(sürekli)	(pik)		
XP 15	15	315	340	3000	FİYAT ALINIZ
XP 22	22	305	330	3000	FİYAT ALINIZ
XP 36	36	300	325	3000	FİYAT ALINIZ
XP 43	43	280	305	3000	FİYAT ALINIZ
XP 57	57	260	285	3000	FİYAT ALINIZ
XP 65	65	240	265	3000	FİYAT ALINIZ
XP 83	83	210	230	3000	FİYAT ALINIZ
XP 84	84	270	310	2700	FİYAT ALINIZ
XP 100	100	260	290	2700	FİYAT ALINIZ
XP 116	116	250	280	2700	FİYAT ALINIZ
XP 132	132	230	270	2700	FİYAT ALINIZ
XP 148	148	190	230	2700	FİYAT ALINIZ

DÖKÜM GÖVDE ISO FLANŞ TANDEM ÖN POMPALAR



Tip	Debi (cc/dev)	Çalışma Basıncı		Maks. Hız (dev/dk)	Fiyat (Euro €)
		(sürekli)	(pik)		
ISO 73	73	290	450	3800	FİYAT ALINIZ
ISO 84	84	270	375	3500	FİYAT ALINIZ
ISO 100	100	260	375	3500	FİYAT ALINIZ
ISO 116	116	250	340	3000	FİYAT ALINIZ
ISO 132	100	230	315	3000	FİYAT ALINIZ
ISO 148	116	190	270	3000	FİYAT ALINIZ

DÖKÜM GÖVDE TANDEM ÖN POMPALARI



Tip	Debi (cc/dev)	Çalışma Basıncı		Maks. Hız (dev/dk)	Fiyat (Euro €)
		(sürekli)	(pik)		
XP 43	43	280	400	3000	FİYAT ALINIZ
XP 57	57	260	380	3000	FİYAT ALINIZ
XP 65	65	240	350	3000	FİYAT ALINIZ
XP 84	84	270	375	2700	FİYAT ALINIZ
XP 100	100	260	375	2700	FİYAT ALINIZ
XP 116	116	250	340	2700	FİYAT ALINIZ

DÖKÜM GÖVDE ISO FLANŞ BİLYALI POMPALAR



Tip	Debi (cc/dev)	Çalışma Basıncı		Maks. Hız (dev/dk)	Fiyat (Euro €)
		(sürekli)	(pik)		
ISO 73	73	290	450	3800	FİYAT ALINIZ
ISO 84	84	270	375	3500	FİYAT ALINIZ
ISO 100	100	260	375	3500	FİYAT ALINIZ
ISO 116	116	250	340	3000	FİYAT ALINIZ
ISO 132	100	230	315	3000	FİYAT ALINIZ
ISO 148	116	190	270	3000	FİYAT ALINIZ



1 SPA

1SP SERİSİ STANDART GRUP 1 DİŞLİ POMPALAR

Tip	Deplasman (cm ³ /dev)	Çalışma Basıncı			Max. Hız (d/d)	Mil Kapak Tipi	Fiyat (Euro €)
		(P1)	(P2)	(PİK)			
1 SPA 0.9	0,9	240	260	290	6000	10-N	FİYAT ALINIZ
1 SPA 1.1	1,2	240	260	290	6000	10-N	FİYAT ALINIZ
1 SPA 1.6	1,6	240	260	290	6000	10-N	FİYAT ALINIZ
1 SPA 2.0	2	220	250	270	5500	10-N	FİYAT ALINIZ
1 SPA 2.5	2,5	220	250	270	5000	10-N	FİYAT ALINIZ
1 SPA 3.2	3,2	210	240	260	4500	10-N	FİYAT ALINIZ
1 SPA 3.7	3,7	210	240	260	4000	10-N	FİYAT ALINIZ
1 SPA 4.2	4,2	190	210	230	3500	10-N	FİYAT ALINIZ
1 SPA 5.0	5	180	210	230	3000	10-N	FİYAT ALINIZ
1 SPA 6.3	6,3	170	190	210	2700	10-N	FİYAT ALINIZ
1 SPA 7.8	7,8	170	190	210	2500	10-N	FİYAT ALINIZ
1 SPA 9.8	9,8	150	170	190	2000	10-N	FİYAT ALINIZ

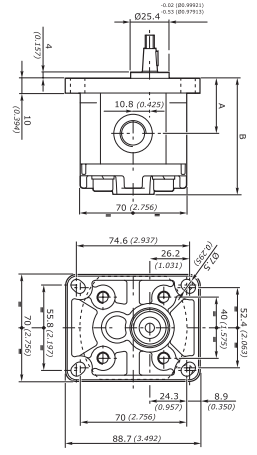

2SP SERİSİ STANDART GRUP 2 DİŞLİ POMPALAR

Tip	Deplasman (cm ³ /dev)	Çalışma Basıncı			Max. Hız (d/d)	Mil Kapak Tipi	Fiyat (Euro €)
		(P1)	(P2)	(PİK)			
2 SPA 4	4	250	270	290	4000	10-N	FİYAT ALINIZ
2 SPA 6	6	250	270	290	4000	10-N	FİYAT ALINIZ
2 SPA 8	8,5	250	270	290	3500	10-N	FİYAT ALINIZ
2 SPA 11	11	250	270	290	3500	10-N	FİYAT ALINIZ
2 SPA 14	14	250	270	290	3500	10-N	FİYAT ALINIZ
2 SPA 16	16,5	230	240	250	3500	10-N	FİYAT ALINIZ
2 SPA 19	19,5	210	220	230	3300	10-N	FİYAT ALINIZ
2 SPA 22	22,5	190	200	210	2800	10-N	FİYAT ALINIZ
2 SPA 26	26	170	180	190	2500	10-N	FİYAT ALINIZ



2 SPA

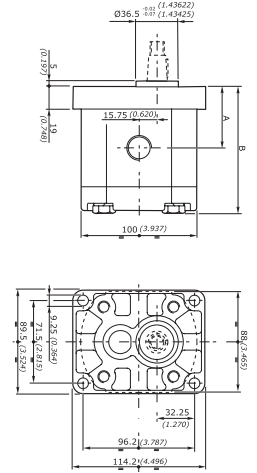

3GP SERİSİ STANDART GRUP 3 DİŞLİ POMPALAR

Tip	Deplasman (cm ³ /dev)	Çalışma Basıncı			Max. Hız (d/d)	Mil Kapak Tipi	Fiyat (Euro €)
		(P1)	(P2)	(PİK)			
3 GP 19	19,3	290	320	335	3500	10-N	FİYAT ALINIZ
3 GP 23	23	290	320	335	3500	10-N	FİYAT ALINIZ
3 GP 30	30,2	280	310	323	3300	10-N	FİYAT ALINIZ
3 GP 34	33,8	280	310	323	3300	10-N	FİYAT ALINIZ
3 GP 37	37,5	280	310	323	3300	10-N	FİYAT ALINIZ
3 GP 44	44,6	260	290	300	3000	10-N	FİYAT ALINIZ
3 GP 53	53	240	270	277	3000	10-N	FİYAT ALINIZ
3 GP 62	62,7	200	220	231	2500	10-N	FİYAT ALINIZ
3 GP 70	70,5	180	200	208	2500	10-N	FİYAT ALINIZ
3 GP 77	77,2	170	190	196	2200	10-N	FİYAT ALINIZ



3 GP

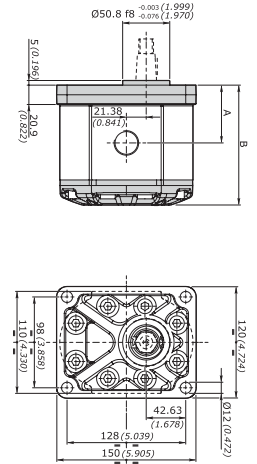

4SP SERİSİ STANDART GRUP 4 DİŞLİ POMPALAR

Tip	Deplasman (cm ³ /dev)	Çalışma Basıncı			Max. Hız (d/d)	Mil Kapak Tipi	Fiyat (Euro €)
		(P1)	(P2)	(PİK)			
4 SPA 60	60	190	210	220	2300	10-N	FİYAT ALINIZ
4 SPA 70	69	180	200	210	2200	10-N	FİYAT ALINIZ
4 SPA 86	86	180	200	210	2200	10-N	FİYAT ALINIZ
4 SPA 103	103	170	190	200	2000	10-N	FİYAT ALINIZ
4 SPA 120	120	150	160	180	2000	10-N	FİYAT ALINIZ



4 SPA



2 SMR

GRUP 2 SERİSİ ÇİFT YÖNLÜ DİŞLİ MOTORLAR

Tip	Deplasman (cm ³ /dev)	Çalışma Basıncı			Max. Hız (d/d)	Mil Kapak Tipi	Fiyat (Euro €)
		(P1)	(P2)	(Pik)			
2 SMR A 4	4	250	270	290	4000	10-N	FİYAT ALINIZ
2 SMR A 6	6	250	270	290	4000	10-N	FİYAT ALINIZ
2 SMR A 8	8,5	250	270	290	3500	10-N	FİYAT ALINIZ
2 SMR A 11	11	250	270	290	3500	10-N	FİYAT ALINIZ
2 SMR A 14	14	250	270	290	3500	10-N	FİYAT ALINIZ
2 SMR A 16	16,5	230	240	250	3500	10-N	FİYAT ALINIZ
2 SMR A 19	19,5	210	220	230	3300	10-N	FİYAT ALINIZ
2 SMR A 22	22,5	190	200	210	2800	10-N	FİYAT ALINIZ
2 SMR A 26	26	170	180	190	2500	10-N	FİYAT ALINIZ

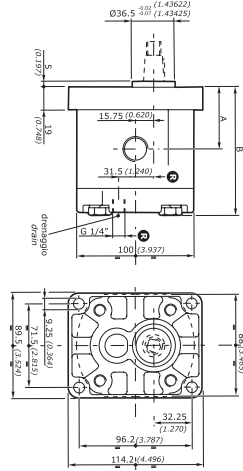

GRUP 3 SERİSİ ÇİFT YÖNLÜ DİŞLİ MOTORLAR

Tip	Deplasman (cm ³ /dev)	Çalışma Basıncı			Max. Hız (d/d)	Mil Kapak Tipi	Fiyat (Euro €)
		(P1)	(P2)	(Pik)			
3 SMR A 19	19	250	270	300	3500	10-N	FİYAT ALINIZ
3 SMR A 22	22,3	240	260	290	3500	10-N	FİYAT ALINIZ
3 SMR A 29	29,3	220	240	260	3300	10-N	FİYAT ALINIZ
3 SMR A 33	32,6	220	230	260	3300	10-N	FİYAT ALINIZ
3 SMR A 36	36,4	210	230	250	3300	10-N	FİYAT ALINIZ
3 SMR A 44	43,5	200	220	240	3000	10-N	FİYAT ALINIZ
3 SMR A 52	51,7	200	210	240	3000	10-N	FİYAT ALINIZ
3 SMR A 62	61,1	180	190	200	2500	10-N	FİYAT ALINIZ

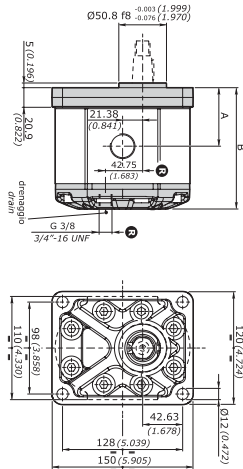

3 SMR

TANDEM POMPA KİT FİYATLARI

Ön Pompa	Arka Pompa	Ara Sızdırmazlık (Euro €)	Fiyat (Euro €)
GR1	GR1	-	FİYAT ALINIZ
GR2	GR1	-	FİYAT ALINIZ
GR2	GR2	32,00	FİYAT ALINIZ
GR3	GR1	-	FİYAT ALINIZ
GR3	GR2	83,00	FİYAT ALINIZ
GR3	GR3	-	FİYAT ALINIZ





OT 100

OT 100 SERİSİ D/B 18-P1 MİL ve KAPAK TIPLI DİŞLİ POMPALAR

Tip	Deplasman (cm ³ /dev)	Max. Basınç		MAX. Devir (dev/dak)	Portlar		Fiyat (Euro €)
		Çalışma	PİK		Giriş	Çıkış	
OT 100 P07	0,73	200	240	5000	30 mm	30 mm	FİYAT ALINIZ
OT 100 P11	1,05	240	280	5000	30 mm	30 mm	FİYAT ALINIZ
OT 100 P16	1,55	260	300	5000	30 mm	30 mm	FİYAT ALINIZ
OT 100 P20	1,90	260	300	5000	30 mm	30 mm	FİYAT ALINIZ
OT 100 P25	2,50	260	300	5000	30 mm	30 mm	FİYAT ALINIZ
OT 100 P32	3,10	260	300	5000	30 mm	30 mm	FİYAT ALINIZ
OT 100 P40	3,80	260	300	4500	30 mm	30 mm	FİYAT ALINIZ
OT 100 P49	4,70	240	280	4500	30 mm	30 mm	FİYAT ALINIZ
OT 100 P58	5,55	200	240	4000	30 mm	30 mm	FİYAT ALINIZ
OT 100 P65	6,25	190	230	3750	30 mm	30 mm	FİYAT ALINIZ
OT 100 P79	7,60	170	220	3500	30 mm	30 mm	FİYAT ALINIZ

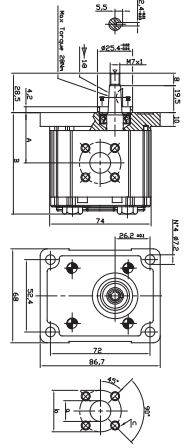

OT 200 SERİSİ D/P 28-P2 MİL ve KAPAK TIPLI DİŞLİ POMPALAR

Tip	Deplasman (cm ³ /dev)	Max. Basınç		MAX. Devir (dev/dak)	Portlar		Fiyat (Euro €)
		Çalışma	PİK		Giriş	Çıkış	
OT 200 P04	4,10	250	300	4000	30 mm	30 mm	FİYAT ALINIZ
OT 200 P06	6,20	250	300	3500	30 mm	30 mm	FİYAT ALINIZ
OT 200 P08	8,20	250	300	3500	30 mm	30 mm	FİYAT ALINIZ
OT 200 P11	11,20	250	300	3500	30 mm	30 mm	FİYAT ALINIZ
OT 200 P14	14,00	240	300	3000	40 mm	30 mm	FİYAT ALINIZ
OT 200 P16	16,00	240	300	3000	40 mm	30 mm	FİYAT ALINIZ
OT 200 P20	20,00	200	240	3000	40 mm	30 mm	FİYAT ALINIZ
OT 200 P22	22,50	170	210	2500	40 mm	30 mm	FİYAT ALINIZ
OT 200 P25	25,10	170	210	2500	40 mm	30 mm	FİYAT ALINIZ
OT 200 P28	28,00	140	180	2500	40 mm	30 mm	FİYAT ALINIZ
OT 200 P30	30,00	130	170	2000	40 mm	30 mm	FİYAT ALINIZ

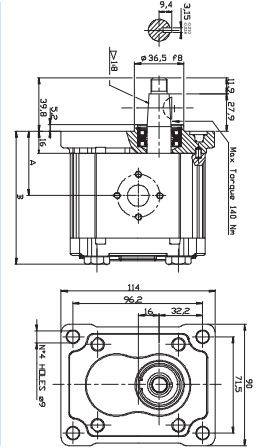

OT 200

OT 303 SERİSİ D/P 38-P3 MİL ve KAPAK TIPLI DİŞLİ POMPALAR

Tip	Deplasman (cm ³ /dev)	Max. Basınç		MAX. Devir (dev/dak)	Portlar		Fiyat (Euro €)
		Çalışma	PİK		Giriş	Çıkış	
OT 303 P22	22,00	260	300	3000	51 mm	40 mm	FİYAT ALINIZ
OT 303 P28	28,00	260	300	3000	51 mm	40 mm	FİYAT ALINIZ
OT 303 P32	32,00	260	300	3000	51 mm	40 mm	FİYAT ALINIZ
OT 303 P38	38,00	240	280	3000	51 mm	40 mm	FİYAT ALINIZ
OT 303 P42	42,00	240	280	3000	51 mm	40 mm	FİYAT ALINIZ
OT 303 P48	48,00	240	280	3000	51 mm	40 mm	FİYAT ALINIZ
OT 303 P53	53,00	220	250	3000	51 mm	40 mm	FİYAT ALINIZ
OT 303 P63	63,00	220	240	2100	51 mm	40 mm	FİYAT ALINIZ

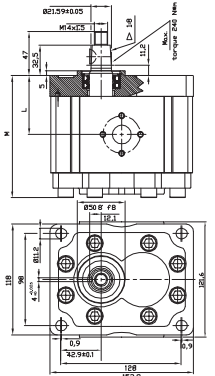

OT 303

OT TANDEM ARA KİTLERİ

Tip	Fiyat (Euro €)
OT 100 + OT 100 TANDEM KİT	FİYAT ALINIZ
OT 200 + OT 100 TANDEM KİT	FİYAT ALINIZ
OT 200 + OT 200 TANDEM KİT	FİYAT ALINIZ
OT 300 + OT 200 TANDEM KİT	FİYAT ALINIZ
OT 300 + OT 300 TANDEM KİT	FİYAT ALINIZ



OT 200 M

OT 200 SERİSİ R/P 28-P2 MİL ve KAPAK TİPLİ DİŞLİ MOTORLAR

Tip	Deplasman (cm ³ /dev)	Max. Basınç		MAX. Devir (dev/dak)	Portlar		Fiyat (Euro €)
		Çalışma	PiK		Giriş	Çıkış	
OT 200 M04	4,10	210	240	4000	30 mm	30 mm	FİYAT ALINIZ
OT 200 M06	6,20	220	255	3500	30 mm	30 mm	FİYAT ALINIZ
OT 200 M08	8,20	220	255	3500	30 mm	30 mm	FİYAT ALINIZ
OT 200 M11	11,20	220	255	3500	30 mm	30 mm	FİYAT ALINIZ
OT 200 M14	14,00	220	255	3000	40 mm	40 mm	FİYAT ALINIZ
OT 200 M16	16,00	220	255	3000	40 mm	40 mm	FİYAT ALINIZ
OT 200 M20	20,00	200	240	3000	40 mm	40 mm	FİYAT ALINIZ
OT 200 M22	22,50	170	210	2500	40 mm	40 mm	FİYAT ALINIZ
OT 200 M25	25,10	170	180	2500	30 mm	30 mm	FİYAT ALINIZ

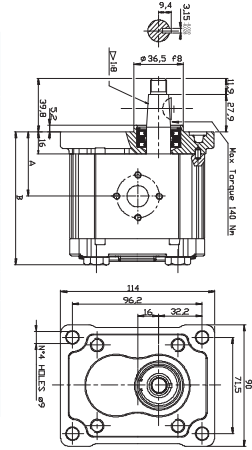

GRUP 1 İKİLİ, ÜÇLÜ ve DÖRTLÜ AKIŞ BÖLÜCÜLER

Tip	Deplasman (cm ³ /dev)	P3 Basınç (bar)	MAX. Devir (dev/dak)	MİN.Devir (dev/dak)	MAX.Debi (lt/dak)	MİN.Debi (lt/dak)	Portlar		Fiyat (Euro)		
							P	T	2'li	3'lü	4'lü
OT 100 D16	1,55	280	3500	1250	5,40	1,86	G1/2	G3/8	FİYAT ALINIZ	FİYAT ALINIZ	FİYAT ALINIZ
OT 100 D20	1,75	280	3500	1200	6,13	2,10	G1/2	G3/8	FİYAT ALINIZ	FİYAT ALINIZ	FİYAT ALINIZ
OT 100 D25	2,50	280	3500	1220	8,75	3,05	G1/2	G3/8	FİYAT ALINIZ	FİYAT ALINIZ	FİYAT ALINIZ
OT 100 D32	3,10	280	3500	1200	10,80	3,72	G1/2	G3/8	FİYAT ALINIZ	FİYAT ALINIZ	FİYAT ALINIZ
OT 100 D40	3,80	280	3000	1100	11,40	4,18	G1/2	G3/8	FİYAT ALINIZ	FİYAT ALINIZ	FİYAT ALINIZ
OT 100 D49	4,75	250	3000	1050	14,25	5,00	G1/2	G3/8	FİYAT ALINIZ	FİYAT ALINIZ	FİYAT ALINIZ
OT 100 D58	5,55	250	3000	1000	16,65	5,55	G1/2	G3/8	FİYAT ALINIZ	FİYAT ALINIZ	FİYAT ALINIZ

► Ara lateral giriş segmanı fiyatlara dahildir.

► Valfli akış bölücülerde ara lateral giriş segmanı zorunludur.



GRUP 2 İKİLİ, ÜÇLÜ ve DÖRTLÜ AKIŞ BÖLÜCÜLER

Tip	Deplasman (cm ³ /dev)	P3 Basınç (bar)	MAX. Devir (dev/dak)	MİN.Devir (dev/dak)	MAX.Debi (lt/dak)	MİN.Debi (lt/dak)	Portlar		Fiyat (Euro)		
							P	T	2'li	3'lü	4'lü
OT 200 D04	4,10	280	4100	1250	20,20	6,20	G3/4	G1/2	FİYAT ALINIZ	FİYAT ALINIZ	FİYAT ALINIZ
OT 200 D06	6,20	280	3960	1235	26,10	8,10	G3/4	G1/2	FİYAT ALINIZ	FİYAT ALINIZ	FİYAT ALINIZ
OT 200 D08	8,20	280	3870	1220	31,70	10,05	G3/4	G1/2	FİYAT ALINIZ	FİYAT ALINIZ	FİYAT ALINIZ
OT 200 D11	11,20	280	3660	1200	40,90	13,45	G3/4	G1/2	FİYAT ALINIZ	FİYAT ALINIZ	FİYAT ALINIZ
OT 200 D14	14,00	280	3450	1175	50,00	17,03	G3/4	G1/2	FİYAT ALINIZ	FİYAT ALINIZ	FİYAT ALINIZ
OT 200 D16	16,00	250	3320	1160	56,00	19,47	G3/4	G1/2	FİYAT ALINIZ	FİYAT ALINIZ	FİYAT ALINIZ
OT 200 D20	20,00	250	3130	1130	65,70	23,83	G3/4	G1/2	FİYAT ALINIZ	FİYAT ALINIZ	FİYAT ALINIZ
OT 200 D22	22,50	230	3000	1100	67,50	25,80	G3/4	G1/2	FİYAT ALINIZ	FİYAT ALINIZ	FİYAT ALINIZ
OT 200 D25	25,10	230	2900	1100	76,20	28,90	G3/4	G1/2	FİYAT ALINIZ	FİYAT ALINIZ	FİYAT ALINIZ
OT 200 D28	28,00	200	2750	1060	77,00	33,30	G3/4	G1/2	FİYAT ALINIZ	FİYAT ALINIZ	FİYAT ALINIZ
OT 200 D30	30,00	200	2660	1060	87,40	34,40	G3/4	G1/2	FİYAT ALINIZ	FİYAT ALINIZ	FİYAT ALINIZ

► Fiyat bilgisi için lütfen satış departmanı ile görüşünüz.

► Ara lateral giriş segmanı fiyatlara dahildir.

► Valfli akış bölücülerde ara lateral giriş segmanı zorunludur.

► Sağ veya sol ön giriş segmanı ve valf fiyatlara dahil değildir.



OP1 SERİSİ DİŞLİ POMPALAR

Tip	Deplasman (cm ³ /dev)	MAX Basınç (bar)	MAX. Devir (dev/dak)	Dönüş Yönü	Şaft Tipi	Ön Kapak Tipi	Portlar		Fiyat (TL)
							Giriş	Çıkış	
OP1-103 ABP	1,20	280	4000	SOL	DÜZ	B	1/2"35 mm	3/8"35 mm	FİYAT ALINIZ
OP1-103 CBP	1,20	280	4000	SAĞ	DÜZ	B	1/2"35 mm	3/8"35 mm	FİYAT ALINIZ
OP1-106 ABP	2,20	280	4000	SOL	DÜZ	B	1/2"35 mm	3/8"35 mm	FİYAT ALINIZ
OP1-106 CBP	2,20	280	4000	SAĞ	DÜZ	B	1/2"35 mm	3/8"35 mm	FİYAT ALINIZ
OP1-108 ABP	2,90	280	4000	SOL	DÜZ	B	1/2"35 mm	3/8"35 mm	FİYAT ALINIZ
OP1-108 CBP	2,90	280	4000	SAĞ	DÜZ	B	1/2"35 mm	3/8"35 mm	FİYAT ALINIZ

1PN SERİSİ DİŞLİ POMPALAR

Tip	Deplasman (cm ³ /dev)	MAX Basınç (bar)	MAX. Devir (dev/dak)	Dönüş Yönü	Şaft Tipi	Ön Kapak Tipi	Portlar		Fiyat (TL)
							Giriş	Çıkış	
1PN-040 ABT1	4,00	250	3000	SOL	1/5 KONİK	B	1/2"35 mm	3/8"35 mm	FİYAT ALINIZ
1PN-040 CBT1	4,00	250	3000	SAĞ	1/5 KONİK	B	1/2"35 mm	3/8"35 mm	FİYAT ALINIZ
1PN-040 AGT1	4,00	250	3000	SOL	1/5 KONİK	G	1/2"35 mm	3/8"35 mm	FİYAT ALINIZ
1PN-061 AB2	6,10	250	3000	SOL	1/8 KONİK	B	1/2"35 mm	3/8"35 mm	FİYAT ALINIZ
1PN-061 CB2	6,10	250	3000	SAĞ	1/8 KONİK	B	1/2"35 mm	3/8"35 mm	FİYAT ALINIZ
1PN-061 AET3	6,10	250	3000	SOL	1/8 KONİK	E	1/2"35 mm	3/8"35 mm	FİYAT ALINIZ
1PN-082 AB12	8,20	250	3000	SOL	1/8 KONİK	B	1/2"30 mm	3/8"30 mm	FİYAT ALINIZ
1PN-082 CB12	8,20	250	3000	SAĞ	1/8 KONİK	B	1/2"30 mm	3/8"30 mm	FİYAT ALINIZ
1PN-082 AET3	8,20	250	3000	SOL	1/8 KONİK	E	1/2"30 mm	3/8"30 mm	FİYAT ALINIZ
1PN-095 AB6	9,50	250	3000	SOL	1/8 KONİK	B	1/2"40 mm	3/8"30 mm	FİYAT ALINIZ
1PN-095 CB6	9,50	250	3000	SAĞ	1/8 KONİK	B	1/2"40 mm	3/8"30 mm	FİYAT ALINIZ
1PN-119 AB11	11,90	250	3000	SOL	1/8 KONİK	B	1/2"40 mm	3/8"30 mm	FİYAT ALINIZ
1PN-119 CB11	11,90	250	3000	SAĞ	1/8 KONİK	B	1/2"40 mm	3/8"30 mm	FİYAT ALINIZ
1PN-140 AB11	14,00	250	3000	SOL	1/8 KONİK	B	1/2"40 mm	3/8"30 mm	FİYAT ALINIZ
1PN-140 CB11	14,00	250	3000	SAĞ	1/8 KONİK	B	1/2"40 mm	3/8"30 mm	FİYAT ALINIZ
1PN-146 AB11	14,60	250	3000	SOL	1/8 KONİK	B	1/2"40 mm	3/8"30 mm	FİYAT ALINIZ
1PN-146 CB11	14,60	250	3000	SAĞ	1/8 KONİK	B	1/2"40 mm	3/8"30 mm	FİYAT ALINIZ
1PN-168 AB11	16,80	250	3000	SOL	1/8 KONİK	B	1/2"40 mm	3/8"30 mm	FİYAT ALINIZ
1PN-168 CB11	16,80	250	3000	SAĞ	1/8 KONİK	B	1/2"40 mm	3/8"30 mm	FİYAT ALINIZ
1PN-192 AB11	19,20	250	3000	SOL	1/8 KONİK	B	1/2"40 mm	3/8"30 mm	FİYAT ALINIZ
1PN-192 CB11	19,20	250	3000	SAĞ	1/8 KONİK	B	1/2"40 mm	3/8"30 mm	FİYAT ALINIZ
1PN-229 AB11	22,90	210	2500	SOL	1/8 KONİK	B	1/2"40 mm	3/8"30 mm	FİYAT ALINIZ
1PN-229 CB11	22,90	210	2500	SAĞ	1/8 KONİK	B	1/2"40 mm	3/8"30 mm	FİYAT ALINIZ
1PN-281 AB11	28,10	175	2500	SOL	1/8 KONİK	B	1/2"40 mm	3/8"40 mm	FİYAT ALINIZ
1PN-281 CB11	28,10	175	2500	SAĞ	1/8 KONİK	B	1/2"40 mm	3/8"40 mm	FİYAT ALINIZ



B TİPİ KAPAK



E TİPİ KAPAK



G TİPİ KAPAK

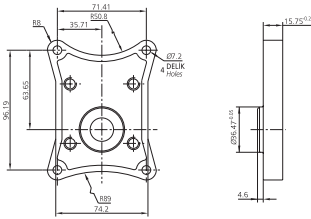

OP1 TİPİ KAPAK

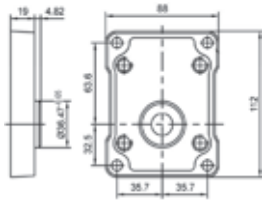

B TİPİ KAPAK

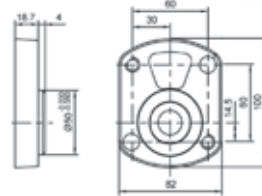

E TİPİ KAPAK

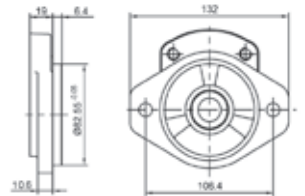

G TİPİ KAPAK

2P1 SERİSİ DİŞLİ POMPALAR

Tip	Deplasman (cm ³ /dev)	MAX Basınç (bar)	MAX. Devir (dev/dak)	Dönüş Yönü	Şaft Tipi	Ön Kapak Tipi	Portlar		Fiyat (TL)
							Giriş	Çıkış	
2P1-3105 ABP	33,30	250	2500	SOL	DÜZ	B	1"51 mm	3/8"40 mm	FİYAT ALINIZ
2P1-3105 CBP	33,30	250	2500	SAĞ	DÜZ	B	1"51 mm	3/8"40 mm	FİYAT ALINIZ
2P1-3105 SAB7	33,30	250	2500	SOL	KONİK	B	1"51 mm	3/8"40 mm	FİYAT ALINIZ
2P1-3105 SCB7	33,30	250	2500	SAĞ	KONİK	B	1"51 mm	3/8"40 mm	FİYAT ALINIZ
2P1-3120 ABP	37,90	210	2500	SOL	DÜZ	B	1"51 mm	3/8"40 mm	FİYAT ALINIZ
2P1-3120 CBP	37,90	210	2500	SAĞ	DÜZ	B	1"51 mm	3/8"40 mm	FİYAT ALINIZ
2P1-3120 SAB7	37,90	210	2500	SOL	KONİK	B	1"51 mm	3/8"40 mm	FİYAT ALINIZ
2P1-3120 SCB7	37,90	210	2500	SAĞ	KONİK	B	1"51 mm	3/8"40 mm	FİYAT ALINIZ
2P1-3135 ABP	42,60	210	2500	SOL	DÜZ	B	1"51 mm	3/8"40 mm	FİYAT ALINIZ
2P1-3135 CBP	42,60	210	2500	SAĞ	DÜZ	B	1"51 mm	3/8"40 mm	FİYAT ALINIZ
2P1-3135 SAB7	42,60	210	2500	SOL	KONİK	B	1"51 mm	3/8"40 mm	FİYAT ALINIZ
2P1-3135 SCB7	42,60	210	2500	SAĞ	KONİK	B	1"51 mm	3/8"40 mm	FİYAT ALINIZ
2P1-3146 ABP	45,50	210	2500	SOL	DÜZ	B	1"48 mm	3/8"48 mm	FİYAT ALINIZ
2P1-3146 CBP	45,50	210	2500	SAĞ	DÜZ	B	1"48 mm	3/8"48 mm	FİYAT ALINIZ
2P1-3146 SAB7	45,50	210	2500	SOL	KONİK	B	1"48 mm	3/8"48 mm	FİYAT ALINIZ
2P1-3146 SCB7	45,50	210	2500	SAĞ	KONİK	B	1"48 mm	3/8"48 mm	FİYAT ALINIZ
2P1-3158 ABP	49,40	210	2500	SOL	DÜZ	B	1"48 mm	3/8"48 mm	FİYAT ALINIZ
2P1-3158 CBP	49,40	210	2500	SAĞ	DÜZ	B	1"48 mm	3/8"48 mm	FİYAT ALINIZ
2P1-3158 SAB7	49,40	210	2500	SOL	KONİK	B	1"48 mm	3/8"48 mm	FİYAT ALINIZ
2P1-3158 SCB7	49,40	210	2500	SAĞ	KONİK	B	1"48 mm	3/8"48 mm	FİYAT ALINIZ
2P1-3180 ABP	56,10	175	2200	SOL	DÜZ	B	1"48 mm	3/8"48 mm	FİYAT ALINIZ
2P1-3180 CBP	56,10	175	2200	SAĞ	DÜZ	B	1"48 mm	3/8"48 mm	FİYAT ALINIZ
2P1-3180 SAB7	56,10	175	2200	SOL	KONİK	B	1"48 mm	3/8"48 mm	FİYAT ALINIZ
2P1-3180 SCB7	56,10	175	2200	SAĞ	KONİK	B	1"48 mm	3/8"48 mm	FİYAT ALINIZ

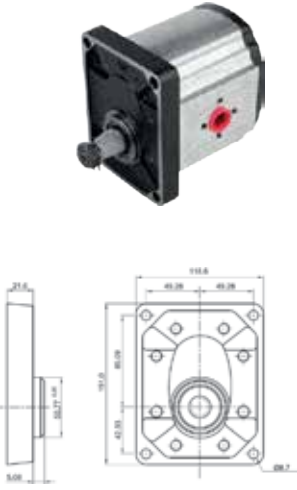

3P1 SERİSİ DİŞLİ POMPALAR

Tip	Deplasman (cm ³ /dev)	MAX Basınç (bar)	MAX. Devir (dev/dak)	Dönüş Yönü	Şaft Tipi	Ön Kapak Tipi	Portlar		Fiyat (TL)
							Giriş	Çıkış	
3P1-4150 AB	47,00	248	2250	SOL	DÜZ	B	SAE 3000 11/2"	SAE 3000 1"	FİYAT ALINIZ
3P1-4150 CB	47,00	248	2250	SAĞ	DÜZ	B	SAE 3000 11/2"	SAE 3000 1"	FİYAT ALINIZ
3P1-4180 AB	56,10	248	2250	SOL	DÜZ	B	SAE 3000 11/2"	SAE 3000 1"	FİYAT ALINIZ
3P1-4180 CB	56,10	248	2250	SAĞ	DÜZ	B	SAE 3000 11/2"	SAE 3000 1"	FİYAT ALINIZ
3P1-4210 AB	65,10	248	2250	SOL	DÜZ	B	SAE 3000 11/2"	SAE 3000 1"	FİYAT ALINIZ
3P1-4210 CB	65,10	248	2250	SAĞ	DÜZ	B	SAE 3000 11/2"	SAE 3000 1"	FİYAT ALINIZ
3P1-4250 AB	77,00	248	2250	SOL	DÜZ	B	SAE 3000 11/2"	SAE 3000 1"	FİYAT ALINIZ
3P1-4250 CB	77,00	248	2250	SAĞ	DÜZ	B	SAE 3000 11/2"	SAE 3000 1"	FİYAT ALINIZ
3P1-4300 AB	91,90	207	2250	SOL	DÜZ	B	SAE 3000 11/2"	SAE 3000 1"	FİYAT ALINIZ
3P1-4300 CB	91,90	207	2250	SAĞ	DÜZ	B	SAE 3000 11/2"	SAE 3000 1"	FİYAT ALINIZ
3P1-4330 AB	101,50	193	2100	SOL	DÜZ	B	SAE 3000 11/2"	SAE 3000 1"	FİYAT ALINIZ
3P1-4330 CB	101,50	193	2100	SAĞ	DÜZ	B	SAE 3000 11/2"	SAE 3000 1"	FİYAT ALINIZ
3P1-4380 AB	116,70	172	2000	SOL	DÜZ	B	SAE 3000 11/2"	SAE 3000 1"	FİYAT ALINIZ
3P1-4380 CB	116,70	172	2000	SAĞ	DÜZ	B	SAE 3000 11/2"	SAE 3000 1"	FİYAT ALINIZ

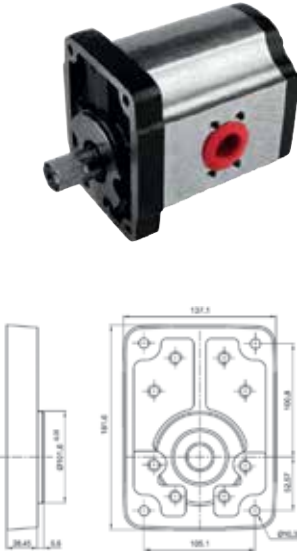



YÜKSEK BASINÇLI SU POMPALARI					
Kod	Tip	Debi (lt/dk)	Çalışma Basıncı (Bar)	Max. Hız (dev/dk)	Fiyat (Euro €)
KE SERİSİ 25 HP	KE 20	30	300	1450	FİYAT ALINIZ
	KE 22	37	250	1450	FİYAT ALINIZ
	KE 24	45	210	1450	FİYAT ALINIZ
	KE 28	61	150	1450	FİYAT ALINIZ
	KE 30	70	130	1450	FİYAT ALINIZ



KF SERİSİ 50 HP	KF 28	93	210	1000	FİYAT ALINIZ
	KF 30	106	200	1000	FİYAT ALINIZ
	KF 36	122	160	800	FİYAT ALINIZ
	KF 36	137	140	900	FİYAT ALINIZ
	KF 36	153	130	1000	FİYAT ALINIZ
	KF 40	170	110	900	FİYAT ALINIZ



KS SERİSİ 75 HP	KS 28	110	250	1500/1800/2200	FİYAT ALINIZ
	KS 32	145	200	1500/1800/2200	FİYAT ALINIZ
	KS 36	183	160	1500/1800/2200	FİYAT ALINIZ
	KS 40	226	140	1500/1800/2200	FİYAT ALINIZ



KT SERİSİ	KT 24	51/62	250/200	1450/1750	FİYAT ALINIZ
	KT 28	70/84	200/175	1450/1750	FİYAT ALINIZ
	KT 30	80/96	175/140	1450/1750	FİYAT ALINIZ
	KT 32	91	150	1450	FİYAT ALINIZ
	KT 36	115/125	120/125	1450/1580	FİYAT ALINIZ
	KT 40	142	100	1450	FİYAT ALINIZ



MW SERİSİ 100 HP (Eski MS)	MW 32	135	300	1500/1800/2200	FİYAT ALINIZ
	MW 36	171	240	1500/1800/2200	FİYAT ALINIZ
	MW 40	211	190	1500/1800/2200	FİYAT ALINIZ
	MW 45	267	155	1500/1800/2200	FİYAT ALINIZ
	MW 50	330	125	1500/1800/2200	FİYAT ALINIZ
	MW 55	399	100	1500/1800/2200	FİYAT ALINIZ



MK SERİSİ 150 HP	MK 40	154/148	400	1500/1800	FİYAT ALINIZ
	MK 45	194/188	300	1500/1800	FİYAT ALINIZ
	MK 50	240/232	250	1500/1800	FİYAT ALINIZ
	MK 55	290/281	200	1500/1800	FİYAT ALINIZ
	MK 60	346/334	170	1500/1800	FİYAT ALINIZ
	MK 65	406/392	150	1500/1800	FİYAT ALINIZ



MKS SERİSİ 180 HP	MKS 40	182/184	400	1500/1800	FİYAT ALINIZ
	MKS 45	231/233	300	1500/1800	FİYAT ALINIZ
	MKS 50	285/288	250	1500/1800	FİYAT ALINIZ
	MKS 55	345/348	200	1500/1800	FİYAT ALINIZ
	MKS 60	410/414	170	1500/1800	FİYAT ALINIZ
	MKS 65	481/486	150	1500/1800	FİYAT ALINIZ



LK SERİSİ 180 HP	LK 36	140/152/154	400	1500/1750/1900	FİYAT ALINIZ
	LK 40	173/188/190	350	1500/1750/1900	FİYAT ALINIZ
	LK 45	218/238/241	280	1500/1750/1900	FİYAT ALINIZ
	LK 50	269/294/297	230	1500/1750/1900	FİYAT ALINIZ
	LK 55	326/355/360	190	1500/1750/1900	FİYAT ALINIZ
	LK 60	388/423/160	160	1500/1750/1900	FİYAT ALINIZ



YÜKSEK BASINÇLI SU POMPALARI



Kod	Tip	Debi (lt/dk)	Çalışma Basıncı (Bar)	Max. Hız (dev/dk)	Fiyat (Euro €)
HF SERİSİ 50 HP	HF 18	30	600	800	FİYAT ALINIZ
		38	500	1000	FİYAT ALINIZ
	HF 20	47	400	1000	FİYAT ALINIZ
	HF 22	45	400	800	FİYAT ALINIZ
	HF 22	57	350	1000	FİYAT ALINIZ
HF 25	74	280	1000	FİYAT ALINIZ	



VF SERİSİ 50 HP	VF 12	12,5	1500	750	FİYAT ALINIZ
	VF 12	15	1200	900	FİYAT ALINIZ
	VF 14	17	1100	750	FİYAT ALINIZ
	VF 14	23	800	1000	FİYAT ALINIZ



VS SERİSİ 100 HP	VS 16	27	1500	1500/1800/2200	FİYAT ALINIZ
	VS 18	34	1200	1500/1800/2200	FİYAT ALINIZ
	VS 20	42	900	1500/1800/2200	FİYAT ALINIZ
	VS 22	50	750	1500/1800/2200	FİYAT ALINIZ
	VS 24	60	600	1500/1800/2200	FİYAT ALINIZ



VK SERİSİ	VK 12	20	1500	1500/1800/2200	FİYAT ALINIZ
	VK 14	28	1100	1500/1800/2200	FİYAT ALINIZ



SK SERİSİ 180 HP	SK 20	43	1500	1500/1750	FİYAT ALINIZ
	SK 22	52	1300	1500/1750	FİYAT ALINIZ
	SK 24	62	1100	1500/1750	FİYAT ALINIZ
	SK 26	73	900	1500/1750	FİYAT ALINIZ
	SK 28	84	800	1500/1750	FİYAT ALINIZ
	SK 30	96	700	1500/1750	FİYAT ALINIZ



UL1716		16	170	1750	FİYAT ALINIZ
--------	--	----	-----	------	--------------

FİLTRELER



F-10 F-30/40



F-50/80

Tip	Debi (cc/dev)	Çalışma Basıncı (Bar)	Uygun Olduğu Pompalar	Fiyat (Euro €)
F10	60	10	KE-HF	FİYAT ALINIZ
F30	230	8	KF-KS-HF	FİYAT ALINIZ
F40	500	8	KS-MW-MK-MKS-LK	FİYAT ALINIZ
F50/80	40	10	VF-VK	FİYAT ALINIZ
F60	120	10	SM-SK	FİYAT ALINIZ

DEDALO TECNOLOGIE



Tip	Fiyat (Euro €)
Basınç Regülatör Valfi (Kollu by-pass valfi)	FİYAT ALINIZ



Battioni®
Pagani
Pompe

Jurop

HPP
Brand of **COMET**

m
moro
PUMPS



Battioni Pagani
Pompe

MEC II 9000-1
1000-13500



Jurop

PNE 72



Moro

PM - 60WP-
80WP-110WP



Hpp

CL-66

► Ürün grupları için satış temsilcimizle iletişime geçiniz.



H1C - SH11C

H1C - SH11C SERİSİ PİSTONLU POMPALAR

Tip (Pompa)	Mil Tipi	Deplasman (cc/dev.)	Hız (d/dak.)	Basınç (Bar)	Tork (Nm/Bar)	Max. Debi (lt/dak)	Fiyat (Euro €)	
							Arka Kapak Çıkışı	Ön Kapak Çıkışı
H1C 06	Frezeli	6,06	5000	350-450	0,097	30,30	FİYAT ALINIZ	FİYAT ALINIZ
H1C 12	Frezeli	10,90	4300	350-450	0,170	47,00	FİYAT ALINIZ	FİYAT ALINIZ
H1C 20	Frezeli	19,60	4300	350-450	0,310	84,00	FİYAT ALINIZ	FİYAT ALINIZ
H1C 30	Frezeli	30,00	3000	350-450	0,480	90,00	FİYAT ALINIZ	FİYAT ALINIZ
H1C 40	Frezeli	40,10	3300	350-450	0,640	132,00	FİYAT ALINIZ	FİYAT ALINIZ
SH11C 55	Frezeli	56,35	5000	430-480	0,900	112,00	FİYAT ALINIZ	FİYAT ALINIZ
SH11C 75	Frezeli	75,30	2300	350-450	0,870	143,00	FİYAT ALINIZ	FİYAT ALINIZ
SH11C 90	Frezeli	87,00	2500	350-450	1,380	217,00	FİYAT ALINIZ	FİYAT ALINIZ
SH11C 108	Frezeli	107,50	2000	350-450	1,710	215,00	FİYAT ALINIZ	FİYAT ALINIZ
SH11C 125	Frezeli	124,80	4000	430-480	2,000	500,00	FİYAT ALINIZ	FİYAT ALINIZ
SH11C 160	Frezeli	160,80	1800	350-450	2,560	289,00	FİYAT ALINIZ	FİYAT ALINIZ



H1V

MANYETİK KAVRAMALI POLİÜRETAN POMPASI

Tip (Motor)	Mil Tipi	Deplasman (cc/dev.)	Hız (d/dak.)	Basınç (Bar)	Tork (Nm/Bar)	Max. Debi (lt/dak)	Fiyat (Euro €)
H1V 12	20	12,00	300-1800	250-320	47,3-56,8	21,40	FİYAT ALINIZ
H1V 30	25	30,00	300-1800	250-320	119,4-143,3	54,00	FİYAT ALINIZ



H1V

H1V SERİSİ PİSTONLU POMPALAR

Tip (Pompa)	Regülasyon Tipi	Deplasman (cc/dev.)	Hız (d/dak.)	Basınç (Bar)	Tork (Nm/Bar)	Max. Debi (lt/dak)	Fiyat (Euro €)
H1V75NC+PC	Güç+Basınç Regülasyonu	0-75,3	2900	350-450	1,20	173	FİYAT ALINIZ
H1V108NC+PC	Güç+Basınç Regülasyonu	0-107,5	2600	350-450	1,71	215	FİYAT ALINIZ
H1V160NC+PC	Güç+Basınç Regülasyonu	0-160,8	2300	350-450	2,56	289	FİYAT ALINIZ
H1V226NC+PC	Güç+Basınç Regülasyonu	0-225,1	1900	350-450	3,58	338	FİYAT ALINIZ
H1V55 2EM	Elektrikli Oransal Kontrol	0-54,8	3300	350-450	0,87	143	FİYAT ALINIZ
H1V75 2EM	Elektrikli Oransal Kontrol	0-75,3	2900	350-450	1,20	173	FİYAT ALINIZ
H1V108 2EM	Elektrikli Oransal Kontrol	0-107,5	2600	350-450	1,71	215	FİYAT ALINIZ
H1V160 2EM	Elektrikli Oransal Kontrol	0-160,8	2300	350-450	2,56	289	FİYAT ALINIZ
H1V226 2EM	Elektrikli Oransal Kontrol	0-225,1	1900	350-450	3,58	338	FİYAT ALINIZ
H1V 55 LS+TP	Load Sensing Kontrol+B. Regülasyonu	0-54,8	3300	350-450	0,87	143	FİYAT ALINIZ
H1V 75 LS+TP	Load Sensing Kontrol+B. Regülasyonu	0-75,3	2900	350-450	1,20	173	FİYAT ALINIZ
H1V 108 LS+TP	Load Sensing Kontrol+B. Regülasyonu	0-107,5	2600	350-450	1,71	215	FİYAT ALINIZ
H1V 160 LS+TP	Load Sensing Kontrol+B. Regülasyonu	0-160,8	2300	350-450	2,56	289	FİYAT ALINIZ
H1V 226 LS+TP	Load Sensing Kontrol+B. Regülasyonu	0-225,1	1900	350-450	3,58	338	FİYAT ALINIZ
H1V55 PI	Hidrolik Oransal Kontrol	0-54,8	3300	350-450	0,87	143	FİYAT ALINIZ
H1V75 PI	Hidrolik Oransal Kontrol	0-75,3	2900	350-450	1,20	173	FİYAT ALINIZ
H1V108 PI	Hidrolik Oransal Kontrol	0-107,5	2600	350-450	1,71	215	FİYAT ALINIZ
H1V160 PI	Hidrolik Oransal Kontrol	0-160,8	2300	350-450	2,56	289	FİYAT ALINIZ
H1V226 PI	Hidrolik Oransal Kontrol	0-225,1	1900	350-450	3,58	338	FİYAT ALINIZ



S6CV

S6CV DEĞİŞKEN DEPLASMANLI CLOSED LOOP (KAPALI DEVRE) POMPALAR

Tip (Pompa)	Regülasyon Tipi	Mil Tipi	Fiyat (Euro €)
S6CV 75+GR2	Mekanik Servo Kontrol TANDEM	Frezeli	FİYAT ALINIZ
S6CV 128+GR2	Mekanik Servo Kontrol TANDEM	Frezeli	FİYAT ALINIZ



S5AV

S5AV DEĞİŞKEN DEPLASMANLI OPEN LOOP (AÇIK DEVRE) POMPALAR

Tip (Pompa)	Regülasyon Tipi	Deplasman (cc/dev.)	Hız (d/dak.)	Basınç (Bar)	Pompa Versiyonları	Fiyat (Euro €)
S5AV 32 PC	DR	32	3150	280-350	Basınç Duyarlı	FİYAT ALINIZ
S5AV 45 PC	DR	43,3	2700	300-350	Basınç Duyarlı	FİYAT ALINIZ
S5AV 50 PC	DR	43,65	3000	320-380	Basınç Duyarlı	FİYAT ALINIZ
S5AV 63 PC	DR	63,98	2500	320-380	Basınç Duyarlı	FİYAT ALINIZ
S5AV 75 PC	DR	75	2600	350-420	Basınç Duyarlı	FİYAT ALINIZ
S5AV 93 PC	DR	93,76	2350	320-380	Basınç Duyarlı	FİYAT ALINIZ
S5AV 32 LS+TP	DFR	32	3150	280-350	Yük Duyarlı(Load Sensing)	FİYAT ALINIZ
S5AV 45 LS+TP	DFR	43,3	2700	300-350	Yük Duyarlı(Load Sensing)	FİYAT ALINIZ
S5AV 50 LS+TP	DFR	49,65	3000	320-380	Yük Duyarlı(Load Sensing)	FİYAT ALINIZ
S5AV 63 LS+TP	DFR	63,98	2500	320-380	Yük Duyarlı(Load Sensing)	FİYAT ALINIZ
S5AV 75 LS+TP	DFR	75	2600	350-420	Yük Duyarlı(Load Sensing)	FİYAT ALINIZ
S5AV 93 LS+TP	DFR	93,76	2350	320-380	Yük Duyarlı(Load Sensing)	FİYAT ALINIZ
S5AV 50 NC+LS+TP	DFLR	49,65	3000	320-380	Güç Regülasyonlu(11 Kw)	FİYAT ALINIZ
S5AV 63 NC+LS+TP	DFLR	63,98	2500	320-380	Güç Regülasyonlu(18,5 Kw)	FİYAT ALINIZ
S5AV 75 NC+LS+TP	DFLR	75	2600	350-420	Güç Regülasyonlu(22 Kw)	FİYAT ALINIZ
S5AV 93 NC+LS+TP	DFLR	93,76	2350	320-380	Güç Regülasyonlu(30 Kw)	FİYAT ALINIZ



S6CV

S6CV DEĞİŞKEN DEPLASMANLI CLOSED LOOP (KAPALI DEVRE) POMPALAR

Tip (Pompa)	Regülasyon Tipi	Deplasman (cc/dev.)	Hız (d/dak.)	Basınç (Bar) (Sürekli-Pik)	Max. Debi (lt/dak.)	Fiyat (Euro €)
S6CV 75 HLR	Mekanik Servo Kontrol	75	500-3400	400-450	255	FİYAT ALINIZ
S6CV 128 HLR	Mekanik Servo Kontrol	128	500-2850	420-480	365	FİYAT ALINIZ
S6CV 75 HIR	Hidrolik Oransal Kontrol	75	500-3400	400-450	255	FİYAT ALINIZ
S6CV 128 HIR	Hidrolik Oransal Kontrol	128	500-2850	420-480	365	FİYAT ALINIZ
S6CV 75 HER	Elektrikli Oransal Kontrol	75	500-3400	400-450	255	FİYAT ALINIZ
S6CV 128 HER	Elektrikli Oransal Kontrol	128	500-2850	420-480	300	FİYAT ALINIZ
S6CV 75 HE2	Elektrikli On-Off Kontrol	75	500-3400	400-450	255	FİYAT ALINIZ
S6CV 128 HE2	Elektrikli On-Off Kontrol	128	500-2850	420-480	365	FİYAT ALINIZ



MD10V

MD10V DEĞİŞKEN DEPLASMANLI CLOSED LOOP (KAPALI DEVRE) POMPALAR

Tip (Pompa)	Regülasyon Tipi	Deplasman (cc/dev.)	Hız (d/dak.)	Basınç (Bar)	Fiyat (Euro €)
MD10V14 HLR	Mekanik Servo Kontrol	14	700-3600	250-300	FİYAT ALINIZ
MD10V18 HLR	Mekanik Servo Kontrol	18	700-3601	250-300	FİYAT ALINIZ
MD10V21 HLR	Mekanik Servo Kontrol	21	700-3600	250-300	FİYAT ALINIZ
MD10V28 HLR	Mekanik Servo Kontrol	28	700-3600	250-300	FİYAT ALINIZ
MD10V46 HLR	Mekanik Servo Kontrol	46	700-3600	250-300	FİYAT ALINIZ
MD10V50 HLR	Mekanik Servo Kontrol	50	700-3600	250-350	FİYAT ALINIZ
MD10V64 HLR	Mekanik Servo Kontrol	64	700-3600	250-350	FİYAT ALINIZ
MD10V14 HIN	Hidrolik Oransal Kontrol	14	700-3600	250-300	FİYAT ALINIZ
MD10V18 HIN	Hidrolik Oransal Kontrol	18	700-3600	250-300	FİYAT ALINIZ
MD10V21 HIN	Hidrolik Oransal Kontrol	21	700-3600	250-300	FİYAT ALINIZ
MD10V21 HIR	Hidrolik Oransal Kontrol	21	700-3600	250-300	FİYAT ALINIZ
MD10V28 HIR	Hidrolik Oransal Kontrol	28	700-3600	250-300	FİYAT ALINIZ
MD10V46 HIR	Hidrolik Oransal Kontrol	46	700-3600	250-300	FİYAT ALINIZ
MD10V50 HIR	Hidrolik Oransal Kontrol	50	700-3600	250-350	FİYAT ALINIZ
MD10V64 HIR	Hidrolik Oransal Kontrol	64	700-3600	250-350	FİYAT ALINIZ
MD10V14 HER	Elektrikli Oransal Kontrol	14	700-3600	250-350	FİYAT ALINIZ
MD10V18 HER	Elektrikli Oransal Kontrol	18	700-3600	250-350	FİYAT ALINIZ
MD10V21 HER	Elektrikli Oransal Kontrol	21	700-3600	250-300	FİYAT ALINIZ
MD10V28 HER	Elektrikli Oransal Kontrol	28	700-3600	250-300	FİYAT ALINIZ
MD10V46 HER	Elektrikli Oransal Kontrol	46	700-3600	250-300	FİYAT ALINIZ
MD10V50 HER	Elektrikli Oransal Kontrol	50	700-3600	250-350	FİYAT ALINIZ
MD10V64 HER	Elektrikli Oransal Kontrol	64	700-3600	250-350	FİYAT ALINIZ
MD10V14 HE2	Elektrikli On-Off Kontrol	14	700-3600	250-300	FİYAT ALINIZ
MD10V18 HE2	Elektrikli On-Off Kontrol	18	700-3600	250-300	FİYAT ALINIZ
MD10V21 HE2	Elektrikli On-Off Kontrol	21	700-3600	250-300	FİYAT ALINIZ
MD10V28 HE2	Elektrikli On-Off Kontrol	28	700-3600	250-300	FİYAT ALINIZ
MD10V46 HE2	Elektrikli On-Off Kontrol	46	700-3600	250-300	FİYAT ALINIZ
MD10V50 HE2	Elektrikli On-Off Kontrol	50	700-3600	250-350	FİYAT ALINIZ
MD10V64 HE2	Elektrikli On-Off Kontrol	64	700-3600	250-350	FİYAT ALINIZ



MOTOR GRUBU





H1C - SH11C

H1C - SH11C SERİSİ PİSTONLU MOTORLAR

Tip (Pompa)	Mil Tipi	Deplasman (cc/dev.)	Hız (d/dak.)	Basınç (Bar)	Tork (Nm/Bar)	Max. Debi (lt/dak)	Fiyat (Euro €)	
							Arka Kapak Çıkışı	Ön Kapak Çıkışı
H1C 06	Frezeli	6,06	6000	350-450	0,096	48,50	FİYAT ALINIZ	FİYAT ALINIZ
H1C 12	Frezeli	10,90	5590	350-450	0,170	61,00	FİYAT ALINIZ	FİYAT ALINIZ
H1C 20	Frezeli	19,60	5590	350-450	0,310	109,00	FİYAT ALINIZ	FİYAT ALINIZ
H1C 30	Frezeli	30,00	4500	350-450	0,480	135,00	FİYAT ALINIZ	FİYAT ALINIZ
H1C 40	Frezeli	40,10	4950	350-450	0,640	198,00	FİYAT ALINIZ	FİYAT ALINIZ
SH11C 55	Frezeli	56,35	5000	430	0,9	282,00	FİYAT ALINIZ	FİYAT ALINIZ
SH11C 75	Frezeli	77,82	4500	430	1,2	350,00	FİYAT ALINIZ	FİYAT ALINIZ
SH11C 90	Frezeli	86,23	4500	430	1,4	388,00	FİYAT ALINIZ	FİYAT ALINIZ
SH11C 108	Frezeli	108,40	4000	430	1,7	433,00	FİYAT ALINIZ	FİYAT ALINIZ
SH11C 125	Frezeli	124,80	4000	430	2,0	500,00	FİYAT ALINIZ	FİYAT ALINIZ



H1CR - SH11CR

H1CR - SH11CR SERİSİ PİSTONLU MOTORLAR

Tip (Motor)	Mil Tipi	Deplasman (cc/dev.)	Hız (d/dak.)	Basınç (Bar)	Tork (Nm/Bar)	Max. Debi (lt/dak)	Fiyat (Euro €)	
							Arka Kapak Çıkışı	Ön Kapak Çıkışı
H1CR30	Frezeli	30,00	4500	350-450	0,480	135	FİYAT ALINIZ	FİYAT ALINIZ
H1CR45	Frezeli	44,30	4200	350-450	0,700	186	FİYAT ALINIZ	FİYAT ALINIZ
SH11CR55	Frezeli	56,35	5000	430-480	0,900	282	FİYAT ALINIZ	FİYAT ALINIZ
SH11CR63	Frezeli	63,26	5000	430-480	1,000	316	FİYAT ALINIZ	FİYAT ALINIZ
SH11CR75	Frezeli	77,82	4500	430-480	1,200	350	FİYAT ALINIZ	FİYAT ALINIZ
SH11CR90	Frezeli	86,23	4500	430-480	1,400	388	FİYAT ALINIZ	FİYAT ALINIZ
SH11CR108	Frezeli	108,40	4000	430-480	1,700	433	FİYAT ALINIZ	FİYAT ALINIZ
SH11CR125	Frezeli	124,80	4000	430-480	2,000	500	FİYAT ALINIZ	FİYAT ALINIZ
SH11CR160	Frezeli	163,90	3600	430-480	2,600	590	FİYAT ALINIZ	FİYAT ALINIZ
SH11CR180	Frezeli	178,10	3600	430-480	2,800	641	FİYAT ALINIZ	FİYAT ALINIZ



H2V

H2V SERİSİ PİSTONLU MOTORLAR

Tip (Motor)	Regülasyon Tipi	Deplasman (cc/dev.)	Hız (d/dak.)	Basınç (Bar)	Tork (Nm/Bar)	Max. Debi (lt/dak)	Fiyat (Euro €)
H2V 55 PI	Hidrolik Oransal Kontrol	15,8-54,8	3900	350-450	0,87	214	FİYAT ALINIZ
H2V 75 PI	Hidrolik Oransal Kontrol	21,7-75,3	3500	350-450	1,20	263	FİYAT ALINIZ
H2V108PI	Hidrolik Oransal Kontrol	31-107,5	3200	350-450	1,71	344	FİYAT ALINIZ
H2V160PI	Hidrolik Oransal Kontrol	46,4-160,8	2800	350-450	2,56	450	FİYAT ALINIZ
H2V 226 PI	Hidrolik Oransal Kontrol	64,9-225,1	2500	350-450	3,58	563	FİYAT ALINIZ
H2V 55 EM	Elektrikli Oransal Kontrol	15,8-54,8	3900	350-450	0,87	214	FİYAT ALINIZ
H2V 75 EM	Elektrikli Oransal Kontrol	21,7-75,3	3500	350-450	1,20	263	FİYAT ALINIZ
H2V 108EM	Elektrikli Oransal Kontrol	31-107,5	3200	350-450	1,71	344	FİYAT ALINIZ
H2V160EM	Elektrikli Oransal Kontrol	46,4-160,8	2800	350-450	2,56	450	FİYAT ALINIZ
H2V 226 EM	Elektrikli Oransal Kontrol	64,9-225,1	2500	350-450	3,58	563	FİYAT ALINIZ
H2V 55 2EM+PE	Elektrikli Oransal+Basınç Kontrol	15,8-54,8	3900	350-450	0,87	214	FİYAT ALINIZ
H2V 75 2EM+PE	Elektrikli Oransal+Basınç Kontrol	21,7-75,3	3500	350-450	1,20	263	FİYAT ALINIZ
H2V108 2EM+PE	Elektrikli Oransal+Basınç Kontrol	31-107,5	3200	350-450	1,71	344	FİYAT ALINIZ
H2V160 2EM+PE	Elektrikli Oransal+Basınç Kontrol	46,4-160,8	2800	350-450	2,56	450	FİYAT ALINIZ
H2V 226 2EM+PE	Elektrikli Oransal+Basınç Kontrol	64,9-225,1	2500	350-450	3,58	563	FİYAT ALINIZ



SH7V

SH7V SERİSİ PİSTONLU MOTORLAR

Tip (Motor)	Regülasyon Tipi	Deplasman (cc/dev.)	Hız (d/dak.)	Basınç (Bar)	Tork (Nm/Bar)	Max. Debi (lt/dak)	Fiyat (Euro €)
SH7V 108 RPE	Basınç Kontrol	22-112,5	6300-3400	430-480	1,79	382	FİYAT ALINIZ
SH7V 160 RPE	Basınç Kontrol	32,2-160,8	3100-5500	430-480	2,56	500	FİYAT ALINIZ
SH7V 108 2EN	Elk. İki Pozisyon Kontrol	22-112,5	6300-3400	430-480	1,79	382	FİYAT ALINIZ
SH7V 160 2EN	Elk. İki Pozisyon Kontrol	32,2-160,8	3100-5500	430-480	2,56	500	FİYAT ALINIZ
SH7V 108 REN	Elektrik Oransal Kontrol	22-112,5	6300-3400	430-480	1,79	382	FİYAT ALINIZ
SH7V 160 REN	Elektrik Oransal Kontrol	32,2-160,8	3100-5500	430-480	2,56	500	FİYAT ALINIZ
SH7V 108 RIN	Hidrolik Oransal Kontrol	22-112,5	6300-3400	430-480	1,79	382	FİYAT ALINIZ
SH7V 160 RIN	Hidrolik Oransal Kontrol	32,2-160,8	3100-5500	430-480	2,56	500	FİYAT ALINIZ



BGM

BGM SERİSİ ORBİT MOTORLAR

Tip	Deplasman (cm ³ /devir)	Mil Çapı (mm)	Debi (lt/dk)	Basınç (Bar)	Max. Tork (daNm)	Max. Devir (rpm)	Fiyat (Euro €)
BGM 13 SP1 CL160	12,90	16	20	140	1,6	1550	FİYAT ALINIZ
BGM 20 SP1 CL160	20,00	16	20	140	2,5	1000	FİYAT ALINIZ
BGM 32 SP1 CL160	31,80	16	20	140	3,9	625	FİYAT ALINIZ
BGM 40 SP1 CL160	40,10	16	20	140	5	495	FİYAT ALINIZ
BGM 50 SP1 CL160	50,00	16	20	140	4,9	400	FİYAT ALINIZ



BGE

BGE SERİSİ ORBİT MOTORLAR

Tip	Deplasman (cm ³ /devir)	Mil Çapı (mm)	Debi (lt/dk)	Basınç (Bar)	Max. Tork (daNm)	Max. Devir (rpm)	Fiyat (Euro €)	HPS'li Fiyat (Euro €)
BGE 50 N C25	49	25	60	165	9,3	1220	FİYAT ALINIZ	FİYAT ALINIZ
BGE 80 N C25	73	25	60	165	14	820	FİYAT ALINIZ	FİYAT ALINIZ
BGE 100 N C25	101	25	60	165	19	590	FİYAT ALINIZ	FİYAT ALINIZ
BGE 130 N C25	128	25	60	165	24	465	FİYAT ALINIZ	FİYAT ALINIZ
BGE 160 N C25	168	25	60	165	30	355	FİYAT ALINIZ	FİYAT ALINIZ
BGE 200 N C25	195	25	60	165	30	305	FİYAT ALINIZ	FİYAT ALINIZ
BGE 250 N C25	244	25	60	165	30	245	FİYAT ALINIZ	FİYAT ALINIZ
BGE 315 N C25	292	25	60	165	30	205	FİYAT ALINIZ	FİYAT ALINIZ
BGE 400 N C25	390	25	60	165	30	150	FİYAT ALINIZ	FİYAT ALINIZ



BRO

BRO SERİSİ ORBİT MOTORLAR

Tip	Deplasman (cm ³ /devir)	Mil Çapı (mm)	Debi (lt/dk)	Basınç (Bar)	Max. Tork (daNm)	Max. Devir (rpm)	Fiyat (Euro €)	HPS'li Fiyat (Euro €)
BRO 50 N C25	51,6	25	40	175	10,3	775	FİYAT ALINIZ	FİYAT ALINIZ
BRO 65 N C25	64,9	25	50	175	14	770	FİYAT ALINIZ	FİYAT ALINIZ
BRO 80 N C25	80,4	25	50	175	19,7	746	FİYAT ALINIZ	FİYAT ALINIZ
BRO 100 N C25	100	25	60	175	23,7	600	FİYAT ALINIZ	FİYAT ALINIZ
BRO 130 N C25	125,7	25	60	175	30	477	FİYAT ALINIZ	FİYAT ALINIZ
BRO 160 N C25	160	25	60	175	29,6	375	FİYAT ALINIZ	FİYAT ALINIZ
BRO 200 N C25	200	25	60	175	29,7	300	FİYAT ALINIZ	FİYAT ALINIZ
BRO 250 N C25	250	25	60	175	29,7	240	FİYAT ALINIZ	FİYAT ALINIZ
BRO 315 N C25	314,5	25	60	175	30	191	FİYAT ALINIZ	FİYAT ALINIZ
BRO 400 N C25	393	25	60	175	29,2	153	FİYAT ALINIZ	FİYAT ALINIZ



BRE

BRE SERİSİ ORBİT MOTORLAR

Tip	Deplasman (cm ³ /devir)	Mil Çapı (mm)	Debi (lt/dk)	Basınç (Bar)	Max. Tork (daNm)	Max. Devir (rpm)	Fiyat (Euro €)	HPS'li Fiyat (Euro €)
BRE 50 N C25	51,6	25	40	175	10,3	775	FİYAT ALINIZ	FİYAT ALINIZ
BRE 80 N C25	80,4	25	50	175	19,7	746	FİYAT ALINIZ	FİYAT ALINIZ
BRE 100 N C25	100	25	60	175	23,7	600	FİYAT ALINIZ	FİYAT ALINIZ
BRE 130 N C25	125,7	25	60	175	30	477	FİYAT ALINIZ	FİYAT ALINIZ
BRE 160 N C25	160	25	60	175	29,6	375	FİYAT ALINIZ	FİYAT ALINIZ
BRE 200 N C25	200	25	60	175	29,7	300	FİYAT ALINIZ	FİYAT ALINIZ
BRE 250 N C25	250	25	60	175	29,7	240	FİYAT ALINIZ	FİYAT ALINIZ
BRE 315 N C25	314,5	25	60	175	30	191	FİYAT ALINIZ	FİYAT ALINIZ
BRE 400 N C25	393	25	60	175	29,2	153	FİYAT ALINIZ	FİYAT ALINIZ



ARF

ARF NEGATİF FRENLİ MOTORLAR

Tip	Deplasman (cm ³ /devir)	Mil Çapı (mm)	Debi (lt/dk)	Basınc (Bar)	Max. Tork (daNm)	Max. Devir (rpm)	Fiyat (Euro €)
ARF 50 N C25	49,5	25	40	160	10	805	FİYAT ALINIZ
ARF 80 N C25	82	25	60	160	17	730	FİYAT ALINIZ
ARF 100 N C25	101,8	25	60	160	20	858	FİYAT ALINIZ
ARF 130 N C25	134,2	25	60	150	24	445	FİYAT ALINIZ
ARF 160 N C25	161,4	25	60	150	29	370	FİYAT ALINIZ
ARF 200 N C25	201,7	25	65	125	29,5	320	FİYAT ALINIZ
ARF 250 N C25	251,5	25	65	110	33,5	255	FİYAT ALINIZ
ARF 315 N C25	316,4	25	65	80	31	205	FİYAT ALINIZ
ARF 400 N C25	402,8	25	65	65	31,5	160	FİYAT ALINIZ



HRS

HRS SERİSİ ORBİT MOTORLAR

Tip	Deplasman (cm ³ /devir)	Mil Çapı (mm)	Debi (lt/dk)	Basınc (Bar)	Max. Tork (daNm)	Max. Devir (rpm)	Fiyat (Euro €)
HRS 80 CL320	80	32	75	210	24	932	FİYAT ALINIZ
HRS 100 CL320	100	32	75	210	30	750	FİYAT ALINIZ
HRS 130 CL320	126	32	75	210	38	597	FİYAT ALINIZ
HRS 160 CL320	160	32	75	210	47	469	FİYAT ALINIZ
HRS 200 CL320	200	32	75	210	58	375	FİYAT ALINIZ
HRS 250 CL320	250	32	75	210	71	300	FİYAT ALINIZ
HRS 315 CL320	315	32	75	210	89	239	FİYAT ALINIZ
HRS 400 CL320	393	32	75	210	86	190	FİYAT ALINIZ



HRC

HRC SERİSİ ORBİT MOTORLAR

Tip	Deplasman (cm ³ /devir)	Mil Çapı (mm)	Debi (lt/dk)	Basınc (Bar)	Max. Tork (daNm)	Max. Devir (rpm)	Fiyat (Euro €)
HRC 80 CL320	80	32	75	210	24	932	FİYAT ALINIZ
HRC 100 CL320	100	32	75	210	30	750	FİYAT ALINIZ
HRC 130 CL320	126	32	75	210	38	597	FİYAT ALINIZ
HRC 160 CL320	160	32	75	210	47	469	FİYAT ALINIZ
HRC 200 CL320	200	32	75	210	58	375	FİYAT ALINIZ
HRC 250 CL320	250	32	75	210	71	300	FİYAT ALINIZ
HRC 315 CL320	315	32	75	210	89	239	FİYAT ALINIZ
HRC 400 CL320	393	32	75	210	86	190	FİYAT ALINIZ



HRL

HRL SERİSİ ORBİT MOTORLAR

Tip (konik)	Deplasman (cm ³ /devir)	Mil Çapı (mm)	Debi (lt/dk)	Basınc (Bar)	Max. Tork (daNm)	Max. Devir (rpm)	Fiyat (Euro €)
HRL 80 CN320	80	32	75	210	24	932	FİYAT ALINIZ
HRL 100 CN320	100	32	75	210	30	750	FİYAT ALINIZ
HRL 130 CN320	126	32	75	210	38	597	FİYAT ALINIZ
HRL 160 CN320	160	32	75	210	47	469	FİYAT ALINIZ
HRL 200 CN320	200	32	75	210	58	375	FİYAT ALINIZ
HRL 250 CN320	250	32	75	210	71	300	FİYAT ALINIZ
HRL 315 CN320	315	32	75	210	89	239	FİYAT ALINIZ
HRL 400 CN320	393	32	75	210	86	190	FİYAT ALINIZ



HT S

HT S SERİSİ ORBİT MOTORLAR

Tip (komalı)	Deplasman (cm ³ /devir)	Mil Çapı (mm)	Debi (lt/dk)	Basınc (Bar)	Max. Tork (daNm)	Max. Devir (rpm)	Fiyat (Euro €)
HT S 160 CL400	161	40	100	210	47	625	FİYAT ALINIZ
HT S 200 CL400	201	40	125	210	59	625	FİYAT ALINIZ
HT S 250 CL400	252	40	125	210	73	500	FİYAT ALINIZ
HT S 315 CL400	326	40	125	210	95	380	FİYAT ALINIZ
HT S 400 CL400	411	40	125	210	108	305	FİYAT ALINIZ
HT S 500 CL400	524	40	125	210	122	240	FİYAT ALINIZ



HT C

HT C SERİSİ ORBİT MOTORLAR

Tip	Deplasman (cm ³ /devir)	Mil Çapı (mm)	Debi (lt/dk)	Basınç (Bar)	Max. Tork (daNm)	Max. Devir (rpm)	Fiyat (Euro €)
HT C 160 DB002	161	frezeli	100	200	47	625	FİYAT ALINIZ
HT C 200 DB002	201	frezeli	125	200	59	625	FİYAT ALINIZ
HT C 250 DB002	252	frezeli	125	200	73	500	FİYAT ALINIZ
HT C 315 DB002	326	frezeli	125	200	95	380	FİYAT ALINIZ
HT C 400 DB002	411	frezeli	125	180	108	305	FİYAT ALINIZ
HT C 500 DB002	524	frezeli	125	160	122	240	FİYAT ALINIZ



H2VR

H2VR SERİSİ PİSTONLU MOTORLAR

Tip (Motor)	Regülasyon Tipi	Deplasman (cc/dev.)	Hız (d/dak.)	Basınç (Bar)	Tork (Nm/Bar)	Max. Debi (lt/dak)	Fiyat (Euro €)
H2VR 55 2EM	Elektrik Kontrol	15,8-54,8	3900	350-450	0,87	214	FİYAT ALINIZ
H2VR 75 PE	Basınç Kontrol	21,7-75,3	3500	350-450	1,20	263,50	FİYAT ALINIZ



CTM 1016

CTM 1016 SERİSİ YÜRÜYÜŞ MOTORLARI (FRENSİZ-FRENLİ)

Tip	Motor Tipi	Tahvil Oranı	Deplasman (cm ³ /devir)	Basınç (Bar)	Max. Tork (daNm)	Max. Devir (rpm)	Fiyat (Euro €)
CTM 1016 (frensiz)-HPS	BRZV 80	1:6,09	80	200	118	84	FİYAT ALINIZ
CTM 1016 (frensiz)-HPS	BRZV 100	1:6,09	100	200	125	77	FİYAT ALINIZ
CTM 1016 (frensiz)-HPS	BRZV 130	1:6,09	130	200	130	61	FİYAT ALINIZ
CTM 1016 (frensiz)-HPS	BRZV 160	1:6,09	160	200	130	48	FİYAT ALINIZ

CTM 1016 (frenli)-HPS	BRZV 80	1:6,09	80	80	200	118	FİYAT ALINIZ
CTM 1016 (frenli)-HPS	BRZV 100	1:6,09	100	100	200	125	FİYAT ALINIZ
CTM 1016 (frenli)-HPS	BRZV 130	1:6,09	130	130	200	130	FİYAT ALINIZ
CTM 1016 (frenli)-HPS	BRZV 160	1:6,09	160	160	200	130	FİYAT ALINIZ



CTM 1022

CTM 1022 SERİSİ YÜRÜYÜŞ MOTORLARI (FRENSİZ)

Tip	Motor Tipi	Tahvil Oranı	Deplasman (cm ³ /devir)	Basınç (Bar)	Max. Tork (daNm)	Max. Devir (rpm)	Fiyat (Euro €)
CTM 1022 (frensiz)	HR-M 80	1:6,09	80	210	140	160	FİYAT ALINIZ
CTM 1022 (frensiz)	HR-M 100	1:6,09	100	210	176	150	FİYAT ALINIZ
CTM 1022 (frensiz)	HR-M 130	1:6,09	130	210	215	119	FİYAT ALINIZ
CTM 1022 (frensiz)	HR-M 160	1:6,09	160	160	220	94	FİYAT ALINIZ
CTM 1022 (frensiz)	HR-M 200	1:6,09	160	120	220	75	FİYAT ALINIZ

CTM 1022 (frenli)	HR-M 80	1:6,09	80	210	140	160	FİYAT ALINIZ
CTM 1022 (frenli)	HR-M 100	1:6,09	100	210	176	150	FİYAT ALINIZ
CTM 1022 (frenli)	HR-M 130	1:6,09	130	210	215	119	FİYAT ALINIZ
CTM 1022 (frenli)	HR-M 160	1:6,09	160	160	220	94	FİYAT ALINIZ
CTM 1022 (frenli)	HR-M 200	1:6,09	160	120	220	75	FİYAT ALINIZ



WP 200 SERİSİ

WP SERİSİ ORBİT HİDROMOTORLAR

Kod	Tip	Mil Çapı (mm)	Deplasman (cc)	Max. Hız (dev/dak)	Debi (lt/dk)	Basınç (Bar)		Tork (Nm)	Fiyat (EURO)
						Sürekli	Pik		
50	200	25	50	1208-1500	60-75	140	240	91	FİYAT ALINIZ
80	200	25	78	896-960	60-75	160	240	164	FİYAT ALINIZ
100	200	25	96	728-780	60-75	160	240	195	FİYAT ALINIZ
125	200	25	125	559-599	60-75	160	240	258	FİYAT ALINIZ
160	200	25	154	452-483	60-75	160	240	321	FİYAT ALINIZ
200	200	25	190	367-385	60-75	150	240	380	FİYAT ALINIZ
250	200	25	240	291-312	60-75	140	240	445	FİYAT ALINIZ
315	200	25	303	228-245	60-75	120	200	460	FİYAT ALINIZ
400	200	25	388	155-189	60-75	95	180	488	FİYAT ALINIZ

WR SERİSİ ORBİT HİDROMOTORLAR

Kod	Tip	Mil Çapı (mm)	Deplasman (cc)	Max. Hız (dev/dak)	Debi (lt/dk)	Basınç (Bar)		Tork (Nm)	Fiyat (Euro)
						Sürekli	Pik		
40	200	25	40	1116-1515	45-61	155	224	93	FİYAT ALINIZ
60	200	25	59	890-1142	53-68	155	224	138	FİYAT ALINIZ
70	200	25	71	865-1078	61-76	172	241	176	FİYAT ALINIZ
90	200	25	88	691-864	61-76	172	241	222	FİYAT ALINIZ
100	200	25	100	610-760	61-76	172	241	246	FİYAT ALINIZ
115	200	25	113	539-672	61-76	172	241	284	FİYAT ALINIZ
130	200	25	129	472-588	61-76	172	241	316	FİYAT ALINIZ
160	200	25	160	379-469	61-76	172	241	400	FİYAT ALINIZ
200	200	25	198	308-384	61-76	172	241	462	FİYAT ALINIZ
240	200	25	236	249-315	61-76	172	224	548	FİYAT ALINIZ
320	200	25	322	188-235	61-76	121	190	518	FİYAT ALINIZ
400	200	25	400	152-190	61-76	104	155	551	FİYAT ALINIZ



WR 200 SERİSİ

RE SERİSİ ORBİT HİDROMOTORLAR

Kod	Tip	Mil Çapı (mm)	Deplasman (cc)	Max. Hız (dev/dak)	Debi (lt/dk)	Basınç (Bar)		Tork (Nm)	Fiyat (Euro)
						Sürekli	Pik		
120	500	32	121	360-490	45-61	207	241	327	FİYAT ALINIZ
160	500	32	162	370-470	61-76	207	241	475	FİYAT ALINIZ
200	500	32	204	300-370	68-83	207	241	644	FİYAT ALINIZ
230	500	32	232	260-320	68-83	207	241	712	FİYAT ALINIZ
260	500	32	261	260-350	76-91	207	241	825	FİYAT ALINIZ
300	500	32	300	250-320	83-95	207	241	921	FİYAT ALINIZ
375	500	32	375	200-250	76-91	207	241	1006	FİYAT ALINIZ
375-F	500	32	375	200-250	76-91	207	241	1006	FİYAT ALINIZ
540	500	32	536	140-170	76-91	138	172	983	FİYAT ALINIZ



RE 500 SERİSİ

DT SERİSİ ORBİT HİDROMOTORLAR

Kod	Tip	Mil Çapı (mm)	Deplasman (cm ³ /dak)	Max. Hız (dev/dak)	Debi (lt/dk)	Basınç (Bar)		Tork (Nm)	Fiyat (Euro)
						Sürekli	Pik		
300	700	50	300	320-380	95-114	207	254	819	FİYAT ALINIZ
375	700	50	375	250-300	95-114	207	241	1045	FİYAT ALINIZ
470	700	50	465	200-240	95-114	172	241	1071	FİYAT ALINIZ
540	700	50	536	180-210	95-114	172	241	1277	FİYAT ALINIZ
750	700	50	748	130-150	95-114	172	241	1780	FİYAT ALINIZ
930	700	50	929	100-120	95-114	138	207	1780	FİYAT ALINIZ
1K1	700	50	1048	90-110	95-114	138	207	1915	FİYAT ALINIZ
1K5	700	50	1496	60-70	95-114	103	138	2090	FİYAT ALINIZ
2K1	700	50	2094	40-50	95-114	103	138	2661	FİYAT ALINIZ



DT 700 SERİSİ



H3 GÖVDELİ RADYAL PİSTONLU MOTOR

H3 GÖVDELİ RADYAL PİSTONLU MOTORLAR

Tip (motor)	Mil Tipi	Deplasman (cc/dev.)	Hız (d/dak)	Basınç (Bar)	Tork (nm/bar)	Max. Debi (lt/dak)	Fiyat (Euro €)
IAM 400 H3 A0 D40	FREZELİ	397	600	250	6,3	8	FİYAT ALINIZ
IAM 500 H3 A0 D40	FREZELİ	491	600	250	7,8	8	FİYAT ALINIZ
IAM 600 H3 A0 D40	FREZELİ	594	550	250	9,4	10	FİYAT ALINIZ
IAM 700 H3 A0 D40	FREZELİ	707	450	250	11,2	10	FİYAT ALINIZ
IAM 800 H3 A0 D40	FREZELİ	791	400	250	12,6	10	FİYAT ALINIZ



H4 GÖVDELİ RADYAL PİSTONLU MOTOR

H4 GÖVDELİ RADYAL PİSTONLU MOTORLAR

Tip (motor)	Mil Tipi	Deplasman (cc/dev.)	Hız (d/dak)	Basınç (Bar)	Tork (nm/bar)	Max. Debi (lt/dak)	Fiyat (Euro €)
IAM 700 H4 A0 D40	FREZELİ	714	500	250	11,40	10	FİYAT ALINIZ
IAM 800 H4 A0 D40	FREZELİ	792	450	250	12,60	10	FİYAT ALINIZ
IAM 900 H4 A0 D40	FREZELİ	904	450	250	14,40	10	FİYAT ALINIZ
IAM 1000 H4 A0 D40	FREZELİ	992	330	250	15,80	10	FİYAT ALINIZ
IAM 1200 H4 A0 D40	FREZELİ	1192	300	250	19,00	10	FİYAT ALINIZ
IAM 1400 H4 A0 D40	FREZELİ	1332	230	250	21,20	10	FİYAT ALINIZ



H5 GÖVDELİ RADYAL PİSTONLU MOTOR

H5 GÖVDELİ RADYAL PİSTONLU MOTORLAR

Tip (motor)	Mil Tipi	Deplasman (cc/dev.)	Hız (d/dak)	Basınç (Bar)	Tork (nm/bar)	Max. Debi (lt/dak)	Fiyat (Euro €)
IAM 1200 H5 A0 D40	FREZELİ	1231	300	250	19,60	10	FİYAT ALINIZ
IAM 1400 H5 A0 D40	FREZELİ	1376	300	250	21,90	10	FİYAT ALINIZ
IAM 1500 H5 A0 D40	FREZELİ	1528	300	250	24,30	10	FİYAT ALINIZ
IAM 1600 H5 A0 D40	FREZELİ	1648	300	250	26,20	10	FİYAT ALINIZ
IAM 1800 H5 A0 D40	FREZELİ	1815	250	250	28,90	10	FİYAT ALINIZ
IAM 2000 H5 A0 D40	FREZELİ	2035	230	250	32,40	10	FİYAT ALINIZ
IAM 2200 H5 A0 D40	FREZELİ	2220	220	250	35,30	10	FİYAT ALINIZ



ML 32
60004-4



ML 52/B-1
70001-4



ML 52/B-23
70004-4



ML 52/B-8
70005-4



ML 52/B-6
70007-4



ML 52/B-8
70007-4/24



RD52
96001

ML SERİSİ DEVİR YÜKSELTİCİLER

Tip	Grup	Tahvil(n2/n1) (i)	n1 (dev/dak)	n2 (dev/dak)	T1 (daNm)	T2 (daNm)	Fiyat (Euro €)
ML 32-3-1/3	GR2	1/3	540	1680	18	5,8	FİYAT ALINIZ
ML 52/B-23-1/3	GR3	1/3	540	1620	48,3	16,1	FİYAT ALINIZ
ML 52/B-6-1/3	GR3	1/3	540	1620	48,3	16,1	FİYAT ALINIZ
ML 52/B-8-1/3	GR3	1/3	540	1620	48,3	16,1	FİYAT ALINIZ
ML 52/B-3-1/3 DİŞİ	GR3	1/3	540	1620	48,3	16,1	FİYAT ALINIZ
ML 52/B-1-1/3 ERKEK	GR3	1/3	540	1620	48,3	16,1	FİYAT ALINIZ

ML32-3-1/3 FREZESİ

FİYAT ALINIZ

ML52 FREZESİ

FİYAT ALINIZ

ML52/B-23-1/3 FLANŞI

FİYAT ALINIZ

RD SERİSİ DEVİR DÜŞÜRÜCÜ (DİŞİ ŞAFTLI)

Tip	Grup	Tahvil(n2/n1) (i)	n1 (dev/dak)	n2 (dev/dak)	T1 (daNm)	T2 (daNm)	Fiyat (Euro €)
RD 33	GR 2	1/0,33	200	600	20,1	6,7	FİYAT ALINIZ
RD 52-4	GR 3	1/0,33	200	600	56,7	18,9	FİYAT ALINIZ

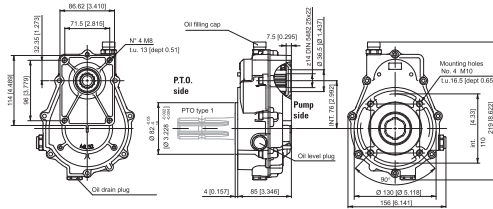

ML 32
60004-4

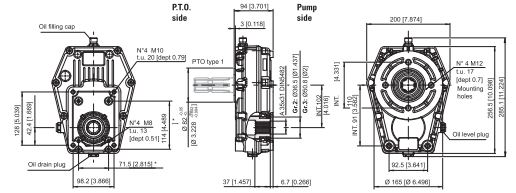

ML 52
70001-4

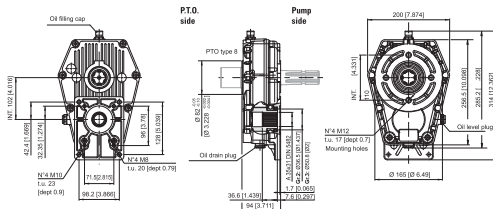

ML 52/B
70005-4 / 5 / 24

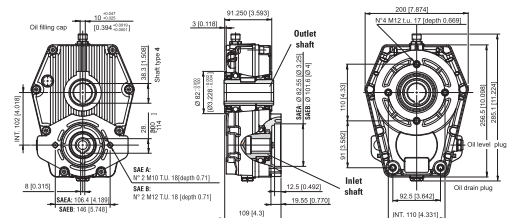

RD52
96001

ML SERİSİ DEVİR YÜKSELTİCİLER

Tip	Tahvil (n2/n1-l)	n1 (dev/dak)	n2 (dev/dak)	T1 (daNm)	T2 (daNm)	Fiyat (Dolar)
60004-4 GR 2 DİŞİ KİLİTLİ	1/3	540	1680	18	5,5	FİYAT ALINIZ
70004-4 GR 3 DİŞİ KİLİTLİ	1/3	540	1620	49	16	FİYAT ALINIZ
70007-4/24 ERKEK MİL TRAKTÖR FREZELİ	1/3	540	1620	49	16	FİYAT ALINIZ
70005-4 ERKEK MİL TRAKTÖR/DİŞİ MİL TRAKTÖR	1/3	540	1620	49	16	FİYAT ALINIZ
70007-4 ERKEK MİL TRAKTÖR (İKİ TARAFI DA)	1/3	540	1620	49	16	FİYAT ALINIZ
70001-4 GR 3 ERKEK MİL	1/3	540	1620	49	16	FİYAT ALINIZ

DEVİR DÜŞÜRÜCÜLER

Tip	Tahvil (n2/n1-l)	n1 (dev/dak)	n2 (dev/dak)	T1 (daNm)	T2 (daNm)	Fiyat (Dolar)
96001 RD52	3/1	200	600	56,7	18,9	FİYAT ALINIZ



KUMANDA KOLLARI





SD 4



SD 5



VCD 35



SD 11



SDM 140



SD 18



SD 14

SD 4/1 MONOBLOK KUMANDALAR

Tip	Dış Ölçüsü	Debi (lt/dk)	Max. Basınç (bar)	Max. Dönüş Basınç (bar)	Fiyat (Euro €)
SD 4/1	3/8"	45	250	25	98,00

SD 5 MONOBLOK KUMANDALAR

Tip	Dış Ölçüsü	Debi (lt/dk)	Max. Basınç (bar)	Max. Dönüş Basınç (bar)	Fiyat (Euro €)
SD 5/1-N	3/8"	45	315	25	133,00
SD 5/1	3/8"	45	315	25	138,40
SD 5/2	3/8"	45	315	25	200,30
SD 5/3	3/8"	45	315	25	262,30
SD 5/4	3/8"	45	315	25	321,40
SD 5/5	3/8"	45	315	25	400,60
SD 5/6	3/8"	45	315	25	480,00
SD 5/7	3/8"	45	315	25	587,00

VCD 35 MONOBLOK KUMANDALAR

Tip	Dış Ölçüsü	Debi (lt/dk)	Max. Basınç (bar)	Max. Dönüş Basınç (bar)	Fiyat (Euro €)
VCD-35/1-N	1/2"	45	315	25	127,00
VCD 35/1	1/2"	45	315	25	140,00
VCD 35/2	1/2"	45	315	25	202,00
VCD 35/3	1/2"	45	315	25	264,00
VCD 35/4	1/2"	45	315	25	323,00
VCD 35/5	1/2"	45	315	25	403,00
VCD 35/6	1/2"	45	315	25	482,00

SD 11 MONOBLOK KUMANDALAR

Tip	Dış Ölçüsü	Debi (lt/dk)	Max. Basınç (bar)	Max. Dönüş Basınç (bar)	Fiyat (Euro €)
SD 11/1-N	1/2"	70	315	25	SORUNUZ
SD 11/1	1/2"	70	315	25	196,00
SD 11/2	1/2"	70	315	25	285,50
SD 11/3	1/2"	70	315	25	380,50
SD 11/4	1/2"	70	315	25	479,00
SD 11/5	1/2"	70	315	25	575,00
SD 11/6	1/2"	70	315	25	689,00

SDM 140 MONOBLOK KUMANDALAR

Tip	Dış Ölçüsü	Debi (lt/dk)	Max. Basınç (bar)	Max. Dönüş Basınç (bar)	Fiyat (Euro €)
SDM 140/1	3/4"	80	250	25	296,00
SDM 140/2	3/4"	80	250	25	422,30
SDM 140/3	3/4"	80	250	25	552,00
SDM 140/4	3/4"	80	250	25	679,00
SDM 140/5	3/4"	80	250	25	809,00
SDM 140/6	3/4"	80	250	25	937,00

SD 18 MONOBLOK KUMANDALAR

Tip	Dış Ölçüsü	Debi (lt/dk)	Max. Basınç (bar)	Max. Dönüş Basınç (bar)	Fiyat (Euro €)
SD-18/1	1"	160	250	25	342,00
SD-18/2	1"	160	250	25	505,00
SD-18/3	1"	160	250	25	698,00
SD-18/4	1"	160	250	25	868,00
SD-18/5	1"	160	250	25	SORUNUZ
SD-18/6	1"	160	250	25	SORUNUZ

SD 14 MONOBLOK KUMANDALAR

Tip	Dış Ölçüsü	Debi (lt/dk)	Max. Basınç (bar)	Max. Dönüş Basınç (bar)	Fiyat (Euro €)
SD-14/1	3/4"	120	250	25	198,00

SD 6 DİLİMLİ KUMANDALAR



SD 6

Tip	Dış Ölçüsü	Debi (lt/dk)	Max. Basınç (bar)	Max. Dönüş Basınç (bar)	Fiyat (Euro €)
SD 6/1	3/8"	45	315	25	FİYAT ALINIZ
SD 6/2	3/8"	45	315	25	FİYAT ALINIZ
SD 6/3	3/8"	45	315	25	FİYAT ALINIZ
SD 6/4	3/8"	45	315	25	FİYAT ALINIZ
SD 6/5	3/8"	45	315	25	FİYAT ALINIZ
SD 6/6	3/8"	45	315	25	FİYAT ALINIZ
SD 6/7	3/8"	45	315	25	FİYAT ALINIZ
SD 6/8	3/8"	45	315	25	FİYAT ALINIZ

SD 8 DİLİMLİ KUMANDALAR



SD 8

Tip	Dış Ölçüsü	Debi (lt/dk)	Max. Basınç (bar)	Max. Dönüş Basınç (bar)	Fiyat (Euro €)
SD 8/1	1/2"	80	315	25	FİYAT ALINIZ
SD 8/2	1/2"	80	315	25	FİYAT ALINIZ
SD 8/3	1/2"	80	315	25	FİYAT ALINIZ
SD 8/4	1/2"	80	315	25	FİYAT ALINIZ
SD 8/5	1/2"	80	315	25	FİYAT ALINIZ
SD 8/6	1/2"	80	315	25	FİYAT ALINIZ
SD 8/7	1/2"	80	315	25	FİYAT ALINIZ
SD 8/8	1/2"	80	315	25	FİYAT ALINIZ
SD 8/9	1/2"	80	315	25	FİYAT ALINIZ
SD 8/10	1/2"	80	315	25	FİYAT ALINIZ

SDS 150 DİLİMLİ KUMANDALAR



SDS 150

Tip	Dış Ölçüsü	Debi (lt/dk)	Max. Basınç (bar)	Max. Dönüş Basınç (bar)	Fiyat (Euro €)
SDS 150/1	3/4"	90	315	25	FİYAT ALINIZ
SDS 150/2	3/4"	90	315	25	FİYAT ALINIZ
SDS 150/3	3/4"	90	315	25	FİYAT ALINIZ
SDS 150/4	3/4"	90	315	25	FİYAT ALINIZ
SDS 150/5	3/4"	90	315	25	FİYAT ALINIZ
SDS 150/6	3/4"	90	315	25	FİYAT ALINIZ
SDS 150/7	3/4"	90	315	25	FİYAT ALINIZ
SDS 150/8	3/4"	90	315	25	FİYAT ALINIZ
SDS 150/9	3/4"	90	315	25	FİYAT ALINIZ

SDS 180 DİLİMLİ KUMANDALAR



SDS 180

Tip	Dış Ölçüsü	Debi (lt/dk)	Max. Basınç (bar)	Max. Dönüş Basınç (bar)	Fiyat (Euro €)
SDS 180/1	3/4"	140	315	25	FİYAT ALINIZ
SDS 180/2	3/4"	140	315	25	FİYAT ALINIZ
SDS 180/3	3/4"	140	315	25	FİYAT ALINIZ
SDS 180/4	3/4"	140	315	25	FİYAT ALINIZ
SDS 180/5	3/4"	140	315	25	FİYAT ALINIZ
SDS 180/6	3/4"	140	315	25	FİYAT ALINIZ
SDS 180/7	3/4"	140	315	25	FİYAT ALINIZ
SDS 180/8	3/4"	140	315	25	FİYAT ALINIZ
SDS 180/9	3/4"	140	315	25	FİYAT ALINIZ
SDS 180/10	3/4"	140	315	25	FİYAT ALINIZ

SD 25 DİLİMLİ KUMANDALAR



SDS 25

Tip	Dış Ölçüsü	Debi (lt/dk)	Max. Basınç (bar)	Max. Dönüş Basınç (bar)	Fiyat (Euro €)
SD 25/1	1 1/4"	240	315	25	FİYAT ALINIZ
SD 25/2	1 1/4"	240	315	25	FİYAT ALINIZ
SD 25/3	1 1/4"	240	315	25	FİYAT ALINIZ
SD 25/4	1 1/4"	240	315	25	FİYAT ALINIZ
SD 25/5	1 1/4"	240	315	25	FİYAT ALINIZ
SD 25/6	1 1/4"	240	315	25	FİYAT ALINIZ
SD 25/7	1 1/4"	240	315	25	FİYAT ALINIZ
SD 25/8	1 1/4"	240	315	25	FİYAT ALINIZ



8 PN - KIT



ELEKTRO PNÖMATİK



MICRO SWITCH



HİDROLİK UYARI



ELEKTRO HİDROLİK



BASINÇ OLUŞTURUCU



CARRY-OVER



DETANT



KOL KAPAK



YAY KAPAK



UNLOADING



PRIMER EMNİYET



ANTİKAVİTASYON



ANTİŞOK



BAS. EMN.KATRİCİ



DİLİM



KARŞI KOL

KUMANDA KOLLARI İÇİN PNÖMATİK - HİDROLİK ON-OFF-JOYSTİK UYARI KİTLERİ

Tip	Hidrolik Uyarı (Euro €)	Elektro Hidrolik (Euro €)	Joystik (Euro €)	Bas. Oluşturucu (Euro €)	Pnömatik (Euro €)	Elektro Pnömatik (Euro €)	Micro Switch (Euro €)
SD-5	FİYAT ALINIZ	FİYAT ALINIZ	FİYAT ALINIZ	FİYAT ALINIZ	FİYAT ALINIZ	FİYAT ALINIZ	FİYAT ALINIZ
VCD-35	FİYAT ALINIZ	FİYAT ALINIZ	FİYAT ALINIZ	FİYAT ALINIZ	FİYAT ALINIZ	FİYAT ALINIZ	FİYAT ALINIZ
SD-11/SD-14	FİYAT ALINIZ	FİYAT ALINIZ	FİYAT ALINIZ	FİYAT ALINIZ	FİYAT ALINIZ	FİYAT ALINIZ	FİYAT ALINIZ
SD-18	FİYAT ALINIZ	FİYAT ALINIZ	FİYAT ALINIZ	FİYAT ALINIZ	FİYAT ALINIZ	FİYAT ALINIZ	FİYAT ALINIZ
SDM-080	FİYAT ALINIZ	FİYAT ALINIZ	FİYAT ALINIZ	FİYAT ALINIZ	FİYAT ALINIZ	FİYAT ALINIZ	FİYAT ALINIZ
SDM-140	FİYAT ALINIZ	FİYAT ALINIZ	FİYAT ALINIZ	FİYAT ALINIZ	FİYAT ALINIZ	FİYAT ALINIZ	FİYAT ALINIZ
SD-6	FİYAT ALINIZ	FİYAT ALINIZ	FİYAT ALINIZ	FİYAT ALINIZ	FİYAT ALINIZ	FİYAT ALINIZ	FİYAT ALINIZ
SDS-150	FİYAT ALINIZ	FİYAT ALINIZ	FİYAT ALINIZ	FİYAT ALINIZ	FİYAT ALINIZ	FİYAT ALINIZ	FİYAT ALINIZ
SDS-180	FİYAT ALINIZ	FİYAT ALINIZ	FİYAT ALINIZ	FİYAT ALINIZ	FİYAT ALINIZ	FİYAT ALINIZ	FİYAT ALINIZ
SD-25	FİYAT ALINIZ	FİYAT ALINIZ	FİYAT ALINIZ	FİYAT ALINIZ	FİYAT ALINIZ	FİYAT ALINIZ	FİYAT ALINIZ

BASINÇ DÜŞÜRÜCÜLÜ ON-OFF MANİFOLT PLEYTLERİ

Tip	Tekli (Euro €)	İkili (Euro €)	Üçlü (Euro €)	Dörtlü (Euro €)	Beşli (Euro €)	Altılı (Euro €)
SD-5	FİYAT ALINIZ	FİYAT ALINIZ	FİYAT ALINIZ	FİYAT ALINIZ	FİYAT ALINIZ	FİYAT ALINIZ
SD-8	FİYAT ALINIZ	FİYAT ALINIZ	FİYAT ALINIZ	FİYAT ALINIZ	FİYAT ALINIZ	FİYAT ALINIZ
SDM-140	FİYAT ALINIZ	FİYAT ALINIZ	FİYAT ALINIZ	FİYAT ALINIZ	FİYAT ALINIZ	FİYAT ALINIZ
SD-11/16 SDS150	FİYAT ALINIZ	FİYAT ALINIZ	FİYAT ALINIZ	FİYAT ALINIZ	FİYAT ALINIZ	FİYAT ALINIZ
SD-18	FİYAT ALINIZ	FİYAT ALINIZ	FİYAT ALINIZ	FİYAT ALINIZ	FİYAT ALINIZ	FİYAT ALINIZ
SD-25	FİYAT ALINIZ	FİYAT ALINIZ	FİYAT ALINIZ	FİYAT ALINIZ	FİYAT ALINIZ	FİYAT ALINIZ

KUMANDALAR İÇİN YEDEK AKSAMLAR

Tip	Carry-Over (Euro €)	Detant (Euro €)	Kol-Kapak (Euro €)	Yay-Kapak (Euro €)	Sap (Euro €)
SD-4	FİYAT ALINIZ	FİYAT ALINIZ	FİYAT ALINIZ	FİYAT ALINIZ	FİYAT ALINIZ
SD-5	FİYAT ALINIZ	FİYAT ALINIZ	FİYAT ALINIZ	FİYAT ALINIZ	FİYAT ALINIZ
VCD-35	FİYAT ALINIZ	FİYAT ALINIZ	FİYAT ALINIZ	FİYAT ALINIZ	FİYAT ALINIZ
SD-11	FİYAT ALINIZ	FİYAT ALINIZ	FİYAT ALINIZ	FİYAT ALINIZ	FİYAT ALINIZ
SD-14	FİYAT ALINIZ	FİYAT ALINIZ	FİYAT ALINIZ	FİYAT ALINIZ	FİYAT ALINIZ
SD-18	FİYAT ALINIZ	FİYAT ALINIZ	FİYAT ALINIZ	FİYAT ALINIZ	FİYAT ALINIZ
SDM-080	FİYAT ALINIZ	FİYAT ALINIZ	FİYAT ALINIZ	FİYAT ALINIZ	FİYAT ALINIZ
SDM-140	FİYAT ALINIZ	FİYAT ALINIZ	FİYAT ALINIZ	FİYAT ALINIZ	FİYAT ALINIZ
SD-6	FİYAT ALINIZ	FİYAT ALINIZ	FİYAT ALINIZ	FİYAT ALINIZ	FİYAT ALINIZ
SD-8	FİYAT ALINIZ	FİYAT ALINIZ	FİYAT ALINIZ	FİYAT ALINIZ	FİYAT ALINIZ
SDS-150	FİYAT ALINIZ	FİYAT ALINIZ	FİYAT ALINIZ	FİYAT ALINIZ	FİYAT ALINIZ
SDS 180	FİYAT ALINIZ	FİYAT ALINIZ	FİYAT ALINIZ	FİYAT ALINIZ	FİYAT ALINIZ
SD-25	FİYAT ALINIZ	FİYAT ALINIZ	FİYAT ALINIZ	FİYAT ALINIZ	FİYAT ALINIZ

KUMANDALAR İÇİN YEDEK AKSAMLAR

Tip	Antişok Valfi Primer Emniyet (Euro €)	Antikavitasyon Valfi (Euro €)	Antişok Antikavitasyon (Euro €)	Basınç Emniyet Katrİçleri (Euro €)	Dilim Fiyatı (Euro €)	Unloading Fiyatı (Euro €)
SD-4	FİYAT ALINIZ	FİYAT ALINIZ	FİYAT ALINIZ	FİYAT ALINIZ	FİYAT ALINIZ	FİYAT ALINIZ
SD-5	FİYAT ALINIZ	FİYAT ALINIZ	FİYAT ALINIZ	FİYAT ALINIZ	FİYAT ALINIZ	FİYAT ALINIZ
VCD-35	FİYAT ALINIZ	FİYAT ALINIZ	FİYAT ALINIZ	FİYAT ALINIZ	FİYAT ALINIZ	FİYAT ALINIZ
SD-11	FİYAT ALINIZ	FİYAT ALINIZ	FİYAT ALINIZ	FİYAT ALINIZ	FİYAT ALINIZ	FİYAT ALINIZ
SD-14	FİYAT ALINIZ	FİYAT ALINIZ	FİYAT ALINIZ	FİYAT ALINIZ	FİYAT ALINIZ	FİYAT ALINIZ
SD-18	FİYAT ALINIZ	FİYAT ALINIZ	FİYAT ALINIZ	FİYAT ALINIZ	FİYAT ALINIZ	FİYAT ALINIZ
SDM-080	FİYAT ALINIZ	FİYAT ALINIZ	FİYAT ALINIZ	FİYAT ALINIZ	FİYAT ALINIZ	FİYAT ALINIZ
SDM-140	FİYAT ALINIZ	FİYAT ALINIZ	FİYAT ALINIZ	FİYAT ALINIZ	FİYAT ALINIZ	FİYAT ALINIZ
SD-6	FİYAT ALINIZ	FİYAT ALINIZ	FİYAT ALINIZ	FİYAT ALINIZ	FİYAT ALINIZ	FİYAT ALINIZ
SD-8	FİYAT ALINIZ	FİYAT ALINIZ	FİYAT ALINIZ	FİYAT ALINIZ	FİYAT ALINIZ	FİYAT ALINIZ
SDS-150	FİYAT ALINIZ	FİYAT ALINIZ	FİYAT ALINIZ	FİYAT ALINIZ	FİYAT ALINIZ	FİYAT ALINIZ
SDS 180	FİYAT ALINIZ	FİYAT ALINIZ	FİYAT ALINIZ	FİYAT ALINIZ	FİYAT ALINIZ	FİYAT ALINIZ
SD-25	FİYAT ALINIZ	FİYAT ALINIZ	FİYAT ALINIZ	FİYAT ALINIZ	FİYAT ALINIZ	FİYAT ALINIZ

KUMANDA KARŞI KOL UZATMALARI

Tip	Tekli (Euro €)	İkili (Euro €)	Üçlü (Euro €)	Dörtlü (Euro €)	Beşli (Euro €)	Altılı (Euro €)
TCC 5	FİYAT ALINIZ	FİYAT ALINIZ	FİYAT ALINIZ	FİYAT ALINIZ	FİYAT ALINIZ	FİYAT ALINIZ
TCC 10	FİYAT ALINIZ	FİYAT ALINIZ	FİYAT ALINIZ	FİYAT ALINIZ	FİYAT ALINIZ	FİYAT ALINIZ



KVM 05

KVM 05A SERİSİ MONOBLOK KUMANDALAR

Tip	Ölçü	Debi (lt/dk)	Basınç (bar)	Fiyat (Euro)
KVM 05	3/8"	35	250	FİYAT ALINIZ



AMV 50 SERİSİ

AMV 50 SERİSİ MONOBLOK KUMANDALAR

Tip	Ölçü	Debi (lt/dk)	Basınç (bar)	Fiyat (Euro)
AMV 501 (A/B)	3/8"- 1/2"	45	350	FİYAT ALINIZ
AMV 502 (A/B)	3/8"- 1/2"	45	350	FİYAT ALINIZ
AMV 503 (A/B)	3/8"- 1/2"	45	350	FİYAT ALINIZ
AMV 504 (A/B)	3/8"- 1/2"	45	350	FİYAT ALINIZ
AMV 505 (A/B)	3/8"- 1/2"	45	350	FİYAT ALINIZ
AMV 506 (A/B)	3/8"- 1/2"	45	350	FİYAT ALINIZ
AMV 507 (A/B)	3/8"- 1/2"	45	350	FİYAT ALINIZ



AMV 70 SERİSİ

AMV 70 SERİSİ MONOBLOK KUMANDALAR

Tip	Ölçü	Debi (lt/dk)	Basınç (bar)	Fiyat (Euro)
AMV 70-1	1/2"	70	350	FİYAT ALINIZ
AMV 70-2	1/2"	70	350	FİYAT ALINIZ
AMV 70-3	1/2"	70	350	FİYAT ALINIZ
AMV 70-4	1/2"	70	350	FİYAT ALINIZ
AMV 70-5	1/2"	70	350	FİYAT ALINIZ
AMV 70-6	1/2"	70	350	FİYAT ALINIZ
AMV 70-7	1/2"	70	350	FİYAT ALINIZ



KVM 16 SERİSİ

KVM 16 SERİSİ MONOBLOK KUMANDALAR

Tip	Ölçü	Debi (lt/dk)	Basınç (bar)	Fiyat (Euro)
KVM 162	3/4"	90	350	FİYAT ALINIZ
KVM 163	3/4"	90	350	FİYAT ALINIZ



NEW !

S50 SERİSİ

S50 SERİSİ DİLİMLİ KUMANDALAR

Tip	Ölçü	Debi (lt/dk)	Basınç (bar)	Fiyat (Euro)
S51	3/8"	50	315	FİYAT ALINIZ
S52	3/8"	50	315	FİYAT ALINIZ
S53	3/8"	50	315	FİYAT ALINIZ
S54	3/8"	50	315	FİYAT ALINIZ
S55	3/8"	50	315	FİYAT ALINIZ
S56	3/8"	50	315	FİYAT ALINIZ
S57	3/8"	50	315	FİYAT ALINIZ
S58	3/8"	50	315	FİYAT ALINIZ
S59	3/8"	50	315	FİYAT ALINIZ



KV 17 SERİSİ

KV 17 SERİSİ DİLİMLİ KUMANDALAR

Tip	Ölçü	Debi (lt/dk)	Basınç (bar)	Fiyat (Euro)
KV 171 (B/C)	1/2" - 3/4"	80	315	FİYAT ALINIZ
KV 172 (B/C)	1/2" - 3/4"	80	315	FİYAT ALINIZ
KV 173 (B/C)	1/2" - 3/4"	80	315	FİYAT ALINIZ
KV 174 (B/C)	1/2" - 3/4"	80	315	FİYAT ALINIZ
KV 175 (B/C)	1/2" - 3/4"	80	315	FİYAT ALINIZ
KV 176 (B/C)	1/2" - 3/4"	80	315	FİYAT ALINIZ
KV 177 (B/C)	1/2" - 3/4"	80	315	FİYAT ALINIZ
KV 178 (B/C)	1/2" - 3/4"	80	315	FİYAT ALINIZ
KV 179 (B/C)	1/2" - 3/5"	80	315	FİYAT ALINIZ



KV 18 SERİSİ

KV 18 SERİSİ DİLİMLİ KUMANDALAR

Tip	Ölçü	Debi (lt/dk)	Basınç (bar)	Fiyat (Euro)
KV 181C	3/4"	80	315	FİYAT ALINIZ
KV 182C	3/4"	80	315	FİYAT ALINIZ
KV 183C	3/4"	80	315	FİYAT ALINIZ
KV 184C	3/4"	80	315	FİYAT ALINIZ
KV 185C	3/4"	80	315	FİYAT ALINIZ
KV 186C	3/4"	80	315	FİYAT ALINIZ
KV 187C	3/4"	80	315	FİYAT ALINIZ
KV 188C	3/4"	80	315	FİYAT ALINIZ
KV 189C	3/4"	80	315	FİYAT ALINIZ



KV 19 SERİSİ

KV 19 SERİSİ DİLİMLİ KUMANDALAR

Tip	Ölçü	Debi (lt/dk)	Basınç (bar)	Fiyat (Euro)
KV 191C	3/4"	120	315	FİYAT ALINIZ
KV 192C	3/4"	120	315	FİYAT ALINIZ
KV 193C	3/4"	120	315	FİYAT ALINIZ
KV 194C	3/4"	120	315	FİYAT ALINIZ
KV 195C	3/4"	120	315	FİYAT ALINIZ
KV 196C	3/4"	120	315	FİYAT ALINIZ
KV 197C	3/4"	120	315	FİYAT ALINIZ
KV 198C	3/4"	120	315	FİYAT ALINIZ
KV 199C	3/4"	120	315	FİYAT ALINIZ



KV 20 SERİSİ

KV 20 SERİSİ DİLİMLİ KUMANDALAR

Tip	Ölçü	Debi (lt/dk)	Basınç (bar)	Fiyat (Euro)
KV 201	3/4" - 1"	150	315	FİYAT ALINIZ
KV 202	3/4" - 1"	150	315	FİYAT ALINIZ
KV 203	3/4" - 1"	150	315	FİYAT ALINIZ
KV 204	3/4" - 1"	150	315	FİYAT ALINIZ
KV 205	3/4" - 1"	150	315	FİYAT ALINIZ
KV 206	3/4" - 1"	150	315	FİYAT ALINIZ
KV 207	3/4" - 1"	150	315	FİYAT ALINIZ
KV 208	3/4" - 1"	150	315	FİYAT ALINIZ
KV 209	3/4" - 1"	150	315	FİYAT ALINIZ

AKSESUARLAR

Aksesuar Cinsi	S50 (Euro)		KV17 (Euro)		KV18 (Euro)		KV19 (Euro)		KV20 (Euro)
Kompe Dilim	FİYAT ALINIZ		FİYAT ALINIZ		FİYAT ALINIZ		FİYAT ALINIZ		FİYAT ALINIZ
Basınç Kapağı (Regülatör Hariç)	FİYAT ALINIZ		FİYAT ALINIZ		FİYAT ALINIZ		FİYAT ALINIZ		FİYAT ALINIZ
Dönüş Kapağı	FİYAT ALINIZ		FİYAT ALINIZ		FİYAT ALINIZ		FİYAT ALINIZ		FİYAT ALINIZ
	KVM 05 (Euro)	AMV 50 (Euro)	AMV 70 (Euro)	KVM 16 (Euro)	S50	KV 17 (Euro)	KV 18 (Euro)	KV 19 (Euro)	KV 20 (Euro)
Regülatör (Ana Emniyet Valfi)	FİYAT ALINIZ	FİYAT ALINIZ	FİYAT ALINIZ	FİYAT ALINIZ	FİYAT ALINIZ	FİYAT ALINIZ	FİYAT ALINIZ	FİYAT ALINIZ	FİYAT ALINIZ
Kör Regülatör (Ana Emniyet Körleme)	FİYAT ALINIZ	FİYAT ALINIZ	FİYAT ALINIZ	FİYAT ALINIZ	FİYAT ALINIZ	FİYAT ALINIZ	FİYAT ALINIZ	FİYAT ALINIZ	FİYAT ALINIZ
Antişok (her port için)	FİYAT ALINIZ	FİYAT ALINIZ	FİYAT ALINIZ	FİYAT ALINIZ	FİYAT ALINIZ	FİYAT ALINIZ	FİYAT ALINIZ	FİYAT ALINIZ	FİYAT ALINIZ
Antkavitasyon Valfi (Her port için)	FİYAT ALINIZ	FİYAT ALINIZ	FİYAT ALINIZ	FİYAT ALINIZ	FİYAT ALINIZ	FİYAT ALINIZ	FİYAT ALINIZ	FİYAT ALINIZ	FİYAT ALINIZ
Antişok - Antkavitasyon Valfi (Her port için)	FİYAT ALINIZ	FİYAT ALINIZ	FİYAT ALINIZ	FİYAT ALINIZ	FİYAT ALINIZ	FİYAT ALINIZ	FİYAT ALINIZ	FİYAT ALINIZ	FİYAT ALINIZ
Antişok işleme ve körleme (Her port için)	FİYAT ALINIZ	FİYAT ALINIZ	FİYAT ALINIZ	FİYAT ALINIZ	FİYAT ALINIZ	FİYAT ALINIZ	FİYAT ALINIZ	FİYAT ALINIZ	FİYAT ALINIZ
Kör Antişok	FİYAT ALINIZ	FİYAT ALINIZ	FİYAT ALINIZ	FİYAT ALINIZ	FİYAT ALINIZ	FİYAT ALINIZ	FİYAT ALINIZ	FİYAT ALINIZ	FİYAT ALINIZ
SC1 - Yay Kapağı Komple	FİYAT ALINIZ	FİYAT ALINIZ	FİYAT ALINIZ	FİYAT ALINIZ	FİYAT ALINIZ	FİYAT ALINIZ	FİYAT ALINIZ	FİYAT ALINIZ	FİYAT ALINIZ
SC2 - Tek tarafa Detant (B Tarafı)	FİYAT ALINIZ	FİYAT ALINIZ	FİYAT ALINIZ	FİYAT ALINIZ	FİYAT ALINIZ	FİYAT ALINIZ	FİYAT ALINIZ	FİYAT ALINIZ	FİYAT ALINIZ
SC3 - Tek tarafa Detant (A Tarafı)	FİYAT ALINIZ	FİYAT ALINIZ	FİYAT ALINIZ	FİYAT ALINIZ	FİYAT ALINIZ	FİYAT ALINIZ	FİYAT ALINIZ	FİYAT ALINIZ	FİYAT ALINIZ
SC4 - Detant (Hem A ve B Tarafında)	FİYAT ALINIZ	FİYAT ALINIZ	FİYAT ALINIZ	FİYAT ALINIZ	FİYAT ALINIZ	FİYAT ALINIZ	FİYAT ALINIZ	FİYAT ALINIZ	FİYAT ALINIZ
SC14 - On-Off Direk Elektrik Kontrol (Euro)	FİYAT ALINIZ	FİYAT ALINIZ	FİYAT ALINIZ	FİYAT ALINIZ	FİYAT ALINIZ	FİYAT ALINIZ	FİYAT ALINIZ	FİYAT ALINIZ	FİYAT ALINIZ
SC15 - Pnömatik Kontrol	FİYAT ALINIZ	FİYAT ALINIZ	FİYAT ALINIZ	FİYAT ALINIZ	FİYAT ALINIZ	FİYAT ALINIZ	FİYAT ALINIZ	FİYAT ALINIZ	FİYAT ALINIZ
SC30 - Elektro-Pnömatik İlaresi (Euro)	FİYAT ALINIZ	FİYAT ALINIZ	FİYAT ALINIZ	FİYAT ALINIZ	FİYAT ALINIZ	FİYAT ALINIZ	FİYAT ALINIZ	FİYAT ALINIZ	FİYAT ALINIZ
SC16 - Hidrolik Kontrol	FİYAT ALINIZ	FİYAT ALINIZ	FİYAT ALINIZ	FİYAT ALINIZ	FİYAT ALINIZ	FİYAT ALINIZ	FİYAT ALINIZ	FİYAT ALINIZ	FİYAT ALINIZ
SC25 - M8 Karşı Kol Uzatması ile	FİYAT ALINIZ	FİYAT ALINIZ	FİYAT ALINIZ	FİYAT ALINIZ	FİYAT ALINIZ	FİYAT ALINIZ	FİYAT ALINIZ	FİYAT ALINIZ	FİYAT ALINIZ
SC27 - Rotasyonel Kontrol	FİYAT ALINIZ	FİYAT ALINIZ	FİYAT ALINIZ	FİYAT ALINIZ	FİYAT ALINIZ	FİYAT ALINIZ	FİYAT ALINIZ	FİYAT ALINIZ	FİYAT ALINIZ
SC9 - SC23 - 4 Pozisyon Float (Yüzer)	FİYAT ALINIZ	FİYAT ALINIZ	FİYAT ALINIZ	FİYAT ALINIZ	FİYAT ALINIZ	FİYAT ALINIZ	FİYAT ALINIZ	FİYAT ALINIZ	FİYAT ALINIZ
*SC21 - SC22 - 4 Pozisyon Rejeneratif	FİYAT ALINIZ	FİYAT ALINIZ	FİYAT ALINIZ	FİYAT ALINIZ	FİYAT ALINIZ	FİYAT ALINIZ	FİYAT ALINIZ	FİYAT ALINIZ	FİYAT ALINIZ
Kol	FİYAT ALINIZ	FİYAT ALINIZ	FİYAT ALINIZ	FİYAT ALINIZ	FİYAT ALINIZ	FİYAT ALINIZ	FİYAT ALINIZ	FİYAT ALINIZ	FİYAT ALINIZ
K - Kol Kapağı Komple (Kol Hariç)	FİYAT ALINIZ	FİYAT ALINIZ	FİYAT ALINIZ	FİYAT ALINIZ	FİYAT ALINIZ	FİYAT ALINIZ	FİYAT ALINIZ	FİYAT ALINIZ	FİYAT ALINIZ
K7 - Joystik Kontrol	FİYAT ALINIZ	FİYAT ALINIZ	FİYAT ALINIZ	FİYAT ALINIZ	FİYAT ALINIZ	FİYAT ALINIZ	FİYAT ALINIZ	FİYAT ALINIZ	FİYAT ALINIZ
K3 - Toz Kapağı	FİYAT ALINIZ	FİYAT ALINIZ	FİYAT ALINIZ	FİYAT ALINIZ	FİYAT ALINIZ	FİYAT ALINIZ	FİYAT ALINIZ	FİYAT ALINIZ	FİYAT ALINIZ
KT - Kablo Bağlantı Kiti	FİYAT ALINIZ	FİYAT ALINIZ	FİYAT ALINIZ	FİYAT ALINIZ	FİYAT ALINIZ	FİYAT ALINIZ	FİYAT ALINIZ	FİYAT ALINIZ	FİYAT ALINIZ
Halat Kontrol / Halat Kontrol Grubu	FİYAT ALINIZ	FİYAT ALINIZ	FİYAT ALINIZ	FİYAT ALINIZ	FİYAT ALINIZ	FİYAT ALINIZ	FİYAT ALINIZ	FİYAT ALINIZ	FİYAT ALINIZ
H - Carry-over	FİYAT ALINIZ	FİYAT ALINIZ	FİYAT ALINIZ	FİYAT ALINIZ	FİYAT ALINIZ	FİYAT ALINIZ	FİYAT ALINIZ	FİYAT ALINIZ	FİYAT ALINIZ
K - Kapalı Merkez (T Hatlı Körlenerek)	FİYAT ALINIZ	FİYAT ALINIZ	FİYAT ALINIZ	FİYAT ALINIZ	FİYAT ALINIZ	FİYAT ALINIZ	FİYAT ALINIZ	FİYAT ALINIZ	FİYAT ALINIZ
ST1 - Çift Etkili Sürgü	FİYAT ALINIZ	FİYAT ALINIZ	FİYAT ALINIZ	FİYAT ALINIZ	FİYAT ALINIZ	FİYAT ALINIZ	FİYAT ALINIZ	FİYAT ALINIZ	FİYAT ALINIZ
ST2 - A Port Tek Tesir Sürgü	FİYAT ALINIZ	FİYAT ALINIZ	FİYAT ALINIZ	FİYAT ALINIZ	FİYAT ALINIZ	FİYAT ALINIZ	FİYAT ALINIZ	FİYAT ALINIZ	FİYAT ALINIZ
ST3 - B Port Tek Tesir Sürgü	FİYAT ALINIZ	FİYAT ALINIZ	FİYAT ALINIZ	FİYAT ALINIZ	FİYAT ALINIZ	FİYAT ALINIZ	FİYAT ALINIZ	FİYAT ALINIZ	FİYAT ALINIZ
ST4 - Kapalı Merkez Sürgü	FİYAT ALINIZ	FİYAT ALINIZ	FİYAT ALINIZ	FİYAT ALINIZ	FİYAT ALINIZ	FİYAT ALINIZ	FİYAT ALINIZ	FİYAT ALINIZ	FİYAT ALINIZ
ST11 - A/B Tanka Açık Sürgü	FİYAT ALINIZ	FİYAT ALINIZ	FİYAT ALINIZ	FİYAT ALINIZ	FİYAT ALINIZ	FİYAT ALINIZ	FİYAT ALINIZ	FİYAT ALINIZ	FİYAT ALINIZ
A-B Tanka Açık Farkı	FİYAT ALINIZ	FİYAT ALINIZ	FİYAT ALINIZ	FİYAT ALINIZ	FİYAT ALINIZ	FİYAT ALINIZ	FİYAT ALINIZ	FİYAT ALINIZ	FİYAT ALINIZ
Tek Tesir Farkı	FİYAT ALINIZ	FİYAT ALINIZ	FİYAT ALINIZ	FİYAT ALINIZ	FİYAT ALINIZ	FİYAT ALINIZ	FİYAT ALINIZ	FİYAT ALINIZ	FİYAT ALINIZ
Kapalı Merkez Farkı	FİYAT ALINIZ	FİYAT ALINIZ	FİYAT ALINIZ	FİYAT ALINIZ	FİYAT ALINIZ	FİYAT ALINIZ	FİYAT ALINIZ	FİYAT ALINIZ	FİYAT ALINIZ
SC17 Elektro Hidrolik kit, 1 dilim için	FİYAT ALINIZ	FİYAT ALINIZ	FİYAT ALINIZ	FİYAT ALINIZ	FİYAT ALINIZ	FİYAT ALINIZ	FİYAT ALINIZ	FİYAT ALINIZ	FİYAT ALINIZ
SC17 Elektro Hidrolik kit, 2 dilim için	FİYAT ALINIZ	FİYAT ALINIZ	FİYAT ALINIZ	FİYAT ALINIZ	FİYAT ALINIZ	FİYAT ALINIZ	FİYAT ALINIZ	FİYAT ALINIZ	FİYAT ALINIZ
SC17 Elektro Hidrolik kit, 3 dilim için	FİYAT ALINIZ	FİYAT ALINIZ	FİYAT ALINIZ	FİYAT ALINIZ	FİYAT ALINIZ	FİYAT ALINIZ	FİYAT ALINIZ	FİYAT ALINIZ	FİYAT ALINIZ
SC17 Elektro Hidrolik kit, 4 dilim için	FİYAT ALINIZ	FİYAT ALINIZ	FİYAT ALINIZ	FİYAT ALINIZ	FİYAT ALINIZ	FİYAT ALINIZ	FİYAT ALINIZ	FİYAT ALINIZ	FİYAT ALINIZ
SC17 Elektro Hidrolik kit, 5 dilim için	FİYAT ALINIZ	FİYAT ALINIZ	FİYAT ALINIZ	FİYAT ALINIZ	FİYAT ALINIZ	FİYAT ALINIZ	FİYAT ALINIZ	FİYAT ALINIZ	FİYAT ALINIZ
SC17 Elektro Hidrolik kit, 6 dilim için	FİYAT ALINIZ	FİYAT ALINIZ	FİYAT ALINIZ	FİYAT ALINIZ	FİYAT ALINIZ	FİYAT ALINIZ	FİYAT ALINIZ	FİYAT ALINIZ	FİYAT ALINIZ
SC17 Elektro Hidrolik kit, 7 dilim için	FİYAT ALINIZ	FİYAT ALINIZ	FİYAT ALINIZ	FİYAT ALINIZ	FİYAT ALINIZ	FİYAT ALINIZ	FİYAT ALINIZ	FİYAT ALINIZ	FİYAT ALINIZ
SC17 Elektro Hidrolik kit, 9 dilim için	FİYAT ALINIZ	FİYAT ALINIZ	FİYAT ALINIZ	FİYAT ALINIZ	FİYAT ALINIZ	FİYAT ALINIZ	FİYAT ALINIZ	FİYAT ALINIZ	FİYAT ALINIZ
SC17 Elektro Hidrolik kit, 9 dilim için	FİYAT ALINIZ	FİYAT ALINIZ	FİYAT ALINIZ	FİYAT ALINIZ	FİYAT ALINIZ	FİYAT ALINIZ	FİYAT ALINIZ	FİYAT ALINIZ	FİYAT ALINIZ



DCV 20

DCV 20 MONOBLOK KUMANDALAR

Tip	Diş Ölçüsü	Debi (lt/dk)	Basınç (Bar)	Fiyat (Euro €)
DCV 20-1	3/8"	35	400	FİYAT ALINIZ
DCV 20-2	3/8"	35	400	FİYAT ALINIZ
DCV 20-3	3/8"	35	400	FİYAT ALINIZ
DCV 20-4	3/8"	35	400	FİYAT ALINIZ
DCV 20-5	3/8"	35	400	FİYAT ALINIZ
DCV 20-6	3/8"	35	400	FİYAT ALINIZ



DCV 40

DCV 40 MONOBLOK KUMANDALAR

Tip	Diş Ölçüsü	Debi (lt/dk)	Basınç (Bar)	Fiyat (Euro €)
DCV 40-1	1/2"	60	400	FİYAT ALINIZ
DCV 40-2	1/2"	60	400	FİYAT ALINIZ
DCV 40-3	1/2"	60	400	FİYAT ALINIZ
DCV 40-4	1/2"	60	400	FİYAT ALINIZ
DCV 40-5	1/2"	60	400	FİYAT ALINIZ
DCV 40-6	1/2"	60	400	FİYAT ALINIZ



DCV 30

DCV 30 DİLİMLİ KUMANDALAR

Tip	Diş Ölçüsü	Debi (lt/dk)	Basınç (Bar)	Fiyat (Euro €)
DCV 30-1	3/8"	35	350	FİYAT ALINIZ
DCV 30-2	3/8"	35	350	FİYAT ALINIZ
DCV 30-3	3/8"	35	350	FİYAT ALINIZ
DCV 30-4	3/8"	35	350	FİYAT ALINIZ
DCV 30-5	3/8"	35	350	FİYAT ALINIZ
DCV 30-6	3/8"	35	350	FİYAT ALINIZ
DCV 30-7	3/8"	35	350	FİYAT ALINIZ
DCV 30-8	3/8"	35	350	FİYAT ALINIZ
DCV 30-9	3/8"	35	350	FİYAT ALINIZ
DCV 30-10	3/8"	35	350	FİYAT ALINIZ
DCV 30-11	3/8"	35	350	FİYAT ALINIZ
DCV 30-12	3/8"	35	350	FİYAT ALINIZ



DCV 50

DCV 50 DİLİMLİ KUMANDALAR

Tip	Diş Ölçüsü	Debi (lt/dk)	Basınç (Bar)	Fiyat (Euro €)
DCV 50-1	1/2"	60	350	FİYAT ALINIZ
DCV 50-2	1/2"	60	350	FİYAT ALINIZ
DCV 50-3	1/2"	60	350	FİYAT ALINIZ
DCV 50-4	1/2"	60	350	FİYAT ALINIZ
DCV 50-5	1/2"	60	350	FİYAT ALINIZ
DCV 50-6	1/2"	60	350	FİYAT ALINIZ
DCV 50-7	1/2"	60	350	FİYAT ALINIZ
DCV 50-8	1/2"	60	350	FİYAT ALINIZ
DCV 50-9	1/2"	60	350	FİYAT ALINIZ
DCV 50-10	1/2"	60	350	FİYAT ALINIZ
DCV 50-11	1/2"	60	350	FİYAT ALINIZ
DCV 50-12	1/2"	60	350	FİYAT ALINIZ



DCV 80

DCV 80 DİLİMLİ KUMANDALAR

Tip	Diş Ölçüsü	Debi (lt/dk)	Basınç (Bar)	Fiyat (Euro €)	Microswitchli Fiyat (Euro €)
DCV 80-1	3/4"	100	350	FİYAT ALINIZ	FİYAT ALINIZ
DCV 80-2	3/4"	100	350	FİYAT ALINIZ	FİYAT ALINIZ
DCV 80-3	3/4"	100	350	FİYAT ALINIZ	FİYAT ALINIZ
DCV 80-4	3/4"	100	350	FİYAT ALINIZ	FİYAT ALINIZ
DCV 80-5	3/4"	100	350	FİYAT ALINIZ	FİYAT ALINIZ
DCV 80-6	3/4"	100	350	FİYAT ALINIZ	FİYAT ALINIZ
DCV 80-7	3/4"	100	350	FİYAT ALINIZ	FİYAT ALINIZ
DCV 80-8	3/4"	100	350	FİYAT ALINIZ	FİYAT ALINIZ
DCV 80-9	3/4"	100	350	FİYAT ALINIZ	FİYAT ALINIZ
DCV 80-10	3/4"	100	350	FİYAT ALINIZ	FİYAT ALINIZ
DCV 80-11	3/4"	100	350	FİYAT ALINIZ	FİYAT ALINIZ
DCV 80-12	3/4"	100	350	FİYAT ALINIZ	FİYAT ALINIZ



DCV MG

DCV MG DİLİMLİ KUMANDALAR

Tip	Diş Ölçüsü	Debi (lt/dk)	Basınç (Bar)	Fiyat (Euro €)
DCV MG-1	1"	200	350	FİYAT ALINIZ
DCV MG-2	1"	200	350	FİYAT ALINIZ
DCV MG-3	1"	200	350	FİYAT ALINIZ
DCV MG-4	1"	200	350	FİYAT ALINIZ
DCV MG-5	1"	200	350	FİYAT ALINIZ
DCV MG-6	1"	200	350	FİYAT ALINIZ
DCV MG-7	1"	200	350	FİYAT ALINIZ
DCV MG-8	1"	200	350	FİYAT ALINIZ
DCV MG-9	1"	200	350	FİYAT ALINIZ
DCV MG-10	1"	200	350	FİYAT ALINIZ
DCV MG-11	1"	200	350	FİYAT ALINIZ
DCV MG-12	1"	200	350	FİYAT ALINIZ

HPV-41 SERİSİ LOAD SENSİNG'Lİ ORANSAL KUMANDALAR



HPV-41

Tip	Portlar Diş Ölçüsü		Debi (lt/dk)		Basınç (Bar)	Fiyat (Euro €)	Kablolama Fiyat (Euro €)
	(P-T)	(A-B)	(P)	(A-B)			
HPV-41/1	3/4"	1/2"	160	140	370	FİYAT ALINIZ	FİYAT ALINIZ
HPV-41/2	3/4"	1/2"	160	140	370	FİYAT ALINIZ	FİYAT ALINIZ
HPV-41/3	3/4"	1/2"	160	140	370	FİYAT ALINIZ	FİYAT ALINIZ
HPV-41/4	3/4"	1/2"	160	140	370	FİYAT ALINIZ	FİYAT ALINIZ
HPV-41/5	3/4"	1/2"	160	140	370	FİYAT ALINIZ	FİYAT ALINIZ
HPV-41/6	3/4"	1/2"	160	140	370	FİYAT ALINIZ	FİYAT ALINIZ
HPV-41/7	3/4"	1/2"	160	140	370	FİYAT ALINIZ	FİYAT ALINIZ
HPV-41/8	3/4"	1/2"	160	140	370	FİYAT ALINIZ	FİYAT ALINIZ
HPV-41/9	3/4"	1/2"	160	140	370	FİYAT ALINIZ	FİYAT ALINIZ
HPV-41/10	3/4"	1/2"	160	140	370	FİYAT ALINIZ	FİYAT ALINIZ

HPV-71 SERİSİ LOAD SENSİNG'Lİ ORANSAL KUMANDALAR



HPV-71

Tip	Portlar Diş Ölçüsü		Debi (lt/dk)		Basınç (Bar)	Fiyat (Euro €)	Kablolama Fiyat (Euro €)
	(P-T)	(A-B)	(P)	(A-B)			
HPV-71/1	1"	3/4"	250	220	370	FİYAT ALINIZ	FİYAT ALINIZ
HPV-71/2	1"	3/4"	250	220	370	FİYAT ALINIZ	FİYAT ALINIZ
HPV-71/3	1"	3/4"	250	220	370	FİYAT ALINIZ	FİYAT ALINIZ
HPV-71/4	1"	3/4"	250	220	370	FİYAT ALINIZ	FİYAT ALINIZ
HPV-71/5	1"	3/4"	250	220	370	FİYAT ALINIZ	FİYAT ALINIZ
HPV-71/6	1"	3/4"	250	220	370	FİYAT ALINIZ	FİYAT ALINIZ
HPV-71/7	1"	3/4"	250	220	370	FİYAT ALINIZ	FİYAT ALINIZ
HPV-71/8	1"	3/4"	250	220	370	FİYAT ALINIZ	FİYAT ALINIZ
HPV-71/9	1"	3/4"	250	220	370	FİYAT ALINIZ	FİYAT ALINIZ
HPV-71/10	1"	3/4"	250	220	370	FİYAT ALINIZ	FİYAT ALINIZ

- Sabit debili veya değişken debili pompaya uygun load sensingli sistem,
- Bir pompa devresi ile iki farklı hareketi aynı anda yapabilme özelliğine sahip sistem,
- Basınç kompazasyonlu dilimler,
- Farklı debi geçirgenliklerine sahip sürgü tipleri,
- A ve B portlarında antişok-antikavitasyon vavleri.



Q 35

Q35 MONOBLOK KUMANDA KOLLARI

Tip	Diş Ölçüsü	Debi (lt/dk)	Çalışma Basıncı (bar)	Max. Dönüş Basıncı (bar)	Fiyat (Euro €)
Q 35/1	3/8"	45	300	25	FİYAT ALINIZ



Q 25

Q25 MONOBLOK KUMANDA KOLLARI

Tip	Diş Ölçüsü	Debi (lt/dk)	Çalışma Basıncı (bar)	Max. Dönüş Basıncı (bar)	Fiyat (Euro €)
Q 25/1	3/8"	45	350	25	FİYAT ALINIZ
Q 25/2	3/8"	45	350	25	FİYAT ALINIZ
Q 25/3	3/8"	45	320	25	FİYAT ALINIZ
Q 25/4	3/8"	45	300	25	FİYAT ALINIZ
Q 25/5	3/8"	45	300	25	FİYAT ALINIZ
Q 25/6	3/8"	45	300	25	FİYAT ALINIZ
Q 25/7	3/8"	45	300	25	FİYAT ALINIZ
Q 25/8	3/8"	45	300	25	FİYAT ALINIZ



Q 45

Q45 MONOBLOK KUMANDA KOLLARI

Tip	Diş Ölçüsü	Debi (lt/dk)	Çalışma Basıncı (bar)	Max. Dönüş Basıncı (bar)	Fiyat (Euro €)
Q 45/1	1/2"	60	350	25	FİYAT ALINIZ
Q 45/2	1/2"	60	350	25	FİYAT ALINIZ
Q 45/3	1/2"	60	320	25	FİYAT ALINIZ
Q 45/4	1/2"	60	300	25	FİYAT ALINIZ
Q 45/5	1/2"	60	300	25	FİYAT ALINIZ
Q 45/6	1/2"	60	300	25	FİYAT ALINIZ
Q 45/7	1/2"	60	300	25	FİYAT ALINIZ
Q 45/8	1/2"	60	300	25	FİYAT ALINIZ



Q 75

Q75 MONOBLOK KUMANDA KOLLARI

Tip	Diş Ölçüsü	Debi (lt/dk)	Çalışma Basıncı (bar)	Max. Dönüş Basıncı (bar)	Fiyat (Euro €)
Q 75/1	1/2"	80	350	25	FİYAT ALINIZ
Q 75/2	1/2"	80	350	25	FİYAT ALINIZ
Q 75/3	1/2"	80	300	25	FİYAT ALINIZ
Q 75/4	1/2"	80	270	25	FİYAT ALINIZ
Q 75/5	1/2"	80	270	25	FİYAT ALINIZ
Q 75/6	1/2"	80	270	25	FİYAT ALINIZ



Q 95

Q95 MONOBLOK KUMANDA KOLLARI

Tip	Diş Ölçüsü	Debi (lt/dk)	Çalışma Basıncı (bar)	Max. Dönüş Basıncı (bar)	Fiyat (Euro €)
Q 95/1	3/4"	120	350	25	FİYAT ALINIZ
Q 95/2	3/4"	120	350	25	FİYAT ALINIZ
Q 95/3	3/4"	120	300	25	FİYAT ALINIZ
Q 95/4	3/4"	120	300	25	FİYAT ALINIZ
Q 95/5	3/4"	120	300	25	FİYAT ALINIZ
Q 95/6	3/4"	120	300	25	FİYAT ALINIZ



Q 30

Q30 DİLİMLİ KUMANDA KOLLARI

Tip	Diş Ölçüsü	Debi (lt/dk)	Çalışma Basıncı (bar)	Max. Dönüş Basıncı (bar)	Fiyat (Euro €)
Q 30/1	3/8"	50	375	25	FİYAT ALINIZ
Q 30/2	3/8"	50	375	25	FİYAT ALINIZ
Q 30/3	3/8"	50	375	25	FİYAT ALINIZ
Q 30/4	3/8"	50	350	25	FİYAT ALINIZ
Q 30/5	3/8"	50	350	25	FİYAT ALINIZ
Q 30/6	3/8"	50	350	25	FİYAT ALINIZ
Q 30/7	3/8"	50	350	25	FİYAT ALINIZ
Q 30/8	3/8"	50	325	25	FİYAT ALINIZ
Q 30/9	3/8"	50	325	25	FİYAT ALINIZ
Q 30/10	3/8"	50	325	25	FİYAT ALINIZ



Q 50

Q50 DİLİMLİ KUMANDA KOLLARI

Tip	Diş Ölçüsü	Debi (lt/dk)	Çalışma Basıncı (bar)	Max. Dönüş Basıncı (bar)	Fiyat (Euro €)
Q 50/1	1/2"	60	350	25	FİYAT ALINIZ
Q 50/2	1/2"	60	350	25	FİYAT ALINIZ
Q 50/3	1/2"	60	320	25	FİYAT ALINIZ
Q 50/4	1/2"	60	300	25	FİYAT ALINIZ
Q 50/5	1/2"	60	300	25	FİYAT ALINIZ
Q 50/6	1/2"	60	300	25	FİYAT ALINIZ
Q 50/7	1/2"	60	300	25	FİYAT ALINIZ
Q 50/8	1/2"	60	300	25	FİYAT ALINIZ
Q 50/9	1/2"	60	300	25	FİYAT ALINIZ
Q 50/10	1/2"	60	300	25	FİYAT ALINIZ



Q 80

Q80 DİLİMLİ KUMANDA KOLLARI

Tip	Diş Ölçüsü	Debi (lt/dk)	Çalışma Basıncı (bar)	Max. Dönüş Basıncı (bar)	Fiyat (Euro €)
Q 80/1	1/2"	80	350	25	FİYAT ALINIZ
Q 80/2	1/2"	80	350	25	FİYAT ALINIZ
Q 80/3	1/2"	80	320	25	FİYAT ALINIZ
Q 80/4	1/2"	80	300	25	FİYAT ALINIZ
Q 80/5	1/2"	80	300	25	FİYAT ALINIZ
Q 80/6	1/2"	80	300	25	FİYAT ALINIZ
Q 80/7	1/2"	80	300	25	FİYAT ALINIZ
Q 80/8	1/2"	80	300	25	FİYAT ALINIZ
Q 80/9	1/2"	80	300	25	FİYAT ALINIZ
Q 80/10	1/2"	80	300	25	FİYAT ALINIZ



Q 130

Q130 DİLİMLİ KUMANDA KOLLARI

Tip	Diş Ölçüsü	Debi (lt/dk)	Çalışma Basıncı (bar)	Max. Dönüş Basıncı (bar)	Fiyat (Euro €)
Q 130/1	3/4"	150	375	25	FİYAT ALINIZ
Q 130/2	3/4"	150	375	25	FİYAT ALINIZ
Q 130/3	3/4"	150	375	25	FİYAT ALINIZ
Q 130/4	3/4"	150	350	25	FİYAT ALINIZ
Q 130/5	3/4"	150	350	25	FİYAT ALINIZ
Q 130/6	3/4"	150	325	25	FİYAT ALINIZ
Q 130/7	3/4"	150	325	25	FİYAT ALINIZ
Q 130/8	3/4"	150	325	25	FİYAT ALINIZ
Q 130/9	3/4"	150	325	25	FİYAT ALINIZ
Q 130/10	3/4"	150	325	25	FİYAT ALINIZ

YEDEK AKSAM

Tip	Carry-Over (Euro €)	Detant (Euro €)	Kol Kapak (Euro €)	Yay Kapak (Euro €)	Sap (Euro €)	Joystick (Euro €)	Spool (Euro €)
Q 25	FİYAT ALINIZ	FİYAT ALINIZ	FİYAT ALINIZ	FİYAT ALINIZ	FİYAT ALINIZ	FİYAT ALINIZ	FİYAT ALINIZ
Q 30	FİYAT ALINIZ	FİYAT ALINIZ	FİYAT ALINIZ	FİYAT ALINIZ	FİYAT ALINIZ	FİYAT ALINIZ	FİYAT ALINIZ
Q 35	FİYAT ALINIZ	FİYAT ALINIZ	FİYAT ALINIZ	FİYAT ALINIZ	FİYAT ALINIZ	FİYAT ALINIZ	FİYAT ALINIZ
Q 45	FİYAT ALINIZ	FİYAT ALINIZ	FİYAT ALINIZ	FİYAT ALINIZ	FİYAT ALINIZ	FİYAT ALINIZ	FİYAT ALINIZ
Q 50	FİYAT ALINIZ	FİYAT ALINIZ	FİYAT ALINIZ	FİYAT ALINIZ	FİYAT ALINIZ	FİYAT ALINIZ	FİYAT ALINIZ
Q 75	FİYAT ALINIZ	FİYAT ALINIZ	FİYAT ALINIZ	FİYAT ALINIZ	FİYAT ALINIZ	FİYAT ALINIZ	FİYAT ALINIZ
Q 80	FİYAT ALINIZ	FİYAT ALINIZ	FİYAT ALINIZ	FİYAT ALINIZ	FİYAT ALINIZ	FİYAT ALINIZ	FİYAT ALINIZ
Q 95	FİYAT ALINIZ	FİYAT ALINIZ	FİYAT ALINIZ	FİYAT ALINIZ	FİYAT ALINIZ	FİYAT ALINIZ	FİYAT ALINIZ
Q 130	FİYAT ALINIZ	FİYAT ALINIZ	FİYAT ALINIZ	FİYAT ALINIZ	FİYAT ALINIZ	FİYAT ALINIZ	FİYAT ALINIZ

Tip	Antişok (Euro €)	B. Emniyet (Euro €)	B. Kapağı (Euro €)	D. Kapağı (Euro €)	Dilim (Euro €)	On-Off Kit (Euro €)	On-Off Bobin (Euro €)	PN Kit (Euro €)
Q 25	FİYAT ALINIZ	FİYAT ALINIZ	FİYAT ALINIZ	FİYAT ALINIZ	FİYAT ALINIZ	FİYAT ALINIZ	FİYAT ALINIZ	FİYAT ALINIZ
Q 30	FİYAT ALINIZ	FİYAT ALINIZ	FİYAT ALINIZ	FİYAT ALINIZ	FİYAT ALINIZ	FİYAT ALINIZ	FİYAT ALINIZ	FİYAT ALINIZ
Q 35	FİYAT ALINIZ	FİYAT ALINIZ	FİYAT ALINIZ	FİYAT ALINIZ	FİYAT ALINIZ	FİYAT ALINIZ	FİYAT ALINIZ	FİYAT ALINIZ
Q 45	FİYAT ALINIZ	FİYAT ALINIZ	FİYAT ALINIZ	FİYAT ALINIZ	FİYAT ALINIZ	FİYAT ALINIZ	FİYAT ALINIZ	FİYAT ALINIZ
Q 50	FİYAT ALINIZ	FİYAT ALINIZ	FİYAT ALINIZ	FİYAT ALINIZ	FİYAT ALINIZ	FİYAT ALINIZ	FİYAT ALINIZ	FİYAT ALINIZ
Q 75	FİYAT ALINIZ	FİYAT ALINIZ	FİYAT ALINIZ	FİYAT ALINIZ	FİYAT ALINIZ	FİYAT ALINIZ	FİYAT ALINIZ	FİYAT ALINIZ
Q 80	FİYAT ALINIZ	FİYAT ALINIZ	FİYAT ALINIZ	FİYAT ALINIZ	FİYAT ALINIZ	FİYAT ALINIZ	FİYAT ALINIZ	FİYAT ALINIZ
Q 95	FİYAT ALINIZ	FİYAT ALINIZ	FİYAT ALINIZ	FİYAT ALINIZ	FİYAT ALINIZ	FİYAT ALINIZ	FİYAT ALINIZ	FİYAT ALINIZ
Q 130	FİYAT ALINIZ	FİYAT ALINIZ	FİYAT ALINIZ	FİYAT ALINIZ	FİYAT ALINIZ	FİYAT ALINIZ	FİYAT ALINIZ	FİYAT ALINIZ



KOL KAPAK



CARRY-OVER



YAY KAPAK



ANTIŞOK



BASINÇ EMNİYET
KATRIÇİ



SPOOL



SAP



ON-OFF



P40 SERİSİ

P40 SERİSİ MONOBLOK KUMANDALAR				
KODU	Ölçü	Debi (lt/dk)	Basınç (bar)	Fiyat (Dolar)
1P40	3/8" - 1/2"	40	315	FİYAT ALINIZ
2P40	3/8" - 1/2"	40	315	FİYAT ALINIZ
3P40	3/8" - 1/2"	40	315	FİYAT ALINIZ
4P40	3/8" - 1/2"	40	315	FİYAT ALINIZ
5P40	3/8" - 1/2"	40	315	FİYAT ALINIZ
6P40	3/8" - 1/2"	40	315	FİYAT ALINIZ
7P40	3/8" - 1/2"	40	315	FİYAT ALINIZ



P80 SERİSİ

P80 SERİSİ MONOBLOK KUMANDALAR				
KODU	Ölçü	Debi (lt/dk)	Basınç (bar)	Fiyat (Dolar)
1P80	1/2" - 3/4"	80	315	FİYAT ALINIZ
2P80	1/2" - 3/4"	80	315	FİYAT ALINIZ
3P80	1/2" - 3/4"	80	315	FİYAT ALINIZ
4P80	1/2" - 3/4"	80	315	FİYAT ALINIZ
5P80	1/2" - 3/4"	80	315	FİYAT ALINIZ
6P80	1/2" - 3/4"	80	315	FİYAT ALINIZ



SD5 SERİSİ

SD5 SERİSİ ELEKTRİK KONTROLLÜ MONOBLOK KUMANDALAR					
KODU	AÇIKLAMA	Ölçü	Debi (lt/dk)	Basınç (bar)	Fiyat (Dolar)
SD5/2	12-24 V İkili Elektrik Kontrollü	3/8" - 1/2"	40	250	FİYAT ALINIZ
SD5/3	12-24 V Üçlü Elektrik Kontrollü	3/8" - 1/2"	40	250	FİYAT ALINIZ
SD5/4	12-24 V Dörtlü Elektrik Kontrollü	3/8" - 1/2"	40	250	FİYAT ALINIZ
SD5/5	12-24 V Beşli Elektrik Kontrollü	3/8" - 1/2"	40	250	FİYAT ALINIZ
SD5/6	12-24 V Altılı Elektrik Kontrollü	3/8" - 1/2"	40	250	FİYAT ALINIZ

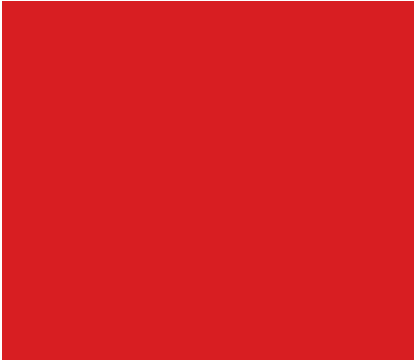

MONOBLOK KUMANDA KOLLARI
P40-1/2" SERİSİ MONOBLOK KUMANDA KOLLARI

Stok Kodu	Tip	Kol Sayısı	Port Ölçüsü	Debi	MAX. Basınc	Fiyat
	P40-1/2"			lt/dk	Bar	Euro €
	1P40	BİR	1/2"	40	300	FİYAT ALINIZ
	2P40	İKİ	1/2"	40	300	FİYAT ALINIZ
	3P40	ÜÇ	1/2"	40	300	FİYAT ALINIZ
	4P40	DÖRT	1/2"	40	300	FİYAT ALINIZ
	5P40	BEŞ	1/2"	40	300	FİYAT ALINIZ
	6P40	ALTI	1/2"	40	300	FİYAT ALINIZ

P80-1/2" SERİSİ MONOBLOK KUMANDA KOLLARI

Stok Kodu	Tip	Kol Sayısı	Port Ölçüsü	Debi	MAX. Basınc	Fiyat
	P80-1/2"			lt/dk	Bar	Euro €
	1P80	BİR	1/2"	80	300	FİYAT ALINIZ
	2P80	İKİ	1/2"	80	300	FİYAT ALINIZ
	3P80	ÜÇ	1/2"	80	300	FİYAT ALINIZ
	4P80	DÖRT	1/2"	80	300	FİYAT ALINIZ
	5P80	BEŞ	1/2"	80	300	FİYAT ALINIZ
	6P80	ALTI	1/2"	80	300	FİYAT ALINIZ

P120-1" SERİSİ MONOBLOK KUMANDA KOLLARI

Stok Kodu	Tip	Kol Sayısı	Port Ölçüsü	Debi	MAX. Basınc	Fiyat
	P120-1"			lt/dk	Bar	Euro €
	1P120	BİR	1"	160	300	FİYAT ALINIZ
	2P120	İKİ	1"	160	300	FİYAT ALINIZ
	3P120	ÜÇ	1"	160	300	FİYAT ALINIZ
	4P120	DÖRT	1"	160	300	FİYAT ALINIZ

P40-1/2" SERİSİ MONOBLOK ELEKTRO HİDROLİK KUMANDA KOLLARI

Stok Kodu	Tip	Kol Sayısı	Port Ölçüsü	Debi	Çalışma Basıncı	Fiyat
	P40-1/2"			lt/dk	Bar	Euro €
	1P40	BİR	1/2"	40	300	FİYAT ALINIZ
	2P40	İKİ	1/2"	40	300	FİYAT ALINIZ
	3P40	ÜÇ	1/2"	40	300	FİYAT ALINIZ
	4P40	DÖRT	1/2"	40	300	FİYAT ALINIZ
	5P40	BEŞ	1/2"	40	300	FİYAT ALINIZ
	6P40	ALTI	1/2"	40	300	FİYAT ALINIZ

P80-1/2" SERİSİ MONOBLOK ELEKTRO HİDROLİK KUMANDA KOLLARI

Stok	Tip	Kol Sayısı	Port Ölçüsü	Debi	MAX. Basınc	Fiyat
	P80-1/2"			lt/dk	Bar	Euro €
	1P80	BİR	1/2"	80	300	FİYAT ALINIZ
	2P80	İKİ	1/2"	80	300	FİYAT ALINIZ
	3P80	ÜÇ	1/2"	80	300	FİYAT ALINIZ
	4P80	DÖRT	1/2"	80	300	FİYAT ALINIZ
	5P80	BEŞ	1/2"	80	300	FİYAT ALINIZ
	6P80	ALTI	1/2"	80	300	FİYAT ALINIZ



JOİSTİK+HALAT+MONTAJ KİTİ

Stok Kodu	Tip	DÜĞME	HALAT BOYU	KİLİT MODELİ	MONTAJ KİTİ	Fiyat
	ID-6029	İKİ	1,5mt	dikey emniyet	var	FIYAT ALINIZ
	ID-6029	İKİ	2mt	dikey emniyet	var	FIYAT ALINIZ
						FIYAT ALINIZ



KUMANDA KOLLARI JOİSTİK+HALAT+MONTAJ KİTİ

Stok Kodu	Tip	DÜĞME	HALAT BOYU	KİLİT MODELİ	MONTAJ KİTİ	Fiyat
	ID-6029-2P40	İKİ	1,5mt	dikey emniyet	var	FIYAT ALINIZ
	ID-6029-2P40	İKİ	2mt	dikey emniyet	var	FIYAT ALINIZ
	ID-6029-2P80	İKİ	1,5mt	dikey emniyet	var	FIYAT ALINIZ
	ID-6029-2P80	İKİ	2mt	dikey emniyet	var	FIYAT ALINIZ
						FIYAT ALINIZ

parametre	anlam
maksimum vuruş	14:14mm
Maksimum efor	35 kgf
kaldıraç oranı	her joystick modelinin
çalışma sıcaklığı	-30°C ila +80°C
kablo bağlantı kilidi	yan sigorta
emniyet sistemi	dikey emniyet
bakım yağı	Würth HHS 2000



SVV HİDROLİK KUMANDA KOLLARI

Stok	Tip	BOBİN	Port Ölçüsü	Debi	MAX. Basınc	Fiyat
	SVV			lt/dk	Bar	Euro €
	SVV06	12-24V	1/2"	50	315	FIYAT ALINIZ
	SVV90	12-24V	1/2"	90	280	FIYAT ALINIZ



SD-11/4" SERİSİ DİLİMLİ HİDROLİK KUMANDA KOLLARI

Stok	Tip	Kol Sayısı	Port Ölçüsü	Debi	MAX. Basınc	Fiyat
	SD-25			lt/dk	Bar	Euro €
	SD-25	BİR	11/4"	250	300	FIYAT ALINIZ
	SD-25	İKİ	11/4"	250	300	FIYAT ALINIZ
	SD-25	ÜÇ	11/4"	250	300	FIYAT ALINIZ



PC100 1" SERİSİ DİLİMLİ HİDROLİK KUMANDA KOLLARI

Stok	Tip	Kol Sayısı	Port Ölçüsü	Debi	MAX. Basınc	Fiyat
	PC100			lt/dk	Bar	Euro €
	PC100-1	BİR	1"	100	300	FIYAT ALINIZ
	PC100-2	İKİ	1"	100	300	FIYAT ALINIZ
	PC100-3	ÜÇ	1"	100	300	FIYAT ALINIZ
	PC100-4	DÖRT	1"	100	300	FIYAT ALINIZ





SELENOİD VALFLER





ADB3



ADB3

(CETOP 3) NG6 ADB SERİSİ BOBİNLİ ENDÜSTRİYEL YÖN - KONTROL VALFLERİ

Tip (Cetop 3)	Norm (NG6)	Konum (Spool Tipi)	Voltaj (Ac-Dc)	MAX.Debi (Lt/Dk)	Fiyat (Euro €)
ADB 3 E 15 E L S12	1/4"	NG-6 4/2 TB	12	60	FİYAT ALINIZ
ADB 3 E 15 E M S12	1/4"	NG-6 4/2 TB	24	60	FİYAT ALINIZ
ADB 3 E 02 E L S12	1/4"	NG-6 4/2 HA	12	60	FİYAT ALINIZ
ADB 3 E 02 E M S12	1/4"	NG-6 4/2 HA	24	60	FİYAT ALINIZ
ADB 3 E 01 C L S12	1/4"	NG-6 4/3 KM	12	60	FİYAT ALINIZ
ADB 3 E 01 C M S12	1/4"	NG-6 4/3 KM	24	60	FİYAT ALINIZ
ADB 3 E 02 C L S12	1/4"	NG-6 4/3 HM	12	60	FİYAT ALINIZ
ADB 3 E 02 C M S12	1/4"	NG-6 4/3 HM	24	60	FİYAT ALINIZ
ADB 3 E 03 C L S12	1/4"	NG-6 4/3 ABT	12	60	FİYAT ALINIZ
ADB 3 E 03 C M S12	1/4"	NG-6 4/3 ABT	24	60	FİYAT ALINIZ
ADB 3 E 04 C L S12	1/4"	NG-6 4/3 AM	12	60	FİYAT ALINIZ
ADB 3 E 04 C M S12	1/4"	NG-6 4/3 AM	24	60	FİYAT ALINIZ



TB KG



TB HA



KM



HM



ABT



AM

(CETOP 5) NG10 ADB SERİSİ BOBİNLİ ENDÜSTRİYEL YÖN - KONTROL VALFLERİ

Tip (Cetop 5)	Norm (NG10)	Konum (Spool Tipi)	Voltaj (Ac-Dc)	MAX.Debi (Lt/Dk)	Fiyat (Euro €)
ADB 5 E 16 E L S11	1/2"	NG-10 4/2 TB	12	100	FİYAT ALINIZ
ADB 5 E 16 E M S11	1/2"	NG-10 4/2 TB	24	100	FİYAT ALINIZ
ADB 5 E 16 E D S11	1/2"	NG-10 4/2 TB	220	100	FİYAT ALINIZ
ADB 5 E 02 E L S11	1/2"	NG-10 4/2 HA	12	100	FİYAT ALINIZ
ADB 5 E 02 E M S11	1/2"	NG-10 4/2 HA	24	100	FİYAT ALINIZ
ADB 5 E 02 E D S11	1/2"	NG-10 4/2 HA	220	100	FİYAT ALINIZ
ADB 5 E 01 C L S11	1/2"	NG-10 4/3 KM	12	100	FİYAT ALINIZ
ADB 5 E 01 C M S11	1/2"	NG-10 4/3 KM	24	100	FİYAT ALINIZ
ADB 5 E 01 C D S11	1/2"	NG-10 4/3 KM	220	100	FİYAT ALINIZ
ADB 5 E 02 C L S11	1/2"	NG-10 4/3 HM	12	100	FİYAT ALINIZ
ADB 5 E 02 C M S11	1/2"	NG-10 4/3 HM	24	100	FİYAT ALINIZ
ADB 5 E 02 C D S11	1/2"	NG-10 4/3 HM	220	100	FİYAT ALINIZ
ADB 5 E 03 C L S11	1/2"	NG-10 4/3 ABT	12	100	FİYAT ALINIZ
ADB 5 E 03 C M S11	1/2"	NG-10 4/3 ABT	24	100	FİYAT ALINIZ
ADB 5 E 03 C D S11	1/2"	NG-10 4/3 ABT	220	100	FİYAT ALINIZ
ADB 5 E 04 C L S11	1/2"	NG-10 4/3 AM	12	100	FİYAT ALINIZ
ADB 5 E 04 C M S11	1/2"	NG-10 4/3 AM	24	100	FİYAT ALINIZ
ADB 5 E 04 C D S11	1/2"	NG-10 4/3 AM	220	100	FİYAT ALINIZ



ADB5



ADB5



TB KG



TB HA



KM



HM



ABT



AM

(CETOP 3) NG6 AD SERİSİ BOBİNLİ YÖN - KONTROL VALFLERİ

Tip (Cetop 3)	Norm (NG6)	Konum (Spool Tipi)	Voltaj (Ac-Dc)	MAX.Debi (Lt/Dk)	Fiyat (Euro €)
AD 3 E 17 E Y S13	1/4"	NG-6 3/2 TB	220	60	FİYAT ALINIZ
AD 3 E 17 E M S13	1/4"	NG-6 3/2 TB	24	60	FİYAT ALINIZ
AD 3 E 01 C Y S13	1/4"	NG-6 4/3 KM	220	60	FİYAT ALINIZ
AD 3 E 01 C L S13	1/4"	NG-6 4/3 KM	12	60	FİYAT ALINIZ
AD 3 E 01 C M S13	1/4"	NG-6 4/3 KM	24	60	FİYAT ALINIZ
AD 3 E 02 C Y S13	1/4"	NG-6 4/3 HM	220	60	FİYAT ALINIZ
AD 3 E 02 C L S13	1/4"	NG-6 4/3 HM	12	60	FİYAT ALINIZ
AD 3 E 02 C M S13	1/4"	NG-6 4/3 HM	24	60	FİYAT ALINIZ
AD 3 E 03 C Y S13	1/4"	NG-6 4/3 ABT	220	60	FİYAT ALINIZ
AD 3 E 03 C L S13	1/4"	NG-6 4/3 ABT	12	60	FİYAT ALINIZ
AD 3 E 03 C M S13	1/4"	NG-6 4/3 ABT	24	60	FİYAT ALINIZ
AD 3 E 04 C Y S13	1/4"	NG-6 4/3 AM	220	60	FİYAT ALINIZ
AD 3 E 04 C L S13	1/4"	NG-6 4/3 AM	12	60	FİYAT ALINIZ
AD 3 E 04 C M S13	1/4"	NG-6 4/3 AM	24	60	FİYAT ALINIZ
AD 3 E 19 D Y S13	1/4"	NG-6 4/2 ÇB(Detantlı)	220	60	FİYAT ALINIZ
AD 3 E 19 D M S13	1/4"	NG-6 4/2 ÇB(Detantlı)	24	60	FİYAT ALINIZ



AD3



AD3



TB KG



TB HA



KM



HM



ABT



AM

(CETOP 5) NG10 AD SERİSİ BOBİNLİ YÖN - KONTROL VALFLERİ

Tip (Cetop 5)	Norm (NG10)	Konum (Spool Tipi)	Voltaj (AC-DC)	MAX.Debi (Lt/Dk)	Fiyat (Euro €)
AD 5 E 15 E Y S12	1/2"	NG 10 4/2 TB	220	100	FİYAT ALINIZ
AD 5 E 15 E L S12	1/2"	NG 10 4/2 TB	12	100	FİYAT ALINIZ
AD 5 E 15 E M S12	1/2"	NG 10 4/2 TB	24	100	FİYAT ALINIZ
AD 5 E 02 E Y S12	1/2"	NG 10 4/3 HA	220	100	FİYAT ALINIZ
AD 5 E 02 E L S12	1/2"	NG 10 4/3 HA	12	100	FİYAT ALINIZ
AD 5 E 02 E M S12	1/2"	NG 10 4/3 HA	24	100	FİYAT ALINIZ
AD 5 E 01 C Y S12	1/2"	NG 10 4/3 KM	220	100	FİYAT ALINIZ
AD 5 E 01 C L S12	1/2"	NG 10 4/3 KM	12	100	FİYAT ALINIZ
AD 5 E 01 C M S12	1/2"	NG 10 4/3 KM	24	100	FİYAT ALINIZ
AD 5 E 02 C Y S12	1/2"	NG 10 4/3 HM	220	100	FİYAT ALINIZ
AD 5 E 02 C L S12	1/2"	NG 10 4/3 HM	12	100	FİYAT ALINIZ
AD 5 E 02 C M S12	1/2"	NG 10 4/3 HM	24	100	FİYAT ALINIZ
AD 5 E 03 C Y S12	1/2"	NG 10 4/3 ABT	220	100	FİYAT ALINIZ
AD 5 E 03 C L S12	1/2"	NG 10 4/3 ABT	12	100	FİYAT ALINIZ
AD 5 E 03 C M S12	1/2"	NG 10 4/3 ABT	24	100	FİYAT ALINIZ
AD 5 E 04 C Y S12	1/2"	NG 10 4/3 AM	220	100	FİYAT ALINIZ
AD 5 E 04 C L S12	1/2"	NG 10 4/3 AM	12	100	FİYAT ALINIZ
AD 5 E 04 C M S12	1/2"	NG 10 4/3 AM	24	100	FİYAT ALINIZ



AD3



AD3



TB KG



TB HA



KM



HM



ABT

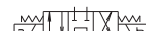

AM



AD3 L



AD3 O



AD3 D



AD3 IP



AD3 RI

(CETOP 3) NG6 ÖZEL YÖN - KONTROL VALFLERİ

Tip (Cetop 3)	Norm (NG6)	Konum (Spool Tipi)	MAX.Debi (Lt/Dk)	Fiyat (Euro €)
AD 3 L 15 EZ 004	1/4"	NG-6 4/2 Kollu/Yay mrk	60	FİYAT ALINIZ
AD 3 L 15 EZ D14	1/4"	NG-6 4/2 Kollu/Detantlı	60	FİYAT ALINIZ
AD 3 L 01 CZ 004	1/4"	NG-6 4/3 KM Kollu/Yay mrk	60	FİYAT ALINIZ
AD 3 L 01 CZ D14	1/4"	NG-6 4/3 KM Kollu/Detantlı	60	FİYAT ALINIZ
AD 3 L 02 CZ 004	1/4"	NG-6 4/3 HM Kollu/Yay mrk	60	FİYAT ALINIZ
AD 3 L 02 CZ D14	1/4"	NG-6 4/3 HM Kollu/Detantlı	60	FİYAT ALINIZ
AD 3 L 03 CZ 004	1/4"	NG-6 4/3 ABT Kollu/Yay mrk	60	FİYAT ALINIZ
AD 3 L 03 CZ D14	1/4"	NG-6 4/3 ABT Kollu/Detantlı	60	FİYAT ALINIZ
AD 3 L 04 CZ 004	1/4"	NG-6 4/3 AM Kollu/Yay mrk	60	FİYAT ALINIZ
AD 3 L 04 CZ D14	1/4"	NG-6 4/3 AM Kollu/Detantlı	60	FİYAT ALINIZ
AD 3 P 03 CZ 002	1/4"	NG-6 4/3 ABT Pnömatik Uyarılı	60	FİYAT ALINIZ
AD 3 O 03 CZ 002	1/4"	NG-6 4/3 BT Hidrolik Uyarılı	60	FİYAT ALINIZ
AD 3 D 16 EZ 002	1/4"	NG-6 4/3 Makaralı	60	FİYAT ALINIZ
AD 3 I P 001	1/4"	NG-6 4/2 Otomatik Çalıştırma Valfi	30	FİYAT ALINIZ
AD 3 RI 211 2003	1/4"	NG-6 4/2 Otomatik Çalıştırma Valfi	25	FİYAT ALINIZ



4/2 KOLLU YAY DETANTLI



4/3 KM KOLLU DETANTLI



4/3 HM KOLLU DETANTLI



4/3 ABT KOLLU DETANTLI



4/3 AM KOLLU DETANTLI

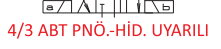

4/3 ABT PNÖ.-HİD. UYARILI



4/2 MAKARALI



4/2 OTOMATİK ÇALIŞTIRMA

(CETOP 5) NG10 ÖZEL YÖN - KONTROL VALFLERİ

Tip (Cetop 5)	Norm (NG16)	Konum (Spool Tipi)	Voltaj (DC)	MAX.Debi (Lt/Dk)	Fiyat (Euro €)
AD 5 0 03 CZ S12	1/2"	NG-10 4/3 ABT Pnömatik Uyarılı	24	100	FİYAT ALINIZ
AD 5 IP 001	1/2"	NG-10 4/2 Otomatik Çalıştırma Valfi	24	100	FİYAT ALINIZ
AD 5 RI 211 Z2003	1/2"	NG-10 4/2 Otomatik Çalıştırma Valfi	24	70	FİYAT ALINIZ
BA 60 U3C 3002	3/8"-1/2"	Düşük-Yüksek Basınç Tandem Pompa Bloğu	24	60	FİYAT ALINIZ
BA 130 U3C 3001	1/2"-3/4"	Düşük-Yüksek Basınç Tandem Pompa Bloğu	24	130	FİYAT ALINIZ



AD5 0 03



AD5 IP



AD5 RI



BA130



4/3 ABT PNÖ.-HİD. UYARILI



4/2 OTOMATİK ÇALIŞTIRMA



4/2 OTOMATİK ÇALIŞTIRMA

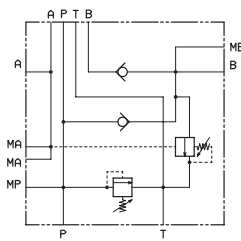

BS.5.RGA

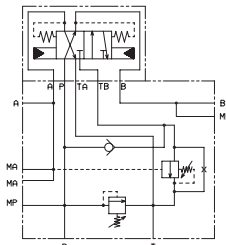

BS.5.RIA...
(WITH AD.5.I.P.P.2T.1)

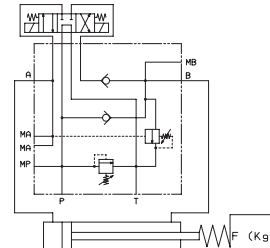

TYPICAL INSTALLATION
FOR BS.5.RGA

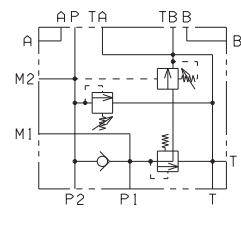

BA.130



ADH7

(CETOP 7) NG16 YÖN DENETİM VALFLERİ (GÖVDE)

Tip (Cetop 7)	Konum Tipi (Spool Tipi)	Norm (NG16)	MAX.Basınç (bar)	MAX.Debi (lt/dak)		Fiyat (Euro €)
				(320 bar)	(210 bar)	
ADH7P01I002	TB DÇ GÖVDE	NG16	320	300	250	FİYAT ALINIZ
ADH7C01I002	KM GÖVDE	NG16	320	300	250	FİYAT ALINIZ
ADH7C01IR002	KM ÇEKİLİ GÖVDE	NG16	320	300	250	FİYAT ALINIZ
ADH7C02IR002	HM ÇEKİSİZ GÖVDE	NG16	320	300	250	FİYAT ALINIZ
ADH7C03IR002	ABT GÖVDE	NG16	320	300	250	FİYAT ALINIZ
ADH7C04IR002	AM ÇEKİLİ GÖVDE	NG16	320	300	250	FİYAT ALINIZ
ADH7C01IR002	AM GÖVDE	NG16	320	300	250	FİYAT ALINIZ



TB



KM



HM



ABT



AM



ADH8

(CETOP 8) NG25 YÖN DENETİM VALFLERİ (GÖVDE)

Tip (Cetop 7)	Konum Tipi (Spool Tipi)	Norm (NG16)	MAX.Basınç (bar)	MAX.Debi (lt/dak)		Fiyat (Euro €)
				(320 bar)	(210 bar)	
ADH8C01I001	TB GÖVDE	NG25	320	600	500	FİYAT ALINIZ
ADH8C01IR001	KM GÖVDE	NG25	320	600	500	FİYAT ALINIZ
ADH8C02I001	HM GÖVDE	NG25	320	600	500	FİYAT ALINIZ
ADH8C03I001	ABT GÖVDE	NG25	320	600	500	FİYAT ALINIZ
ADH8C03IR001	AM GÖVDE	NG25	320	600	500	FİYAT ALINIZ
ADH8C04IR001	AM ÇEKİLİ GÖVDE	NG25	320	600	500	FİYAT ALINIZ
ADH8P01I001	AM ÇEKİLİ GÖVDE	NG25	320	600	500	FİYAT ALINIZ



TB



KM



HM



ABT



AM



ELEKTRONİK
KARTLAR

ELEKTRONİK KARTLAR

KODU	TİP	BOBİN-VALF	Voltaj-Amper	Fiyat (€)
REM-SRA	STANDART	TEK BOBİN İÇİN	0,88A- 12-24V	FİYAT ALINIZ
REM-DRA	STANDART	ÇİFT BOBİN İÇİN	1,76A- 12-24V	FİYAT ALINIZ
BPE010056	OMRON	ÇİFT BOBİN İÇİN	-	FİYAT ALINIZ
BPE010036	SOKET TİP	TEK BOBİN İÇİN	12-24V	FİYAT ALINIZ
BPE010040	SOKET TİP	TEK BOBİN İÇİN	2,5A	FİYAT ALINIZ
BPE010042	PANO TİP	ÇİFT BOBİN İÇİN	12-24V	FİYAT ALINIZ
BPE010046	PANO TİP	TEK BOBİN İÇİN	12-24V	FİYAT ALINIZ



KART TUTUCU



AM3 VM



AM5 VM

(CETOP 3 - 5) NG6 - NG10 MODÜLER BASINÇ AYAR VALFLERİ

Tip (Cetop 3)	Konum	Norm	MAX.Basınç (bar)	MAX.Debi (lt/dak)	Fiyat (Euro €)
AM3VMPM 3003	P Hattı	NG6	320	40	FİYAT ALINIZ
AM3VMAM 3003	A Hattı	NG6	320	40	FİYAT ALINIZ
AM3VMBM 3003	B Hattı	NG6	320	40	FİYAT ALINIZ
AM3VMABM 3003	AB Hattı	NG6	320	40	FİYAT ALINIZ
AM5VMPM 3003	P Hattı	NG10	350	80	FİYAT ALINIZ
AM5VMAM 3003	A Hattı	NG10	350	80	FİYAT ALINIZ
AM5VMBM 3003	B Hattı	NG10	350	80	FİYAT ALINIZ
AM5VMABM 3003	AB Hattı	NG10	350	80	FİYAT ALINIZ

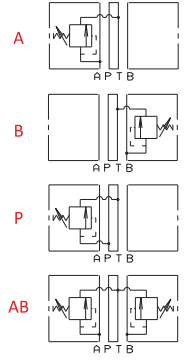

(CETOP 3-5) NG6 - NG10 MODÜLER KİLİTLEME VALFLERİ

Tip (Cetop 3/5)	Konum	Norm	MAX.Basınç (bar)	MAX.Debi (lt/dak)	Fiyat (Euro €)
AM3UPA 1003	A Hattı	NG6	350	40	FİYAT ALINIZ
AM3UPB 1003	B Hattı	NG6	350	40	FİYAT ALINIZ
AM3UPAB 1003	AB Hattı	NG6	350	40	FİYAT ALINIZ
AM5UPA 1005	A Hattı	NG10	350	80	FİYAT ALINIZ
AM5UPB 1005	B Hattı	NG10	350	80	FİYAT ALINIZ
AM5UPAB 1005	AB Hattı	NG10	350	80	FİYAT ALINIZ



AM3 UP

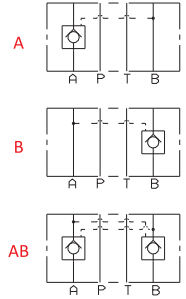

(CETOP 3-5) NG6 - NG10 MODÜLER DEBİ AYAR VALFLERİ

Tip (Cetop 3/5)	Konum	Norm	MAX.Debi (lt/dak)	Fiyat (Euro €)
AM3QFAM 004	A Hattı	NG6	40	FİYAT ALINIZ
AM3QFBM 004	B Hattı	NG6	40	FİYAT ALINIZ
AM3QFABM 004	AB Hattı	NG6	40	FİYAT ALINIZ
AM5QFAM 005	A Hattı	NG10	80	FİYAT ALINIZ
AM5QFBM 005	B Hattı	NG10	80	FİYAT ALINIZ
AM5QFABM 005	AB Hattı	NG10	80	FİYAT ALINIZ



AM3 QF

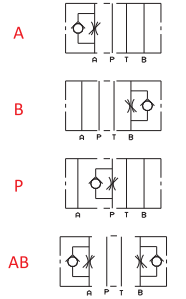

(CETOP 3-5) NG6 - NG10 MODÜLER ÇEK VALFLER

Tip (Cetop 3/5)	Konum	Norm	MAX.Basınç (bar)	MAX.Debi (lt/dak)	Fiyat (Euro €)
AM3UDP 1002	P Hattı	NG6	350	40	FİYAT ALINIZ
AM3UDT 1002	T Hattı	NG6	350	40	FİYAT ALINIZ
AM5UDP 1002	P Hattı	NG10	350	80	FİYAT ALINIZ



AM3-AM5 UD

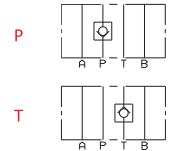

(CETOP 3-5) NG6 - NG10 MODÜLER BASINÇ DÜŞÜRÜCÜ VALFLER

Tip (Cetop 3/5)	Konum	Norm	MAX.Basınç (bar)	MAX.Debi (lt/dak)	Fiyat (Euro €)
AM3RDP1C 3004	P Hattı	NG6	60-250	40	FİYAT ALINIZ
AM3RDA1C 3004	A HATTI	NG6	60-250	40	FİYAT ALINIZ
AM5VRPIC 3004	P Hattı	NG10	60-250	90	FİYAT ALINIZ



AM3 RD

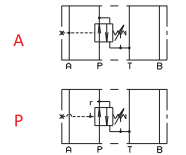

(CETOP 3) NG6 MODÜLER SIRALAMA VALFLERİ

Tip (Cetop 3)	Konum	Norm	MAX.Basınç (bar)	MAX.Debi (lt/dak)	Fiyat (Euro €)
AM3VSIM3 001	P Hattı	NG6	250	40	FİYAT ALINIZ



AM3 VS

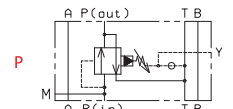

LOJİK VALFLER

Tip (KEL)	Kontrol Pozisyonu	Bağlantı Norm	MAX.Basınç (bar)	MAX.Debi (lt/dak)	Alan Oranı	Fiyat (Euro €)
KEL16UM 00 002	Emniyet Lojiği	NG16	350	150	1:1	FİYAT ALINIZ
KEL16UM 09 002	Emniyet Lojiği	NG16	350	150	1:1	FİYAT ALINIZ
KEL16SM 09 002	Yön Kontrol Lojiği	NG16	350	150	12.5:1	FİYAT ALINIZ
KEL16BM 00 002	Çek Valf Lojiği	NG16	350	150	2:1	FİYAT ALINIZ
KEL16FM 00 002	Akış Kontrol Lojiği	NG16	350	150	2:1	FİYAT ALINIZ
KEL25UM 10 002	Emniyet Lojiği	NG25	350	350	1:1	FİYAT ALINIZ
KEL25SM 10 002	Yön Kontrol Lojiği	NG25	350	350	12.5:1	FİYAT ALINIZ
KEL25BM 00 002	Çek Valf Lojiği	NG25	350	350	2:1	FİYAT ALINIZ
KEL25FM 00 002	Akış Kontrol Lojiği	NG25	350	350	2:1	FİYAT ALINIZ



KEL

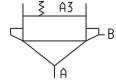

EMNİYET LOJİĞİ

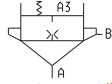

EMNİYET LOJİĞİ ORIFİSLİ



YÖN KONTROL LOJİĞİ ORIFİSLİ



ÇEK VALF LOJİĞİ

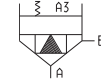

AKIŞ KONTROL LOJİĞİ

(CETOP 7-8) NG16 - NG25 SIFIRLAMALI BASINÇ AYARLAR

Tip (Cetop 7/8)	Kontrol Pozisyonu	Bağlantı Norm	MAX.Basınç (bar)	MAX.Debi (lt/dak)	Fiyat (Euro €)
VMP16 M3002	Manuel	NG16	400	150	FİYAT ALINIZ
VMP25 M3002	Manuel	NG25	400	350	FİYAT ALINIZ
VMPE16 M3002	Elektrikli	NG16	400	150	FİYAT ALINIZ
VMPE25 M3002	Elektrikli	NG25	400	350	FİYAT ALINIZ



WMP

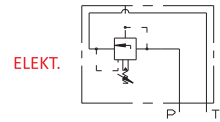

ELEKT.

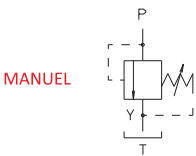

MANUEL

(CETOP 3-5) NG6 - NG10 MODÜLER HIZLI/YAVAŞ DEVRE VALFLERİ

Tip (Cetop 3/5)	Kontrol Pozisyonu	Bağlantı Norm	MAX.Basınç (bar)	MAX.Debi (lt/dak)	Fiyat (Euro €)
A66E120A M004	A Hattı(NA)	NG6	320	40	FİYAT ALINIZ
A66E121A M004	A Hattı(NC)	NG6	320	40	FİYAT ALINIZ
A66E121B M004	B Hattı(NC)	NG6	320	40	FİYAT ALINIZ
A66E120P M004	P Hattı(NA)	NG6	320	40	FİYAT ALINIZ
A88E120A M003	A Hattı(NA)	NG10	320	80	FİYAT ALINIZ
A88E120B M003	B Hattı(NC)	NG10	320	80	FİYAT ALINIZ
A88E120P M003	P Hattı(NA)	NG10	320	80	FİYAT ALINIZ



A66



A88

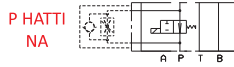

P HATTI NA

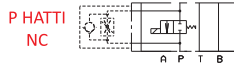

P HATTI NC

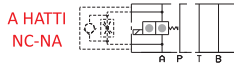

A HATTI NC-NA



B HATTI NC-NA

ÖN UYARILI KATRIÇ BASINÇ VALFLERİ

Tip (CMP)	Kontrol Pozisyonu	Bağlantı Norm	MAX.Basınç (bar)	MAX.Debi (lt/dak)	Fiyat (Euro €)
CMP 30 M3 001	Basınç Emniyet	Katриç	350	100	FİYAT ALINIZ
CVS 20 M3 001	Basınç Sıralama	Katриç	350	90	FİYAT ALINIZ
CVR 20 M3 001	Basınç Düşürme	Katриç	320	90	FİYAT ALINIZ



KATRIÇ GÖVDE

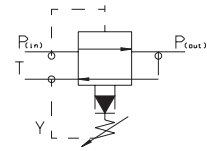

MODÜLER REGENERATİF VALF

Tip (Cetop 3/5)	Kontrol Pozisyonu	Bağlantı Norm	MAX.Basınç (bar)	MAX.Debi (lt/dak)	Fiyat (Euro €)
AM3 RGT A1 001	Regeneratif	NG6	250	20	FİYAT ALINIZ
AM5 RGT A1 001	Regeneratif	NG10	250	70	FİYAT ALINIZ



AM3 RGT



AM5 RGT

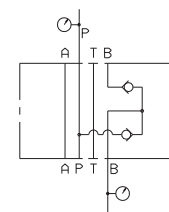

YAVAŞLATMA VALFİ

Tip (Makaralı)	Bağlantı Dış Ölçüsü	MAX.Basınç (bar)	MAX.Debi (lt/dak)	Fiyat (Euro €)
VD40 A003	1/2"	180	40	FİYAT ALINIZ



VD40

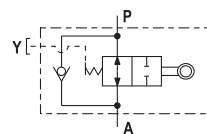



XDP3

(CETOP 3) NG6 ORANSAL YÖN - KONTROL VALFLERİ (PROPORTIONAL)

Tip (Cetop 3)	Norm (NG6)	Konum (Spool Tipi)	MAX. Basınç (bar)	MAX. Debi (lt/dak)	Voltaj (VDC)	Fiyat (Euro €)
XDP 3 A 01 N1..	Oransal Tek Bobin	NG 6 4/2 TB-KM(Open Loop)	350	8	12/24	FİYAT ALINIZ
XDP 3 A 01 N2..	Oransal Tek Bobin	NG 6 4/2 TB-KM(Open Loop)	350	15	12/24	FİYAT ALINIZ
XDP 3 A 01 N3..	Oransal Tek Bobin	NG 6 4/2 TB-KM(Open Loop)	350	25	12/24	FİYAT ALINIZ
XDP 3 A 01 N6..	Oransal Tek Bobin	NG 6 4/2 TB-KM(Open Loop)	350	40	12/24	FİYAT ALINIZ
XDP 3 C 01 N1..	Oransal Tek Bobin	NG 6 4/3 KM(Open Loop)	350	8	12/24	FİYAT ALINIZ
XDP 3 C 01 N2..	Oransal Tek Bobin	NG 6 4/3 KM(Open Loop)	350	15	12/24	FİYAT ALINIZ
XDP 3 C 01 N3..	Oransal Tek Bobin	NG 6 4/3 KM(Open Loop)	350	25	12/24	FİYAT ALINIZ
XDP 3 C 01 N6..	Oransal Tek Bobin	NG 6 4/3 KM(Open Loop)	350	40	12/24	FİYAT ALINIZ
XDP 3 C 03 N1..	Oransal Tek Bobin	NG 6 4/3 ABT(Open Loop)	350	8	12/24	FİYAT ALINIZ
XDP 3 C 03 N2..	Oransal Tek Bobin	NG 6 4/3 ABT(Open Loop)	350	15	12/24	FİYAT ALINIZ
XDP 3 C 03 N3..	Oransal Tek Bobin	NG 6 4/3 ABT(Open Loop)	350	25	12/24	FİYAT ALINIZ
XDP 3 C 03 N6..	Oransal Tek Bobin	NG 6 4/3 ABT(Open Loop)	350	40	12/24	FİYAT ALINIZ
XD 3 C 01 N1..	Oransal Tek Bobin	NG 6 4/3 KM	350	3	12/24	FİYAT ALINIZ
XD 3 C 01 N2..	Oransal Tek Bobin	NG 6 4/3 KM	350	10	12/24	FİYAT ALINIZ
XD 3 C 01 N3..	Oransal Tek Bobin	NG 6 4/3 KM	350	15	12/24	FİYAT ALINIZ
XD 3 C 01 N4..	Oransal Tek Bobin	NG 6 4/3 KM	350	18	12/24	FİYAT ALINIZ

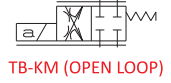

TB-KM (OPEN LOOP)

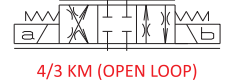

4/3 KM (OPEN LOOP)



4/3 ABT (OPEN LOOP)



4/3 KM

(CETOP 5) NG10 ORANSAL YÖN - KONTROL VALFLERİ (PROPORTIONAL)

Tip (Cetop 5)	Norm (NG10)	Konum (Spool Tipi)	MAX. Basınç (bar)	MAX. Debi (lt/dak)	Voltaj (VDC)	Fiyat (Euro €)
XDP 5 A 01 N3..G	Oransal Tek Bobin	NG 10 4/2 TB-KM	350	60	12/24	FİYAT ALINIZ
XDP 5 A 01 N5..G	Oransal Tek Bobin	NG 10 4/2 TB-KM	350	100	12/24	FİYAT ALINIZ
XDP 5 C 01 N3..G	Oransal Çift Bobin	NG 10 4/3 KM	350	60	12/24	FİYAT ALINIZ
XDP 5 C 01 N5..G	Oransal Çift Bobin	NG 10 4/3 KM	350	100	12/24	FİYAT ALINIZ
XDP 5 C 03 N3..G	Oransal Çift Bobin	NG 10 4/3 ABT	350	60	12/24	FİYAT ALINIZ
XDP 5 C 03 N5..G	Oransal Çift Bobin	NG 10 4/3 ABT	350	100	12/24	FİYAT ALINIZ

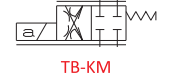

TB-KM

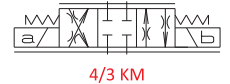

4/3 KM

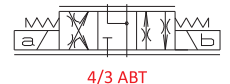

4/3 ABT



XDP5

(CETOP 3) NG6 ORANSAL AKIŞ - KONTROL VALFLERİ (HASSAS KISMA)

Tip (Cetop 3)	Konum	Açıklama	Basınç (bar)	Debi (lt/dak)	Voltaj (VDC)	Fiyat (Euro €)
XQP 3C 3 FS	2/3 Yollu Hassas Kısma	Denge Kompanzatorlü	315	6	9/12/24	FİYAT ALINIZ
XQP 3C 3 GS	2/3 Yollu Hassas Kısma	Denge Kompanzatorlü	315	12	9/12/24	FİYAT ALINIZ
XQP 3C 3 HS	2/3 Yollu Hassas Kısma	Denge Kompanzatorlü	315	22	9/12/24	FİYAT ALINIZ
XQP 3C 3 IS	2/3 Yollu Hassas Kısma	Denge Kompanzatorlü	315	32	9/12/24	FİYAT ALINIZ
XQP 3C 3 LS	2/3 Yollu Hassas Kısma	Denge Kompanzatorlü	315	40	9/12/24	FİYAT ALINIZ
XQP 3C 3 FD	2/3 Yollu Hassas Kısma	Denge Kompanzatorlü- Dekomprasyonlu	315	6	9/12/24	FİYAT ALINIZ
XQP 3C 3 GD	2/3 Yollu Hassas Kısma	Denge Kompanzatorlü- Dekomprasyonlu	315	12	9/12/24	FİYAT ALINIZ
XQP 3C 3 HD	2/3 Yollu Hassas Kısma	Denge Kompanzatorlü- Dekomprasyonlu	315	22	9/12/24	FİYAT ALINIZ
XQP 3C 3 ID	2/3 Yollu Hassas Kısma	Denge Kompanzatorlü- Dekomprasyonlu	315	32	9/12/24	FİYAT ALINIZ
XQP 3C 3 LD	2/3 Yollu Hassas Kısma	Denge Kompanzatorlü- Dekomprasyonlu	315	40	9/12/24	FİYAT ALINIZ



XQP 3C

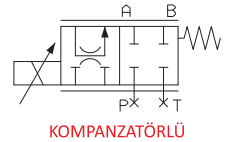

KOMPANZATÖRLÜ

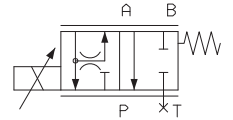

KOMPANZATÖRLÜ DEKOMPRASYONLU

(CETOP 5) NG10 ORANSAL AKIŞ - KONTROL VALFLERİ (HASSAS KISMA)

Tip (Cetop 5)	Açıklama	Konum	Basınç (bar)	Debi (lt/dak)	Voltaj (VDC)	Fiyat (Euro €)
XQP 5C FS..	2/3 Yollu Hassas Kısma	Denge Kompanzatorlü	250	75	12/24	FİYAT ALINIZ
XQP 5C GS..	2/3 Yollu Hassas Kısma	Denge Kompanzatorlü	250	105	12/24	FİYAT ALINIZ



XQP 5C

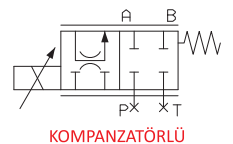

KOMPANZATÖRLÜ

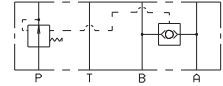

2 YOLLU

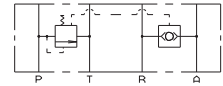

3 YOLLU

2-3 YOLLU BASINÇ KOMPANZATÖRLERİ

Tip	Açıklama	Basınç Kompensatörü	Basınç (bar)	Debi (lt/dak)	Fiyat (Euro €)
AM3H2VP104001	2 YOLLU NG6	P Hattı	350	25	FİYAT ALINIZ
AM5H2VP108001	2 YOLLU NG10	P Hattı	350	70	FİYAT ALINIZ
AM3H3VP104001	3 YOLLU NG6	P Hattı	350	25	FİYAT ALINIZ
AM5H3VP108001	3 YOLLU NG10	P Hattı	350	75	FİYAT ALINIZ



BASINÇ KOMPANZATÖRÜ

BASINÇ DUYARLI 2 VE 3 YOLLU HASSAS DEBİ AYAR VALFLERİ

Tip	Kontrol Pozisyonu	Bağlantı Norm	MAX.Debi 1 Tur (320bar-lt/dak)	MAX.Debi 4 Tur (320 bar-lt/dak)	Fiyat (Euro €)
QC32Q..	Çeksiz 2 Yollu	NG6	1,3,9,17,24,30	1,5,4,10,22,28,35	FİYAT ALINIZ
QC32Q...R	Çekli 2 Yollu	NG6	1,3,9,17,24,30	1,5,4,10,22,28,35	FİYAT ALINIZ
QC32G...R	Çekli 2 Yollu (Anti Jump' li)	NG6	1,3,9,17,24,30	1,5,4,10,22,28,35	FİYAT ALINIZ
QC32Q...	Çeksiz 3 Yollu	NG6	1,3,9,17,24	1,3,9,17,24	FİYAT ALINIZ



HASSAS DEBİ AYAR VALFİ

ÇEKSİZ İKİ YOLLU

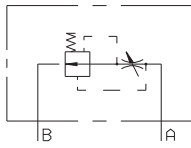

ÇEKİLİ İKİ YOLLU

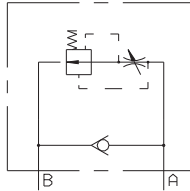

ÇEKİLİ İKİ YOLLU (ANTİ JUMP)

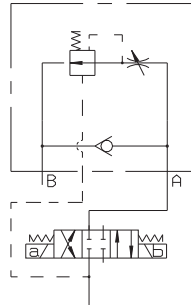

ÇEKSİZ 3 YOLLU

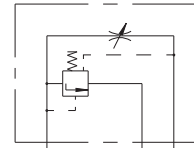

(CETOP 3) NG6 ORANSAL BASINÇ KONTROL VALFLERİ (PROPORTIONAL)

Tip	Açıklama	Basınç Kompensatörü	Basınç (bar)	Debi (lt/dak)	Voltaj (V DC)	Fiyat (Euro €)
XP3 3 E	Oransal(Sekonder Emniyetli)	Basınç Emniyet	320	2,5	12/24	FİYAT ALINIZ
XP3 3 S	Oransal(Sekonder Emniyetsiz)	Basınç Emniyet	320	2,5	12/24	FİYAT ALINIZ
AM3 X MP 20 I 001	Oransal	Lojik Valf Pleyti	320	20	12/24	FİYAT ALINIZ



HASSAS DEBİ AYAR VALFİ

NG6 GİRİŞİ ORANSAL BANKABLE VALFLER

Tip	Özellikler	MAX.Basınç (bar)	MAX.Debi (lt/dak)	Voltaj (V DC)	Fiyat (Euro €)
İKİLİ	Giriş oransal-KM-Bobinli	250	25	12/24	FİYAT ALINIZ
ÜÇLÜ	Giriş oransal-KM-Bobinli	250	25	12/24	FİYAT ALINIZ
DÖRTLÜ	Giriş oransal-KM-Bobinli	250	25	12/24	FİYAT ALINIZ
BEŞLİ	Giriş oransal-KM-Bobinli	250	25	12/24	FİYAT ALINIZ



HASSAS DEBİ AYAR VALFİ

YEDEK SOLENOİD VALF BOBİNLERİ

Kod	Tip	Voltaj	Norm (bar)	Kontrol Tipi	Fiyat (Euro €)
M14220002	A16 NG 10	12V DC	(AD5E,CDL10,ADL106,A88-NG10)	ON-OFF	FİYAT ALINIZ
M14220004	A16 NG 10	24V DC	(AD5E,CDL10,ADL106,A88-NG10)	ON-OFF	FİYAT ALINIZ
M14220008	A16 NG 10	110V AC	(AD5E,CDL10,ADL106,A88-NG10)	ON-OFF	FİYAT ALINIZ
M14220009	A16 NG 10	220V AC	(AD5E,CDL10,ADL106,A88-NG10)	ON-OFF	FİYAT ALINIZ
M14710001	A15 NG 6	12V DC	ADB3-NG6	ON-OFF	FİYAT ALINIZ
M14710002	A15 NG 6	24V DC	ADB3-NG6	ON-OFF	FİYAT ALINIZ
M14710003	B14 NG 6	24V AC	ADB3-NG6	ON-OFF	FİYAT ALINIZ
M14640001	B14 NG 6	230V AC	ADB3-NG6	ON-OFF	FİYAT ALINIZ
M14450008	D15 NG 6	110V AC	(AD3E,AD3V,ADL06,A66,CD3,NG6)	ON-OFF	FİYAT ALINIZ
M14230102	D15P NG6	12V DC	(XDP3A,XQP3C,NG6)	ORANSAL BOBİN	FİYAT ALINIZ
M14230103	D15P NG6	24V DC	(XDP3A,XQP3C,NG6)	ORANSAL BOBİN	FİYAT ALINIZ



YARDIMCI HAT TİPİ VALFLER

OILCOMP

Faster

LUEN

VOC SCH



VOC CH

MODÜLER YÜK TUTMA VALFLERİ (OVER CENTER)

VALF KODU	ÖLÇÜ	BASINÇ (bar)	DEBİ (lt/dak)	FİYAT (Euro)
TEKLİ (VOC 45/1 EM.S.CH.CT6/18)	NG6	250	40	FİYAT ALINIZ
İKİZ (VOC 45/1 EM.CH.CT6 2.A.X.6)	NG6	250	40	FİYAT ALINIZ
İKİZ FLANŞ TİPİ (VOC 45/1 FCL/2CH 3AY 03B)	NG6	250	40	FİYAT ALINIZ

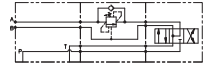

VOC SCH

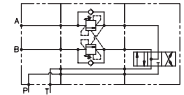

VOC CH

YÜK TUTMA VALFLERİ-TEKLİ

VALF KODU	DİŞ ÖLÇÜSÜ	BASINÇ (bar)	DEBİ (lt/dak)	FİYAT (Euro)
VBO48 BICH /2 2AY 03B	3/8"	350	40	FİYAT ALINIZ
VOC45/1 BICH 8AY 04B	1/2"	350	80	FİYAT ALINIZ
VOC120 BICH 2AY 06B	3/4"	350	120	FİYAT ALINIZ
VOC190 BICH 2AY 07B	1"	350	190	FİYAT ALINIZ



VOC BICH

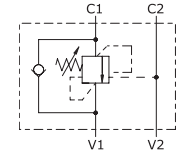

VOC BICH

YÜK TUTMA VALFLERİ-İKİZ

VALF KODU	DİŞ ÖLÇÜSÜ	BASINÇ (bar)	DEBİ (lt/dak)	FİYAT (Euro)
VBO48 DLCH/4 2AY 03B	3/8"	100-350	40	FİYAT ALINIZ
VOC45/1 DLCH 3AY 04B	1/2"	100-350	80	FİYAT ALINIZ
VOC120 DLCH 2AY 06B	3/4"	100-350	120	FİYAT ALINIZ
VOC190 DL.CH 2AY 07B	1"	100-350	190	FİYAT ALINIZ



VOC DLCH

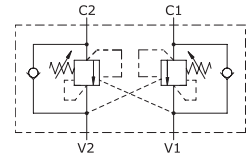

VOC DLCH

BASINÇ SIRALAMA VALFLERİ

VALF KODU	DİŞ ÖLÇÜSÜ	BASINÇ (bar)	DEBİ (lt/dak)	FİYAT (Euro)
VOC45 SQPCH 15 AY 03B	3/8"	30-210	40	FİYAT ALINIZ
VOC45/1 SQPCH 15 AY 04B	1/2"	30-210	80	FİYAT ALINIZ
VOC120 SQPCH/2 15 AY 06B	3/4"	30-210	120	FİYAT ALINIZ
VOC190 SQPCH 3AY 07B	1"	30-210	190	FİYAT ALINIZ



VOC SQPCH

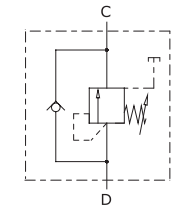

VOC SQPCH

BASINÇ EMNİYET VALFLERİ

VALF KODU	DİŞ ÖLÇÜSÜ	BASINÇ (bar)	DEBİ (lt/dak)	FİYAT (Euro)
VS12 S/2 A 02BX	1/4"	350	22	FİYAT ALINIZ
VS30 G/2 S/1 A 03BW	3/8"	350	30	FİYAT ALINIZ
VS45 S/2 A 04BW	1/2"	350	80	FİYAT ALINIZ
VS80 G/1 S/1 A 06BH	3/4"	350	120	FİYAT ALINIZ
VCD180 SA07B	1"	350	190	FİYAT ALINIZ



VS

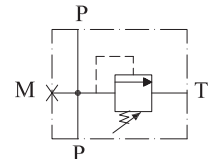

VS

HAT TİPİ İKİZ KİLİT VALFLER

VALF KODU	DİŞ ÖLÇÜSÜ	BASINÇ (bar)	DEBİ (lt/dak)	FİYAT (Euro)
VUP38 DL14W02B	1/4"	350	20	FİYAT ALINIZ
VUP95 DL14W03B	3/8"	350	47	FİYAT ALINIZ
VUP160 DL/114W04B	1/2"	350	63	FİYAT ALINIZ
VUP320 DL14X06B	3/4"	350	130	FİYAT ALINIZ



VUP W

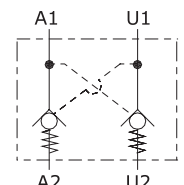

VUP W

İKİZ DÜZ KİLİT

VALF KODU	DİŞ ÖLÇÜSÜ	BASINÇ (bar)	DEBİ (lt/dak)	FİYAT (Euro)
VUP40 DL 14 X 02B	1/4"	350	25	FİYAT ALINIZ
VUP100 DL 14 X 03B	3/8"	350	47	FİYAT ALINIZ
VUP165 DL 14 X 04B	1/2"	350	63	FİYAT ALINIZ



VUP X

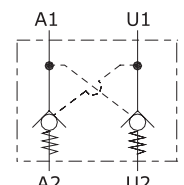

VUP X



VB

HİDROMOTOR FREN VALFİ

VALF KODU	DIŞ ÖLÇÜSÜ	BASINÇ (bar)	DEBİ (lt/dak)	FİYAT (Euro)
VBO48 F.MD.I.SE.CH/1.VS 70 2AX 04B (BRE-BGE)	1/2"	250	50	FİYAT ALINIZ
VBO48 F.MDSSE 3 AX 04 B (OMS)	1/2"	250	50	FİYAT ALINIZ
VBO48 FMSISE 14AY 04B (BR)	1/2"	250	50	FİYAT ALINIZ
VBO48 FMSISEVS 2AY 04B (BR-AR)	1/2"	250	50	FİYAT ALINIZ
VBO90 FMDSECA 15 AY 06B	3/4"	250	120	FİYAT ALINIZ
VBO90 FMDSECA/1 15AY 06B (NERA)	3/4"	250	120	FİYAT ALINIZ

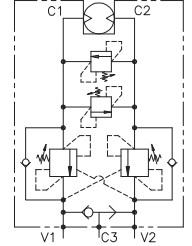

VB



VS FCS

MODÜLER VALF PLEYTLERİ

VALF KODU	DIŞ ÖLÇÜSÜ	BASINÇ (bar)	DEBİ (lt/dak)	FİYAT (Euro)
VS 50 FCS CT6 WA 6 NG-6 TEKLİ PLEYT	3/8"	350	45	FİYAT ALINIZ
VS 80 FCS CT10 HA 10 NG-10 TEKLİ PLEYT	1/2"	350	80	FİYAT ALINIZ
NG-16 VALF PLEYTİ	1"	350	180	FİYAT ALINIZ
NG-25 VALF PLEYTİ	1 1/2"	350	250	FİYAT ALINIZ

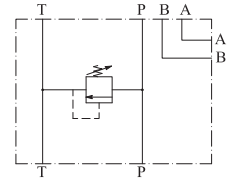

VS FCS



VOC SQ

HAT TİPİ TANDEM BİRLEŞTİRME

VALF KODU	DIŞ ÖLÇÜSÜ	BASINÇ (bar)	DEBİ (lt/dak)	FİYAT (Euro)
VOC 45 SQ.AB.VSVUCT6 1A 00B	NG 6	350	20-40	FİYAT ALINIZ
VOC 130 SQ.AB.VSVUCT10 1A 00B WW	NG 10	350	20-45	FİYAT ALINIZ
VOC 190 SQ.AB.VSPDVUCT7 1A 00B YZ	NG 16	350	30-80	FİYAT ALINIZ
VOC 120 SQ.AB.VSVU 1A 00BWZ	3/4"	350	30-100	FİYAT ALINIZ
VOC 45 SQ.AB.VSVU 1A 00B HZ	1/2"	350		FİYAT ALINIZ

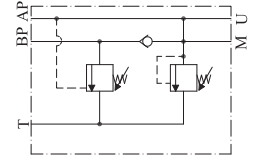

VOC SQ



VCF BC VU

HAT TİPİ ÜÇ YOLLU ÇEKİLİ HIZ AYAR VALFLERİ

VALF KODU	DIŞ ÖLÇÜSÜ	BASINÇ (bar)	DEBİ (lt/dak)	FİYAT (Euro)
VCF BC 3 VU A 03B	3/8"	210	55-30	FİYAT ALINIZ
VCF BC 3/1 VU A 04B	1/2"	210	90-55	FİYAT ALINIZ
VCF BC 3/2 VU A 06B	3/4"	210	150-90	FİYAT ALINIZ

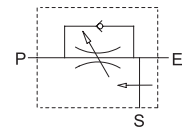

VCF BC VU



VCF BC P

HAT TİPİ PRIORITY AKIŞ BÖLÜCÜ VALFLER

VALF KODU	DIŞ ÖLÇÜSÜ	BASINÇ (bar)	DEBİ (lt/dak)	FİYAT (Euro)
VCF BC 3 P A 03B	3/8"	350	55-30	FİYAT ALINIZ
VCF BC 3/1 P A 04B	1/2"	350	90-55	FİYAT ALINIZ
VCF BC 3/2 P A 06B	3/4"	350	150-90	FİYAT ALINIZ

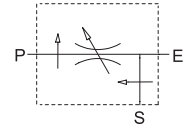

VCF BC P

2/2 POPET KATRIÇLERİ (BOBİN HARIÇ)

VALF KODU	AÇIKLAMA	MAX. (lt/dk)	MAX. (bar)	FİYAT (Euro)
005 540 000	VE-NA-20-011N-34 UNF	20	210-300	FİYAT ALINIZ
005 541 000	VE-NC-20-011N-34 UNF	20	210-300	FİYAT ALINIZ
005 548 000	VE-NA-40-011N-34 UNF	40	350	FİYAT ALINIZ
005 549 000	VE-NC-40-011N-34 UNF	40	350	FİYAT ALINIZ
005 552 000	VEP-NA-50-020N-78 UNF	50	350	FİYAT ALINIZ
005 553 000	VEP-NC-50-020N-78 UNF	50	350	FİYAT ALINIZ
005 554 000	VE-NA-80-102L-34 GAS	80	350	FİYAT ALINIZ
005 555 000	VE-NC-80-102L-34 GAS	80	350	FİYAT ALINIZ
005 556 000	VE-NA-150-114N-100 GAS	150	350	FİYAT ALINIZ
005 557 000	VE-NC-150-114N-100 GAS	150	350	FİYAT ALINIZ



VE



VE

POPET VALF GÖVDESİ

VALF KODU	AÇIKLAMA	DIŞ ÖLÇÜSÜ	FİYAT (Euro)
005.071.E01	C-14 GAS-011N-T-E	1/4"	FİYAT ALINIZ
005.072.E01	C-38 GAS-011N-T-E	3/8"	FİYAT ALINIZ
005.233.E01	C-12 GAS-020N-L	1/2"	FİYAT ALINIZ
005.529.E01	C-34 GAS-102L-T-E	3/4"	FİYAT ALINIZ
005.533.E01	C-100 GAS-014L-N-T-E	1"	FİYAT ALINIZ



C-GAS

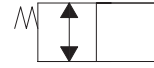

C-GAS

POPET VALFLER GÖVDE KATRIÇ

VALF KODU	AÇIKLAMA	DIŞ ÖLÇÜSÜ	DEBİ (lt/dk)	BASINÇ (bar)	FİYAT (Euro)
005 071 001	NA POPET VALF	1/4"	20	210	FİYAT ALINIZ
005 071 001	NC POPET VALF	1/4"	20	210	FİYAT ALINIZ
005 093 001	NA POPET VALF	3/8"	40	350	FİYAT ALINIZ
005 093 001	NC POPET VALF	3/8"	40	350	FİYAT ALINIZ
005 209 001	NA POPET VALF	1/2"	50	350	FİYAT ALINIZ
005 209 001	NC POPET VALF	1/2"	50	350	FİYAT ALINIZ
005 529 001	NA POPET VALF	3/4"	80	300	FİYAT ALINIZ
005 529 001	NC POPET VALF	3/4"	80	300	FİYAT ALINIZ
005 532 000	NA POPET VALF	1"	150	300	FİYAT ALINIZ
005 532 000	NC POPET VALF	1"	150	300	FİYAT ALINIZ

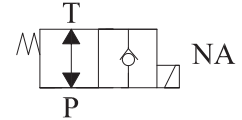

NA

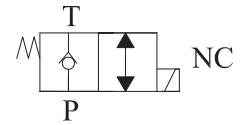

NC

KATRIÇ BOBİNLERİ

BOBİN ÖLÇÜSÜ	VOLTAJ				
	12 V DC Fiyat (Euro)	24 V DC Fiyat (Euro)	110 V AC Fiyat (Euro)	220 V AC Fiyat (Euro)	220 RAC Fiyat (Euro)
13mm 1/4	FİYAT ALINIZ	FİYAT ALINIZ	FİYAT ALINIZ	FİYAT ALINIZ	FİYAT ALINIZ
14mm 3/8-3/4-1"	FİYAT ALINIZ	FİYAT ALINIZ	FİYAT ALINIZ	FİYAT ALINIZ	FİYAT ALINIZ
16mm 1/2	FİYAT ALINIZ	FİYAT ALINIZ	FİYAT ALINIZ	FİYAT ALINIZ	FİYAT ALINIZ



KARE



YUVARLAK

BOBİN SOKETLERİ

KOD	FİYAT (Euro)
DIN KARE SOKET	FİYAT ALINIZ
DIN RAC KARE SOKET	FİYAT ALINIZ
İŞIKLI SOKET (12VDC)	FİYAT ALINIZ
İŞIKLI SOKET (24VDC)	FİYAT ALINIZ



DIN



VSQ

BASINÇ SIRALAMA VALFLERİ					
VALF KODU	AÇIKLAMA	DİŞ ÖLÇÜSÜ	DEBİ (lt/dk)	BASINÇ (bar)	FİYAT (Euro)
002 297 0X0	VSQ/D/C-38	3/8"	40	350	
002 298 0X0	VSQ/D/C-12	1/2"	60	350	
002 696 0X0	VSQ/D/C-34	3/4"	120	350	
002 697 0X0	VSQ/D/C-100	1"	160	350	

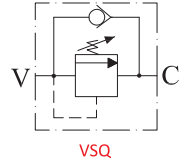

VSQ



OMR

HİDROMOTOR BAĞLANTILI İKİZ EMNİYET VALFİ					
VALF KODU	AÇIKLAMA	DİŞ ÖLÇÜSÜ	DEBİ (lt/dk)	BASINÇ (bar)	FİYAT (Euro)
007 024 000	VDI-45-SN-FMOMP-OMR-12D	1/2"	45	350	FİYAT ALINIZ
007 085 000	VSW/VMP/DII-12-FM/OMR-OMP	1/2"	35	350	FİYAT ALINIZ

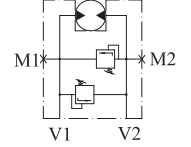

OMR



VNR

HAT TİPİ İKİZ KİLİT (ÇELİK GÖVDE)					
VALF KODU	AÇIKLAMA	DİŞ ÖLÇÜSÜ	DEBİ (lt/dk)	BASINÇ (bar)	FİYAT (Euro)
003.360.AJ0.A	A/VNR-SO-DE-38-L	3/8"	35 Lt/dk	350 Bar	FİYAT ALINIZ
003.368.AJ0.A	A/VNR-SO-DE-380-L	3/8" - M18	35 Lt/dk	350 Bar	FİYAT ALINIZ

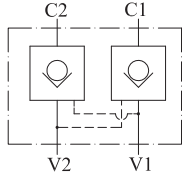

VNR



WB/CC

KREMAYER DÖNÜŞ VALFİ					
VALF KODU	AÇIKLAMA	DİŞ ÖLÇÜSÜ	DEBİ (lt/dk)	BASINÇ (bar)	FİYAT (Euro)
010 489 105	WB/CC-12/L-VSTC/20	1/2"	60	350	FİYAT ALINIZ

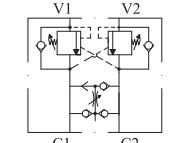

WB/CC



VRF

3 YOLLU BASINÇ DUYARLI HIZ AYAR VALFİ					
VALF KODU	AÇIKLAMA	DİŞ ÖLÇÜSÜ	DEBİ (lt/dk)	BASINÇ (bar)	FİYAT (Euro)
004 020 0Y0	VRF/CN/3V-V/C-38	3/8"	30	210	FİYAT ALINIZ
004 021 0Y0	VRF/CN/3V-V/C-12	1/2"	45	210	FİYAT ALINIZ

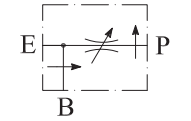

VRF



VRP

BASINÇ DÜŞÜRÜCÜ VALF					
VALF KODU	AÇIKLAMA	DİŞ ÖLÇÜSÜ	DEBİ (lt/dk)	BASINÇ (bar)	FİYAT (Euro)
002 050 000	VRP/38-L	3/8"	45	350	FİYAT ALINIZ

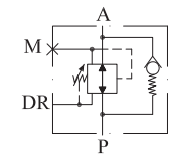

VRP



VRF/3V

PRIORITY AKIŞ BÖLÜCÜ VALFLER					
VALF KODU	AÇIKLAMA	DİŞ ÖLÇÜSÜ	DEBİ (lt/dk)	BASINÇ (bar)	FİYAT (Euro)
004 003 000	VRF/3V-38	3/8"	30-55	210	FİYAT ALINIZ
004 005 000	VRF/3V-12	1/2"	55-90	210	FİYAT ALINIZ
004 007 000	VRF/3V-34	3/4"	90-150	210	FİYAT ALINIZ

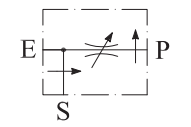

VRF/3V



WB

HİDROMOTOR FREN VALFLERİ					
VALF KODU	AÇIKLAMA	DİŞ ÖLÇÜSÜ	DEBİ (lt/dk)	BASINÇ (bar)	FİYAT (Euro)
001 439 0X0	WB/M/DE-VFF-F-OMP/OMR	1/2"	60	250	FİYAT ALINIZ
001 443 0X0	WB/VS/M/DI-VFF-F-OMP/OMR	1/2"	60	250	FİYAT ALINIZ

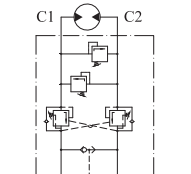

WB



VD

MODÜLER TANDEM BİRLEŞTİRME VALFLERİ					
VALF KODU	AÇIKLAMA	DİŞ ÖLÇÜSÜ	DEBİ (lt/dk)	BASINÇ (bar)	FİYAT (Euro)
002 677 000	VD/CTP-03 /NG 6	3/8"	60	350	FİYAT ALINIZ
002 680 000	VD/CTP-05 / NG 10	1/2"	90	350	FİYAT ALINIZ
002 404 A00	VDP/L16/FC7-34L-F / NG 16	1"	200	350	FİYAT ALINIZ

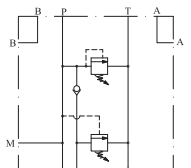

VD



OWC/SE

HAT TİPİ TEKLİ YÜK TUTMA VALFLERİ

VALF KODU	AÇIKLAMA	Diş ÖLÇÜSÜ	DEBİ (lt/dk)	BASINÇ (bar)	FİYAT (Euro)
001 003 0X0	OWC/SE-38/L	3/8"	40	350	FİYAT ALINIZ
001 456 0X0	A-WB/CC/SE-12/L(km spool)	1/2"	60	350	FİYAT ALINIZ
001 008 0X0	OWC/SE-12/L	1/2"	60	350	FİYAT ALINIZ
001 219 0X0	OWC/SE-34/L	3/4"	120	350	FİYAT ALINIZ
001 267 0X0	OWC/SE-100/L	1"	160	350	FİYAT ALINIZ

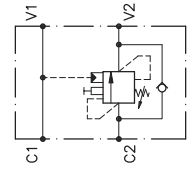

OWC/SE



OWC/DE

HAT TİPİ İKİZ YÜK TUTMA VALFLERİ

VALF KODU	AÇIKLAMA	Diş ÖLÇÜSÜ	DEBİ (lt/dk)	BASINÇ (bar)	FİYAT (Euro)
001 257 0X0	WB/C/DE/LU-38	3/8"	40	350	FİYAT ALINIZ
001 288 0X0	WB/DE-38FCB-TR	3/8"	60	350	FİYAT ALINIZ
001 010 0X0	OWC/DE-12/LU	1/2"	60	350	FİYAT ALINIZ
001 259 0X0	WB/C/DE/LU-12	1/2"	60	350	FİYAT ALINIZ

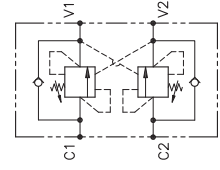

OWC/DE



WB/OWC

HAT TİPİ İKİZ YÜK TUTMA VALFLERİ (ÇELİK GÖVDE)

VALF KODU	AÇIKLAMA	Diş ÖLÇÜSÜ	DEBİ (lt/dk)	BASINÇ (bar)	FİYAT (Euro)
001 460 DX0 A	WB/C/DE/LU-38	3/8"	40	350	FİYAT ALINIZ
001 461 DX0 A	OWC/DE-12/LU	1/2"	60	350	FİYAT ALINIZ

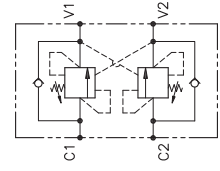

WB/OWC



OWC/SE-L

MODÜLER TEKLİ YÜK TUTMA VALFLERİ

VALF KODU	AÇIKLAMA	Diş ÖLÇÜSÜ	DEBİ (lt/dk)	BASINÇ (bar)	FİYAT (Euro)
001 228 0Y0	OWC/SE-L6-RS/A	NG 6	30	350	FİYAT ALINIZ
001 230 0Y0	OWC/SE-L6-RS/B	NG 6	30	350	FİYAT ALINIZ
001 483 0Y0	OWC/SE-L10/A	NG 10	80	350	FİYAT ALINIZ
001 484 0Y0	OWC/SE-L10/B	NG 10	80	350	FİYAT ALINIZ

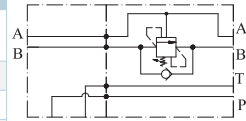

OWC/SE-L



OWC/DE-L

MODÜLER İKİZ YÜK TUTMA VALFLERİ

VALF KODU	AÇIKLAMA	Diş ÖLÇÜSÜ	DEBİ (lt/dk)	BASINÇ (bar)	FİYAT (Euro)
001 226 0Y0	OWC/DE-L6-RS	NG 6	30	350	FİYAT ALINIZ
001 292 0X0	OWC/DE-L10	NG 10	80	350	FİYAT ALINIZ

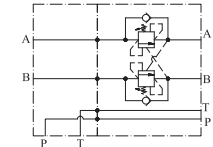

OWC/DE-L



VDF

HAT TİPİ AKIŞ BÖLÜCÜ VALFLER

VALF KODU	AÇIKLAMA	Diş ÖLÇÜSÜ	DEBİ (lt/dk)	BASINÇ (bar)	FİYAT (Euro)
004 008 A00	VDF/38-A	3/8"	6,5-11	210	FİYAT ALINIZ
004 008 B00	VDF/38-B	3/8"	13-22	210	FİYAT ALINIZ
004 008 C00	VDF/38-C	3/8"	25-38	210	FİYAT ALINIZ
004 009 A00	VDF/12-A	1/2"	6,5-11	210	FİYAT ALINIZ
004 009 B00	VDF/12-B	1/2"	13-22	210	FİYAT ALINIZ
004 009 C00	VDF/12-C	1/2"	25-38	210	FİYAT ALINIZ
004 056 A00	VDF/34-A	3/4"	28-55	210	FİYAT ALINIZ
004 056 B00	VDF/34-B	3/4"	56-95	210	FİYAT ALINIZ
004 059 000	VDF/100	1"	90-150	210	FİYAT ALINIZ

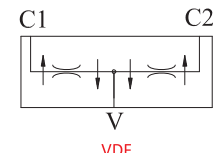

VDF



PLATFORM VALFLERİ

VALF KODU	AÇIKLAMA	Diş ÖLÇÜSÜ	DEBİ (lt/dk)	BASINÇ (bar)	FİYAT (Euro)
005 078 000	PLATFORM VALFİ	1/4"	20	350	FİYAT ALINIZ
005 082 000	PLATFORM VALFİ	3/8"	40	350	FİYAT ALINIZ
005 056 000	PLATFORM VALFİ	1/2"	60	350	FİYAT ALINIZ
005 090 000	PLATFORM VALFİ İKİLİ HIZLI	1/2"	60	350	FİYAT ALINIZ
005 058 000	PLATFORM VALFİ	3/4"	80	350	FİYAT ALINIZ

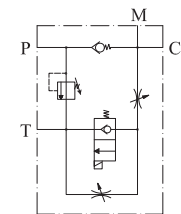

ÇEK VALFLER

Kodu	Ölçü	Debi (Lt/dk.)	Maks. Basınç (Bar)	Fiyat (Euro)
HCV-06-1B	1/4"	15	400	FİYAT ALINIZ
HCV-08-1B	3/8"	30	400	FİYAT ALINIZ
HCV-10-1B	1/2"	50	400	FİYAT ALINIZ
HCV-15-1B	3/4"	90	400	FİYAT ALINIZ
HCV-20-1B	1"	150	350	FİYAT ALINIZ
HCV-25-1B	1-1/4"	200	350	FİYAT ALINIZ
HCV-30-1B	1-1/2"	300	300	FİYAT ALINIZ

► 3 bar ve 6 bar yay kuvveti seçenekleri için lütfen satış ekibimize irtibata geçiniz

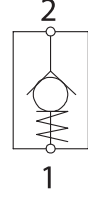

BİLYA TİP ÇEK VALFLER

Kodu	Ölçü	Debi (Lt/dk.)	Maks. Basınç (Bar)	Fiyat (Euro)
HCB-06-1B	1/4"	15	400	FİYAT ALINIZ
HCB-08-1B	3/8"	30	400	FİYAT ALINIZ
HCB-10-1B	1/2"	50	400	FİYAT ALINIZ

► 3 bar ve 6 bar yay kuvveti seçenekleri için lütfen satış ekibimize irtibata geçiniz

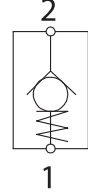

ERKEK-DİŞİ ÇEK VALFLER

Kodu	Ölçü	Debi (Lt/dk.)	Maks. Basınç (Bar)	Fiyat (Euro)
HCE-06-1B	1/4"	15	400	FİYAT ALINIZ
HCE-08-1B	3/8"	30	400	FİYAT ALINIZ
HCE-10-1B	1/2"	50	400	FİYAT ALINIZ
HCE-15-1B	3/4"	90	400	FİYAT ALINIZ
HCE-20-1B	1"	150	350	FİYAT ALINIZ
HCE-25-1B	1-1/4"	200	350	FİYAT ALINIZ
HCE-30-1B	1-1/2"	300	300	FİYAT ALINIZ

► 3 bar ve 6 bar yay kuvveti seçenekleri için lütfen satış ekibimize irtibata geçiniz

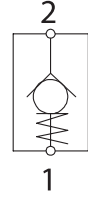

PİLOT UYARILI ÇEK VALFLER

Kodu	Ölçü	Debi (Lt/dk.)	Maks. Basınç (Bar)	Pilot Oranı	Fiyat (Euro)
HPCV-06-1B	1/4"	15	350	1:5.3	FİYAT ALINIZ
HPCV-08-1B	3/8"	30	350	1:4.4	FİYAT ALINIZ
HPCV-10-1B	1/2"	50	350	1:4.2	FİYAT ALINIZ
HPCV-15-1B	3/4"	90	300	1:4.0	FİYAT ALINIZ
HPCV-20-1B	1"	150	300	4:4.1	FİYAT ALINIZ

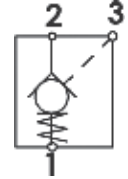

HAT TİPİ VEYA VALFLERİ

Kodu	Ölçü	Debi (Lt/dk.)	Maks. Basınç (Bar)	Fiyat (Euro)
HVV-06-B	1/4"	20	350	FİYAT ALINIZ
HVV-08-B	3/8"	40	350	FİYAT ALINIZ
HVV-10-B	1/2"	60	350	FİYAT ALINIZ

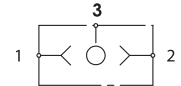

HAT TİPİ SONLAMA (END-STROK) VALFLERİ

Kodu	Ölçü	Debi (Lt/dk.)	Maks. Basınç (Bar)	Fiyat (Euro)
HMV-06-B	1/4"	40	350	FİYAT ALINIZ
HMV-08-B	3/8"	40	350	FİYAT ALINIZ
HMV-10-B	1/2"	60	300	FİYAT ALINIZ

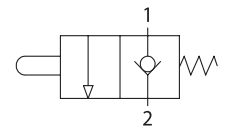



HIZ AYAR VALFLERİ - ÇEK VALFSİZ

Kodu	Ölçü	Debi (Lt/dk.)	Maks. Basınç (Bar)	Fiyat (Euro)
HKV-06-B	1/4"	15	400	FİYAT ALINIZ
HKV-08-B	3/8"	30	400	FİYAT ALINIZ
HKV-10-B	1/2"	50	300	FİYAT ALINIZ
HKV-15-B	3/4"	80	300	FİYAT ALINIZ
HKV-20-B	1"	150	300	FİYAT ALINIZ
HKV-25-B	1-1/4"	200	250	FİYAT ALINIZ
HKV-30-B	1-1/2"	300	200	FİYAT ALINIZ



HIZ AYAR VALFLERİ - ÇEK VALFLİ

Kodu	Ölçü	Debi (Lt/dk.)	Maks. Basınç (Bar)	Fiyat (Euro)
HKCV-06-1B	1/4"	15	400	FİYAT ALINIZ
HKCV-08-1B	3/8"	30	400	FİYAT ALINIZ
HKCV-10-1B	1/2"	50	300	FİYAT ALINIZ
HKCV-15-1B	3/4"	80	300	FİYAT ALINIZ
HKCV-20-1B	1"	150	300	FİYAT ALINIZ
HKCV-25-1B	1-1/4"	200	250	FİYAT ALINIZ
HKCV-30-1B	1-1/2"	300	200	FİYAT ALINIZ



HAT TİPİ TEK ETKİLİ KİLİT VALFLERİ

Kodu	Ölçü	Debi (Lt/dk.)	Maks. Basınç (Bar)	Fiyat (Euro)
HTK-06B-C	1/4"	15	320	FİYAT ALINIZ
HTK-08B-C	3/8"	35	320	FİYAT ALINIZ
HTK-10B-C	1/2"	45	300	FİYAT ALINIZ
HTK-15B-C	3/4"	70	300	FİYAT ALINIZ

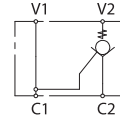

HAT TİPİ ÇİFT ETKİLİ (İKİZ) KİLİT VALFLERİ

Kodu	Ölçü	Debi (Lt/dk.)	Maks. Basınç (Bar)	Fiyat (Euro)
HCK-06B-C	1/4"	15	320	FİYAT ALINIZ
HCK-08B-C	3/8"	35	320	FİYAT ALINIZ
HCK-10B-C	1/2"	45	300	FİYAT ALINIZ
HCK-15B-C	3/4"	70	300	FİYAT ALINIZ

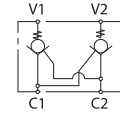

HAT TİPİ TEK ETKİLİ (SOMUNLU) KİLİT VALFLERİ

Kodu	Ölçü	Debi (Lt/dk.)	Maks. Basınç (Bar)	Fiyat (Euro)
RTK-06B-C	1/4"	15	320	FİYAT ALINIZ
RTK-08B-C	3/8"	35	320	FİYAT ALINIZ

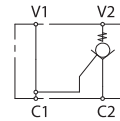

HAT TİPİ ÇİFT ETKİLİ (SOMUNLU) KİLİT VALFLERİ

Kodu	Ölçü	Debi (Lt/dk.)	Maks. Basınç (Bar)	Fiyat (Euro)
RCK-06B-C	1/4"	15	320	FİYAT ALINIZ
RCK-08B-C	3/8"	35	320	FİYAT ALINIZ

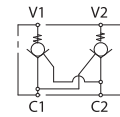

HORTUM PATLAMA KOMPLE TAKIM

Kodu	Ölçü	Debi (Lt/dk.)	Maks. Basınç (Bar)	Fiyat (Euro)
HP-06B-C	1/4"	25	350	
HP-08B-C	3/8"	50	350	
HP-10B-C	1/2"	80	350	
HP-15B-C	3/4"	150	350	

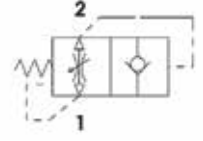

HORTUM PATLAMA KATRIÇ

Kodu	Ölçü	Debi (Lt/dk.)	Maks. Basınç (Bar)	Fiyat (Euro)
HPK-06B-C	1/4"	25	350	FİYAT ALINIZ
HPK-08B-C	3/8"	80	350	FİYAT ALINIZ
HPK-10B-C	1/2"	80	350	FİYAT ALINIZ
HPK-15B-C	3/4"	150	350	FİYAT ALINIZ

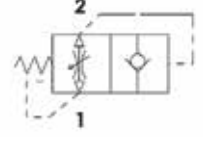

HAT TİPİ DİREKT BASINÇ EMN. VALFLERİ

Kodu	Ölçü	Debi (Lt/dk.)	Maks. Basınç (Bar)	Basınç Aralığı (Bar)	Fiyat (Euro)
BEV4020-08-C	3/8"	40	350	20-200	FİYAT ALINIZ
BEV4020-10-C	1/2"	40	350	20-200	FİYAT ALINIZ
BEV8020-10-C	1/2"	80	350	20-200	FİYAT ALINIZ
BEV8020-15-C	3/4"	80	350	20-200	FİYAT ALINIZ
BEV12020-15-C	3/4"	120	350	20-200	FİYAT ALINIZ
BEV12020-20-C	1"	120	350	20-200	FİYAT ALINIZ

► 10 - 90 bar ve 70 - 350 bar basınç aralığı seçenekleri için lütfen satış ekibimizle irtibata geçiniz.

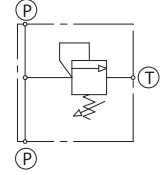

HAT TİPİ İKİZ EMNİYET VALFLERİ

Kodu	Ölçü	Debi (Lt/dk.)	Maks. Basınç (Bar)	Fiyat (Euro)
HDEV-08B-C	3/8"	40	350	FİYAT ALINIZ
HDEV-10B-C	1/2"	80	350	FİYAT ALINIZ

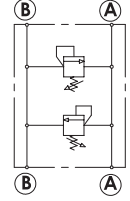

KARE TİP 90° ÖN DOLU VALFLERİ

Kodu	Port Ölçüsü SAE	Debi (Lt/dk.)	Pilot Port Ölçüsü	Maks. Basınç (Bar)	Pilot Oranı	Fiyat (Euro)
SKF-40	1 1/2"	300	G1/4"	350	4.3	FİYAT ALINIZ
SKF-50	2"	500	G3/8"	350	4.5	FİYAT ALINIZ
SKF-63	2 1/2"	800	G3/8"	350	4.6	FİYAT ALINIZ

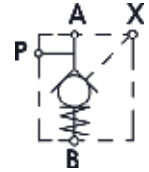

FLANŞ BAĞLANTILI YÜKSEK BASINÇ ÖN DOLU VALFLERİ

Kodu	Debi (Lt/dk.)	Maks. Basınç (Bar)	Pilot Ratio	Ölçü	Fiyat (Euro)
SVF-25-21CY	100	400	4.3	1 1/2"	FİYAT ALINIZ
SVF-32-21CY	160	400	3.6	2"	FİYAT ALINIZ
SVF-40-21CY	250	400	3.3	2 1/2"	FİYAT ALINIZ
SVF-50-21CY	400	400	3.8	3"	FİYAT ALINIZ
SVF-63-21CY	630	400	4.2	3 1/2"	FİYAT ALINIZ
SVF-80-21CY	1000	400	4.3	4"	FİYAT ALINIZ
SVF-100-21CY	1600	400	4.3	5"	FİYAT ALINIZ
SVF-125-21CY	2500	400	4.3	8"	FİYAT ALINIZ
SVF-160-21CY	4000	400	4.2	10"	FİYAT ALINIZ
SVF-200-21CY	7000	280	4.1	12"	FİYAT ALINIZ
SVF-250-21CY	15000	280	4.4	16"	FİYAT ALINIZ

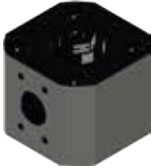
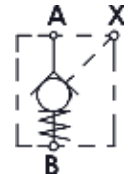

SKF-50



SVF-80-21CY



MPE-06-1A



MPE-06-3A

NG06 PARALEL TİP EMNİYET VALFLİ ALÜMİNYUM PLEYT

Model	Ölçü	Çıkış Sayısı	Debi (Lt/dk.)	Maks. Basınç (Bar)	Fiyat (Euro)
MPE-06-1A	NG 06	TEKLİ	40	210	FİYAT ALINIZ
MPE-06-2A	NG 06	İKİLİ	40	210	FİYAT ALINIZ
MPE-06-3A	NG 06	ÜÇLÜ	40	210	FİYAT ALINIZ
MPE-06-4A	NG 06	DÖRTLÜ	40	210	FİYAT ALINIZ
MPE-06-5A	NG 06	BEŞLİ	40	210	FİYAT ALINIZ
MPE-06-6A	NG 06	ALTILI	40	210	FİYAT ALINIZ
MPE-06-7A	NG 06	YEDİLİ	40	210	FİYAT ALINIZ
MPE-06-8A	NG 06	SEKİZLİ	40	210	FİYAT ALINIZ

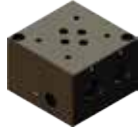
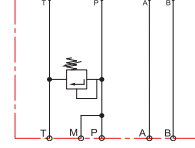

MPD-06-1A



MPD-06-3A

NG06 PARALEL TİP ALÜMİNYUM PLEYT

Model	Ölçü	Çıkış Sayısı	Debi (Lt/dk.)	Maks. Basınç (Bar)	Fiyat (Euro)
MPD-06-1A	NG 06	TEKLİ	40	210	FİYAT ALINIZ
MPD-06-2A	NG 06	İKİLİ	40	210	FİYAT ALINIZ
MPD-06-3A	NG 06	ÜÇLÜ	40	210	FİYAT ALINIZ
MPD-06-4A	NG 06	DÖRTLÜ	40	210	FİYAT ALINIZ
MPD-06-5A	NG 06	BEŞLİ	40	210	FİYAT ALINIZ
MPD-06-6A	NG 06	ALTILI	40	210	FİYAT ALINIZ
MPD-06-7A	NG 06	YEDİLİ	40	210	FİYAT ALINIZ
MPD-06-8A	NG 06	SEKİZLİ	40	210	FİYAT ALINIZ

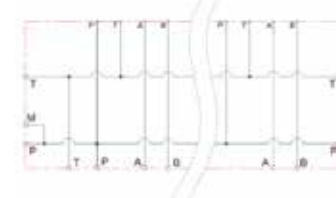
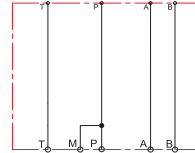

MSE-06-3A



MSE-06-3A

NG06 SERİ TİP EMNİYET VALFLİ ALÜMİNYUM PLEYT

Model	Ölçü	Çıkış Sayısı	Debi (Lt/dk.)	Maks. Basınç (Bar)	Fiyat (Euro)
MSE-06-2A	NG 06	İKİLİ	40	210	FİYAT ALINIZ
MSE-06-3A	NG 06	ÜÇLÜ	40	210	FİYAT ALINIZ
MSE-06-4A	NG 06	DÖRTLÜ	40	210	FİYAT ALINIZ
MSE-06-5A	NG 06	BEŞLİ	40	210	FİYAT ALINIZ
MSE-06-6A	NG 06	ALTILI	40	210	FİYAT ALINIZ
MSE-06-7A	NG 06	YEDİLİ	40	210	FİYAT ALINIZ
MSE-06-8A	NG 06	SEKİZLİ	40	210	FİYAT ALINIZ



MSD-06-3A



MSD-06-3A

NG06 SERİ TİP ALÜMİNYUM PLEYT

Model	Ölçü	Çıkış Sayısı	Debi (Lt/dk.)	Maks. Basınç (Bar)	Fiyat (Euro)
MSD-06-2A	NG 06	İKİLİ	40	210	FİYAT ALINIZ
MSD-06-3A	NG 06	ÜÇLÜ	40	210	FİYAT ALINIZ
MSD-06-4A	NG 06	DÖRTLÜ	40	210	FİYAT ALINIZ
MSD-06-5A	NG 06	BEŞLİ	40	210	FİYAT ALINIZ
MSD-06-6A	NG 06	ALTILI	40	210	FİYAT ALINIZ
MSD-06-7A	NG 06	YEDİLİ	40	210	FİYAT ALINIZ
MSD-06-8A	NG 06	SEKİZLİ	40	210	FİYAT ALINIZ





MPS-06-3A



MPS-06-3A

NG06 SIFIRLAMALI TİP EMNİYET VALFLİ ALÜMİNYUM PLEYT

Model	Ölçü	Çıkış Sayısı	Debi (Lt/dk.)	Maks. Basınç (Bar)	Fiyat (Euro)
MPS-06-2A	NG 06	İKİLİ	40	210	FİYAT ALINIZ
MPS-06-3A	NG 06	ÜÇLÜ	40	210	FİYAT ALINIZ
MPS-06-4A	NG 06	DÖRTLÜ	40	210	FİYAT ALINIZ
MPS-06-5A	NG 06	BEŞLİ	40	210	FİYAT ALINIZ
MPS-06-6A	NG 06	ALTI	40	210	FİYAT ALINIZ
MPS-06-7A	NG 06	YEDİLİ	40	210	FİYAT ALINIZ
MPS-06-8A	NG 06	SEKİZLİ	40	210	FİYAT ALINIZ

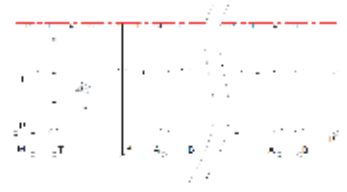

PLEYT KÖRLEME PLAKALARI

Model	Ölçü	Debi (Lt/dk.)	Maks. Basınç (Bar)	Fiyat (Euro)
MK06-P	NG 06	PARALEL	210/350	FİYAT ALINIZ
MK06-S	NG 06	SERİ	210/350	FİYAT ALINIZ
MK06-G	NG 06	MAOMETRE ÇIKIŞLI	210/350	FİYAT ALINIZ
MK06-C1	NG 06	P-A,B-T CROSSOVER	210/350	FİYAT ALINIZ
MK06-C2	NG 06	P-B,A-T CROSSOVER	210/350	FİYAT ALINIZ



MK06S



MK06P



MK06G-P



MK06C2



MK06C1



SERİ



PARALEL



MAOMETRE ÇIKIŞLI



P-B,A-T CROSSOVER

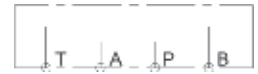

P-A,B-T CROSSOVER



MPE-10-1A



MPE-10-3A

NG10 PARALEL TİP EMNİYET VALFLİ ALÜMİNYUM PLEYT

Model	Ölçü	Çıkış Sayısı	Debi (Lt/dk.)	Maks. Basınç (Bar)	Fiyat (Euro)
MPE-10-1A	NG 10	TEKLİ	80	210	FİYAT ALINIZ
MPE-10-2A	NG 10	İKİLİ	80	210	FİYAT ALINIZ
MPE-10-3A	NG 10	ÜÇLÜ	80	210	FİYAT ALINIZ
MPE-10-4A	NG 10	DÖRTLÜ	80	210	FİYAT ALINIZ
MPE-10-5A	NG 10	BEŞLİ	80	210	FİYAT ALINIZ

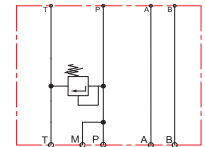

MPE-10-1A



MPE-10-3A

NG10 PARALEL TİP ALÜMİNYUM PLEYT

Model	Ölçü	Çıkış Sayısı	Debi (Lt/dk.)	Maks. Basınç (Bar)	Fiyat (Euro)
MPD-10-1A	NG 10	TEKLİ	80	210	FİYAT ALINIZ
MPD-10-2A	NG 10	İKİLİ	80	210	FİYAT ALINIZ
MPD-10-3A	NG 10	ÜÇLÜ	80	210	FİYAT ALINIZ
MPD-10-4A	NG 10	DÖRTLÜ	80	210	FİYAT ALINIZ
MPD-10-5A	NG 10	BEŞLİ	80	210	FİYAT ALINIZ

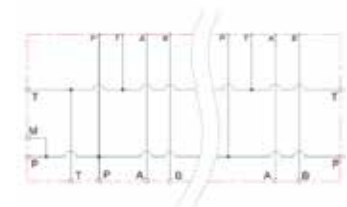
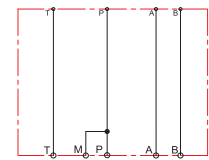



MSE-10-3A



MSE-10-3A



MSD-10-3A



MSD-10-3A



MPS-10-3A



MPS-10-2A

NG10 SERİ TİP EMNİYET VALFLİ ALÜMİNYUM PLEYT

Model	Ölçü	Çıkış Sayısı	Debi (Lt/dk.)	Maks. Basınç (Bar)	Fiyat (Euro)
MSE-10-2A	NG 10	İKİLİ	80	210	FİYAT ALINIZ
MSE-10-3A	NG 10	ÜÇLÜ	80	210	FİYAT ALINIZ
MSE-10-4A	NG 10	DÖRTLÜ	80	210	FİYAT ALINIZ
MSE-10-5A	NG 10	BEŞLİ	80	210	FİYAT ALINIZ



NG10 SERİ TİP ALÜMİNYUM PLEYT

Model	Ölçü	Çıkış Sayısı	Debi (Lt/dk.)	Maks. Basınç (Bar)	Fiyat (Euro)
MSD-10-2A	NG 10	İKİLİ	80	210	FİYAT ALINIZ
MSD-10-3A	NG 10	ÜÇLÜ	80	210	FİYAT ALINIZ
MSD-10-4A	NG 10	DÖRTLÜ	80	210	FİYAT ALINIZ
MSD-10-5A	NG 10	BEŞLİ	80	210	FİYAT ALINIZ



NG10 SIFIRLAMALI TİP EMNİYET VALFLİ ALÜMİNYUM PLEYT

Model	Ölçü	Çıkış Sayısı	Debi (Lt/dk.)	Maks. Basınç (Bar)	Fiyat (Euro)
MPS-10-2A	NG 10	İKİLİ	80	210	FİYAT ALINIZ
MPS-10-3A	NG 10	ÜÇLÜ	80	210	FİYAT ALINIZ
MPS-10-4A	NG 10	DÖRTLÜ	80	210	FİYAT ALINIZ
MPS-10-5A	NG 10	BEŞLİ	80	210	FİYAT ALINIZ

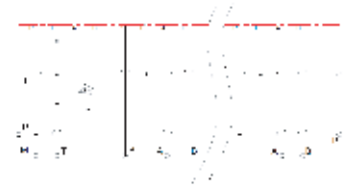

PLEYT KÖRLEME PLAKALARI

Model	Ölçü	Debi (Lt/dk.)	Maks. Basınç (Bar)	Fiyat (Euro)
MK10-P	NG 10	PARALEL	210/350	FİYAT ALINIZ
MK10-S	NG 10	SERİ	210/350	FİYAT ALINIZ
MK10-G	NG 10	MAOMETRE ÇIKIŞLI	210/350	FİYAT ALINIZ
MK10-C1	NG 10	P-A,B-T CROSSOVER	210/350	FİYAT ALINIZ
MK10-C2	NG 10	P-B,A-T CROSSOVER	210/350	FİYAT ALINIZ



MK10S



MK10P



MK10G-P



MK10C2



MK10C1



SERİ



PARALEL



MAOMETRE ÇIKIŞLI



P-B,A-T CROSSOVER

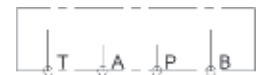

P-A,B-T CROSSOVER



NS



KORUMA KAPAĞI



NV



VV



VVS



FFH



VU

NS SERİSİ QUICK KAPLİN

KODU	ÖLÇÜ	ÇALIŞMA BASINCI (bar)	DEBİ (Lt/dk.)	ERKEK Fiyat (Euro)	Dişi Fiyat (Euro)	TAKIM Fiyat (Euro)	PLASTİK KORUMA Fiyat (Euro)
NS 14 GAS F	1/4	250	15	FİYAT ALINIZ	FİYAT ALINIZ	FİYAT ALINIZ	FİYAT ALINIZ
NS 38 GAS F	3/8	250	30	FİYAT ALINIZ	FİYAT ALINIZ	FİYAT ALINIZ	FİYAT ALINIZ
NS 12 GAS F	1/2	200	50	FİYAT ALINIZ	FİYAT ALINIZ	FİYAT ALINIZ	FİYAT ALINIZ
NS 34 GAS F	3/4	170	80	FİYAT ALINIZ	FİYAT ALINIZ	FİYAT ALINIZ	FİYAT ALINIZ
NS 1 GAS F	1"	220	140	FİYAT ALINIZ	FİYAT ALINIZ	FİYAT ALINIZ	FİYAT ALINIZ

NV SERİSİ QUICK KAPLİN

KODU	ÖLÇÜ	ÇALIŞMA BASINCI (bar)	DEBİ (Lt/dk.)	ERKEK Fiyat (Euro)	Dişi Fiyat (Euro)	TAKIM Fiyat (Euro)	PLASTİK KORUMA Fiyat (Euro)
NV 14 GAS M	1/4	350	15	FİYAT ALINIZ	FİYAT ALINIZ	FİYAT ALINIZ	FİYAT ALINIZ
NV 38 GAS M	3/8	300	50	FİYAT ALINIZ	FİYAT ALINIZ	FİYAT ALINIZ	FİYAT ALINIZ
NV 12 GAS M	1/2	300	75	FİYAT ALINIZ	FİYAT ALINIZ	FİYAT ALINIZ	FİYAT ALINIZ
NV 34 GAS M	3/4	300	150	FİYAT ALINIZ	FİYAT ALINIZ	FİYAT ALINIZ	FİYAT ALINIZ
NV 1 GAS M	1"	250	220	FİYAT ALINIZ	FİYAT ALINIZ	FİYAT ALINIZ	FİYAT ALINIZ
NV 114 GAS M	1" 1/4	220	350	FİYAT ALINIZ	FİYAT ALINIZ	FİYAT ALINIZ	FİYAT ALINIZ
NV 112 GAS M	1" 1/2	200	450	FİYAT ALINIZ	FİYAT ALINIZ	FİYAT ALINIZ	FİYAT ALINIZ
NV 2 GAS M	2"	150	1000	FİYAT ALINIZ	FİYAT ALINIZ	FİYAT ALINIZ	FİYAT ALINIZ

VV SERİSİ VİDALI QUICK KAPLİN

KODU	ÖLÇÜ	ÇALIŞMA BASINCI (bar)	DEBİ (Lt/dk.)	ERKEK Fiyat (Euro)	Dişi Fiyat (Euro)	TAKIM Fiyat (Euro)	PLASTİK KORUMA Fiyat (Euro)
VV 14 GAS F	1/4	350	18	FİYAT ALINIZ	FİYAT ALINIZ	FİYAT ALINIZ	FİYAT ALINIZ
VV 38 GAS F	3/8	300	30	FİYAT ALINIZ	FİYAT ALINIZ	FİYAT ALINIZ	FİYAT ALINIZ
VV 12 GAS F	1/2	250	65	FİYAT ALINIZ	FİYAT ALINIZ	FİYAT ALINIZ	FİYAT ALINIZ
VV 34 GAS F	3/4	250	100	FİYAT ALINIZ	FİYAT ALINIZ	FİYAT ALINIZ	FİYAT ALINIZ
VV 1 GAS F	1"	220	140	FİYAT ALINIZ	FİYAT ALINIZ	FİYAT ALINIZ	FİYAT ALINIZ

VVS SERİSİ VİDALI QUICK KAPLİN

KODU	ÖLÇÜ	ÇALIŞMA BASINCI (bar)	DEBİ (Lt/dk.)	ERKEK Fiyat (Euro)	Dişi Fiyat (Euro)	TAKIM Fiyat (Euro)	PLASTİK KORUMA Fiyat (Euro)
VVS 14 GAS F	1/4	800	8	FİYAT ALINIZ	FİYAT ALINIZ	FİYAT ALINIZ	FİYAT ALINIZ
VVS 38 GAS F	3/8	800	18	FİYAT ALINIZ	FİYAT ALINIZ	FİYAT ALINIZ	FİYAT ALINIZ
VVS 12 GAS F	1/2	700	40	FİYAT ALINIZ	FİYAT ALINIZ	FİYAT ALINIZ	FİYAT ALINIZ
VVS 34 GAS F	3/4	700	55	FİYAT ALINIZ	FİYAT ALINIZ	FİYAT ALINIZ	FİYAT ALINIZ
VVS 1 GAS F	1"	630	100	FİYAT ALINIZ	FİYAT ALINIZ	FİYAT ALINIZ	FİYAT ALINIZ

FFH SERİSİ DÜZ ALIN QUICK KAPLİN

KODU	ÖLÇÜ	ÇALIŞMA BASINCI (bar)	DEBİ (Lt/dk.)	ERKEK Fiyat (Euro)	Dişi Fiyat (Euro)	TAKIM Fiyat (Euro)	PLASTİK KORUMA Fiyat (Euro)
FFH 04 14 GAS F	1/4	350	25	FİYAT ALINIZ	FİYAT ALINIZ	FİYAT ALINIZ	FİYAT ALINIZ
FFH 06 38 GAS F	3/8	350	50	FİYAT ALINIZ	FİYAT ALINIZ	FİYAT ALINIZ	FİYAT ALINIZ
FFH 06 12 GAS F	1/2	350	110	FİYAT ALINIZ	FİYAT ALINIZ	FİYAT ALINIZ	FİYAT ALINIZ
FFH 12 34 GAS F	3/4	350	160	FİYAT ALINIZ	FİYAT ALINIZ	FİYAT ALINIZ	FİYAT ALINIZ
FFH 12 1 GAS F	1"	350	230	FİYAT ALINIZ	FİYAT ALINIZ	FİYAT ALINIZ	FİYAT ALINIZ

VU SERİSİ ÇEK VALFLER

KODU	ÖLÇÜ	ÇALIŞMA BASINCI (bar)	DEBİ (Lt/dk.)	PATLAMA BASINCI (bar)	FİYAT (Euro)
VU14 GAS F14	1/4"	500	17	2000	FİYAT ALINIZ
VU38 GAS F38	3/8"	350	68	1400	FİYAT ALINIZ
VU12 GAS F12	1/2"	350	90	1400	FİYAT ALINIZ
VU34 GAS F34	3/4"	250	140	1000	FİYAT ALINIZ
VU1 GAS F1	1"	250	200	1000	FİYAT ALINIZ
VU114 GAS F114	1-1/4"	250	300	1000	FİYAT ALINIZ
VU112 GAS F112	1-1/2"	200	500	800	FİYAT ALINIZ
VU2 GAS F2	2"	130	700	520	FİYAT ALINIZ

QC SERİSİ HİDROLİK OTOMATİK REKORLAR



STANDART

Kod	Vida Ölçüsü	Çalışma Basıncı (bar)	Takım Fiyatı (Euro)	Dişi Fiyatı (Euro)	Erkek Fiyatı (Euro)
QCG18SN	1/8" BSP	480	FİYAT ALINIZ	FİYAT ALINIZ	FİYAT ALINIZ
QCG14SN	1/4" BSP	350	FİYAT ALINIZ	FİYAT ALINIZ	FİYAT ALINIZ
QCG38SN	3/8" BSP	330	FİYAT ALINIZ	FİYAT ALINIZ	FİYAT ALINIZ
QCG12SN	1/2" BSP	320	FİYAT ALINIZ	FİYAT ALINIZ	FİYAT ALINIZ
QCM2215SN	M22X1,2	320	FİYAT ALINIZ	FİYAT ALINIZ	FİYAT ALINIZ
QCG34SN	3/4" BSP	280	FİYAT ALINIZ	FİYAT ALINIZ	FİYAT ALINIZ
QCG1SN	1" BSP	250	FİYAT ALINIZ	FİYAT ALINIZ	FİYAT ALINIZ
QCG114SN	1 1/4" BSP	230	FİYAT ALINIZ	FİYAT ALINIZ	FİYAT ALINIZ
QCG112SN	1 1/2" BSP	220	FİYAT ALINIZ	FİYAT ALINIZ	FİYAT ALINIZ
QCG2SN	2" BSP	200	FİYAT ALINIZ	FİYAT ALINIZ	FİYAT ALINIZ

QCPC SERİSİ HİDROLİK PLASTİK KAPAKLI OTOMATİK REKORLAR



PLASTİK KAPAKLI

Kod	Vida Ölçüsü	Çalışma Basıncı (bar)	Takım Fiyatı (Euro)	Dişi Fiyatı (Euro)	Erkek Fiyatı (Euro)
QCBPCG14SN	1/4" BSP	350	FİYAT ALINIZ	FİYAT ALINIZ	FİYAT ALINIZ
QCBPCG38SN	3/8" BSP	330	FİYAT ALINIZ	FİYAT ALINIZ	FİYAT ALINIZ
QCBPCG12SN	1/2" BSP	320	FİYAT ALINIZ	FİYAT ALINIZ	FİYAT ALINIZ
QCBPCM2215SN	M22X1,5	320	FİYAT ALINIZ	FİYAT ALINIZ	FİYAT ALINIZ
QCBPCG34SN	3/4" BSP	280	FİYAT ALINIZ	FİYAT ALINIZ	FİYAT ALINIZ
QCBPCG1SN	1" BSP	250	FİYAT ALINIZ	FİYAT ALINIZ	FİYAT ALINIZ
QCBPCG114SN	1 1/4" BSP	230	FİYAT ALINIZ	FİYAT ALINIZ	FİYAT ALINIZ

QCAC SERİSİ HİDROLİK YAYLI KAPAKLI OTOMATİK REKORLAR



YAYLI KAPAKLI

Kodu	Renk	Vida Ölçüsü	Çalışma Basıncı (bar)	Takım Fiyatı (Euro)	Dişi Fiyatı (Euro)	Erkek Fiyatı (Euro)
QCBACG12SN	MAVİ	1/2" BSP	320	FİYAT ALINIZ	FİYAT ALINIZ	FİYAT ALINIZ
QCYACG12SN	SARI	1/2" BSP	320	FİYAT ALINIZ	FİYAT ALINIZ	FİYAT ALINIZ
QCRACG12SN	KIRMIZI	1/2" BSP	320	FİYAT ALINIZ	FİYAT ALINIZ	FİYAT ALINIZ
QCKACG12SN	SİYAH	1/2" BSP	320	FİYAT ALINIZ	FİYAT ALINIZ	FİYAT ALINIZ
QCGACG12SN	YEŞİL	1/2" BSP	320	FİYAT ALINIZ	FİYAT ALINIZ	FİYAT ALINIZ
QCBACM2215SN	MAVİ	M22x1.5	320	FİYAT ALINIZ	FİYAT ALINIZ	FİYAT ALINIZ

QC SERİSİ HİDROLİK OTOMATİK REKORLAR (VİTONLU)



VİTONLU

Kodu	Vida Ölçüsü	Çalışma Basıncı (bar)	Takım Fiyatı (Euro)	Dişi Fiyatı (Euro)	Erkek Fiyatı (Euro)
QCG14SV	1/4" BSP	350	FİYAT ALINIZ	FİYAT ALINIZ	FİYAT ALINIZ
QCG38SV	3/8" BSP	330	FİYAT ALINIZ	FİYAT ALINIZ	FİYAT ALINIZ
QCG12SV	1/2" BSP	320	FİYAT ALINIZ	FİYAT ALINIZ	FİYAT ALINIZ
QCG34SV	3/4" BSP	280	FİYAT ALINIZ	FİYAT ALINIZ	FİYAT ALINIZ
QCG1SV	1" BSP	250	FİYAT ALINIZ	FİYAT ALINIZ	FİYAT ALINIZ
QCG114SV	1 1/4" BSP	230	FİYAT ALINIZ	FİYAT ALINIZ	FİYAT ALINIZ
QCG112SV	1 1/2" BSP	220	FİYAT ALINIZ	FİYAT ALINIZ	FİYAT ALINIZ
QCG2SV	2" BSP	200	FİYAT ALINIZ	FİYAT ALINIZ	FİYAT ALINIZ

FF SERİSİ HİDROLİK DÜZ ALINLI OTOMATİK REKORLAR (ISO-16028)



DÜZ ALINLI

Kodu	Vida Ölçüsü	Çalışma Basıncı (bar)	Takım Fiyatı (Euro)	Dişi Fiyatı (Euro)	Erkek Fiyatı (Euro)
FFG14SN	1/4" BSP	400	FİYAT ALINIZ	FİYAT ALINIZ	FİYAT ALINIZ
FFG38SN	3/8" BSP	370	FİYAT ALINIZ	FİYAT ALINIZ	FİYAT ALINIZ
FFG12SN	1/2" BSP	370	FİYAT ALINIZ	FİYAT ALINIZ	FİYAT ALINIZ
FFG34SN	3/4" BSP	350	FİYAT ALINIZ	FİYAT ALINIZ	FİYAT ALINIZ
FFG1SN	1" BSP	330	FİYAT ALINIZ	FİYAT ALINIZ	FİYAT ALINIZ



DÜZ ALINLI
AĞIR SERİ

FFHD SERİSİ HİDROLİK DÜZ ALINLI OTOMATİK REKORLAR "AĞIR SERİ" (KIRICILARA ÖZEL)

Kodu	Vida Ölçüsü	Çalışma Basıncı (bar)	Takım Fiyatı (Euro)	Dişi Fiyatı (Euro)	Erkek Fiyatı (Euro)
FFHDG14SN	1/4" BSP	-	FİYAT ALINIZ	FİYAT ALINIZ	FİYAT ALINIZ
FFHDG38SN	3/8" BSP	450	FİYAT ALINIZ	FİYAT ALINIZ	FİYAT ALINIZ
FFHDG12SN	1/2" BSP	450	FİYAT ALINIZ	FİYAT ALINIZ	FİYAT ALINIZ
FFHDG34SN	3/4" BSP	400	FİYAT ALINIZ	FİYAT ALINIZ	FİYAT ALINIZ
FFHDG1SN	1" BSP	380	FİYAT ALINIZ	FİYAT ALINIZ	FİYAT ALINIZ



BİLYA GÖBEKLİ

BT SERİSİ HİDROLİK BİLYA GÖBEKLİ OTOMATİK REKORLAR

Kodu	Vida Ölçüsü	Çalışma Basıncı (bar)	Takım Fiyatı (Euro)	Dişi Fiyatı (Euro)	Erkek Fiyatı (Euro)
BTG14SN	1/4" BSP	350	FİYAT ALINIZ	FİYAT ALINIZ	FİYAT ALINIZ
BTG38SN	3/8" BSP	330	FİYAT ALINIZ	FİYAT ALINIZ	FİYAT ALINIZ
BTG12SN	1/2" BSP	320	FİYAT ALINIZ	FİYAT ALINIZ	FİYAT ALINIZ
BTG34SN	3/4" BSP	280	FİYAT ALINIZ	FİYAT ALINIZ	FİYAT ALINIZ
BTG1SN	1" BSP	250	FİYAT ALINIZ	FİYAT ALINIZ	FİYAT ALINIZ



VİDALI YÜKSEK
DEBİLİ

STHF SERİSİ HİDROLİK VİDALI YÜKSEK BASINÇ REKORLARI (YÜKSEK DEBİLİ)

Kodu	Vida Ölçüsü	Çalışma Basıncı (bar)	Debi	Takım Fiyatı (Euro)	Dişi Fiyatı (Euro)	Erkek Fiyatı (Euro)
STHFG14SN	1/4" BSP	500	YÜKSEK	FİYAT ALINIZ	FİYAT ALINIZ	FİYAT ALINIZ
STHFG38SN	3/8" BSP	480	YÜKSEK	FİYAT ALINIZ	FİYAT ALINIZ	FİYAT ALINIZ
STHFRPCG12SN	1/2" BSP	450	YÜKSEK	FİYAT ALINIZ	FİYAT ALINIZ	FİYAT ALINIZ
STHFRPCG34SN	3/4" BSP	410	YÜKSEK	FİYAT ALINIZ	FİYAT ALINIZ	FİYAT ALINIZ
STSRPCG34SN	3/4" BSP	410	STANDART	FİYAT ALINIZ	FİYAT ALINIZ	FİYAT ALINIZ
STSRPCG1SN	1" BSP	380	STANDART	FİYAT ALINIZ	FİYAT ALINIZ	FİYAT ALINIZ



YÜKSEK BASINÇ
(FIRST CLASS)

QCHD SERİSİ HİDROLİK YÜKSEK BASINÇ OTOMATİK REKORLAR "FIRST CLASS" (KIRICILARA ÖZEL)

Kodu	Vida Ölçüsü	Çalışma Basıncı (bar)	Takım Fiyatı (Euro)	Dişi Fiyatı (Euro)	Erkek Fiyatı (Euro)
QCHDG14SN	1/4" BSP	560	FİYAT ALINIZ	FİYAT ALINIZ	FİYAT ALINIZ
QCHDG38SN	3/8" BSP	550	FİYAT ALINIZ	FİYAT ALINIZ	FİYAT ALINIZ
QCHDG12SN	1/2" BSP	520	FİYAT ALINIZ	FİYAT ALINIZ	FİYAT ALINIZ
QCHDG34SN	3/4" BSP	460	FİYAT ALINIZ	FİYAT ALINIZ	FİYAT ALINIZ
QCHDG1SN	1" BSP	420	FİYAT ALINIZ	FİYAT ALINIZ	FİYAT ALINIZ
QCHDG114SN	1 1/4" BSP	360	FİYAT ALINIZ	FİYAT ALINIZ	FİYAT ALINIZ



700 BAR VİDALI

HP700 SERİSİ HİDROLİK 700 BAR VİDALI YÜKSEK BASINÇ REKORLARI (ENERPAC UYUMLU)

Kodu	Vida Ölçüsü	Çalışma Basıncı (bar)	Takım Fiyatı (Euro)	Dişi Fiyatı (Euro)	Erkek Fiyatı (Euro)
HP700N14SN	1/4" NPTF	700	FİYAT ALINIZ	FİYAT ALINIZ	FİYAT ALINIZ
HP700N38SN	3/8" NPTF	700	FİYAT ALINIZ	FİYAT ALINIZ	FİYAT ALINIZ
HP700RPC	-	-	FİYAT ALINIZ	FİYAT ALINIZ	FİYAT ALINIZ



ULTRA YÜKSEK
BASINÇ

HP3000 SERİSİ HİDROLİK 3000 BAR ULTRA YÜKSEK BASINÇ OTOMATİK REKORLAR

Kodu	Vida Ölçüsü	Çalışma Basıncı (bar)	Takım Fiyatı (Euro)	Dişi Fiyatı (Euro)	Erkek Fiyatı (Euro)
HP3000M1615SN	M16x1,5	3000	FİYAT ALINIZ	FİYAT ALINIZ	FİYAT ALINIZ



1000 BAR
YÜKSEK BASINÇ

HP1000 SERİSİ HİDROLİK 1000 BAR YÜKSEK BASINÇ OTOMATİK REKORLAR

Kod	Vida Ölçüsü	Çalışma Basıncı (bar)	Takım Fiyatı (Euro)	Dişi Fiyatı (Euro)	Erkek Fiyatı (Euro)
HP1000G14SN	1/4" BSP	1000	FİYAT ALINIZ	FİYAT ALINIZ	FİYAT ALINIZ
HP1000G38SN	3/8" BSP	1000	FİYAT ALINIZ	FİYAT ALINIZ	FİYAT ALINIZ
HP1000YPCS	-	-	FİYAT ALINIZ	FİYAT ALINIZ	FİYAT ALINIZ
HP1000N14SN	1/4" NPTF	1000	FİYAT ALINIZ	FİYAT ALINIZ	FİYAT ALINIZ
HP1000N38SN	3/8" NPTF	1000	FİYAT ALINIZ	FİYAT ALINIZ	FİYAT ALINIZ



2000 BAR ULTRA
YÜKSEK BASINÇ

HP2000 SERİSİ HİDROLİK 2000 BAR ULTRA YÜKSEK BASINÇ OTOMATİK REKORLAR

Kod	Vida Ölçüsü	Çalışma Basıncı (bar)	Takım Fiyatı (Euro)	Dişi Fiyatı (Euro)	Erkek Fiyatı (Euro)
HP2000G14SN	1/4" BSP	2000	FİYAT ALINIZ	FİYAT ALINIZ	FİYAT ALINIZ
HP2000G38SN	3/8" BSP	2000	FİYAT ALINIZ	FİYAT ALINIZ	FİYAT ALINIZ
HP2000RPCS	-	-	FİYAT ALINIZ	FİYAT ALINIZ	FİYAT ALINIZ
HP2000N14SN	1/4" NPTF	2000	FİYAT ALINIZ	FİYAT ALINIZ	FİYAT ALINIZ
HP2000N38SN	3/8" NPTF	2000	FİYAT ALINIZ	FİYAT ALINIZ	FİYAT ALINIZ



PASLANMAZ

QCSS SERİSİ AISI 316-L PASLANMAZ OTOMATİK REKORLAR

Kod	Vida Ölçüsü	Çalışma Basıncı (bar)	Takım Fiyatı (Euro)	Dişi Fiyatı (Euro)	Erkek Fiyatı (Euro)
QCSSG14SV	1/4" BSP	350	FİYAT ALINIZ	FİYAT ALINIZ	FİYAT ALINIZ
QCSSG38SV	3/8" BSP	330	FİYAT ALINIZ	FİYAT ALINIZ	FİYAT ALINIZ
QCSSG12SV	1/2" BSP	320	FİYAT ALINIZ	FİYAT ALINIZ	FİYAT ALINIZ
QCSSG34SV	3/4" BSP	280	FİYAT ALINIZ	FİYAT ALINIZ	FİYAT ALINIZ
QCSSG1SV	1" BSP	250	FİYAT ALINIZ	FİYAT ALINIZ	FİYAT ALINIZ



VİDALI STANDART

ST SERİSİ HİDROLİK VİDALI YÜKSEK BASINÇ REKORLAR

Kod	Vida Ölçüsü	Çalışma Basıncı (bar)	Takım Fiyatı (Euro)	Dişi Fiyatı (Euro)	Erkek Fiyatı (Euro)
STG14SN	1/4" BSP	500	FİYAT ALINIZ	FİYAT ALINIZ	FİYAT ALINIZ
STG38SN	3/8" BSP	480	FİYAT ALINIZ	FİYAT ALINIZ	FİYAT ALINIZ
STG12SN	1/2" BSP	450	FİYAT ALINIZ	FİYAT ALINIZ	FİYAT ALINIZ
STG34SN	3/4" BSP	410	FİYAT ALINIZ	FİYAT ALINIZ	FİYAT ALINIZ
STG1SN	1" BSP	380	FİYAT ALINIZ	FİYAT ALINIZ	FİYAT ALINIZ
STG114SN	1 1/4" BSP	320	FİYAT ALINIZ	FİYAT ALINIZ	FİYAT ALINIZ



VİDALI STANDART

STHD SERİSİ HİDROLİK VİDALI YÜKSEK BASINÇ REKORLAR - AĞIR SERİ

Kod	Vida Ölçüsü	Çalışma Basıncı (bar)	Takım Fiyatı (Euro)	Dişi Fiyatı (Euro)	Erkek Fiyatı (Euro)
STHDG14SN	1/4" BSP	720	FİYAT ALINIZ	FİYAT ALINIZ	FİYAT ALINIZ
STHDG38SN	3/8" BSP	700	FİYAT ALINIZ	FİYAT ALINIZ	FİYAT ALINIZ
STHDG12SN	1/2" BSP	680	FİYAT ALINIZ	FİYAT ALINIZ	FİYAT ALINIZ
STHDG34SN	3/4" BSP	660	FİYAT ALINIZ	FİYAT ALINIZ	FİYAT ALINIZ
STHDG1SN	1" BSP	590	FİYAT ALINIZ	FİYAT ALINIZ	FİYAT ALINIZ



ÇELİK GÖVDE

TABS SERİSİ TIR DORSE OTOMATİK FREN HAVA KAPLINLERİ (ÇELİK GÖVDE)

Kod	Vida Ölçüsü	Çalışma Basıncı (bar)	Takım Fiyatı (Euro)	Dişi Fiyatı (Euro)	Erkek Fiyatı (Euro)
TABSYACM2215SN	M22x1,5	300	FİYAT ALINIZ	FİYAT ALINIZ	FİYAT ALINIZ
TABSRACM2215SN	M22x1,5	300	FİYAT ALINIZ	FİYAT ALINIZ	FİYAT ALINIZ
TABSYACM1615SN	M16x1,5	300	FİYAT ALINIZ	FİYAT ALINIZ	FİYAT ALINIZ
TABSRACM1615SN	M16x1,5	300	FİYAT ALINIZ	FİYAT ALINIZ	FİYAT ALINIZ



ALÜMİNYUM GÖVDE



RX TARIM SERİSİ



TARIM ve TRAKTÖR SERİSİ

TABA SERİSİ TIR DORSE OTOMATİK FREN HAVA KAPLINLERİ (ALÜMİNYUM GÖVDE)

Kod	Vida Ölçüsü	Çalışma Basıncı (bar)	Takım Fiyatı (Euro)	Dişi Fiyatı (Euro)	Erkek Fiyatı (Euro)
TABAYACM2215SN	M22x1,5	300	FİYAT ALINIZ	FİYAT ALINIZ	FİYAT ALINIZ
TABARACM2215SN	M22x1,5	300	FİYAT ALINIZ	FİYAT ALINIZ	FİYAT ALINIZ
TABAYACM1615SN	M16x1,5	300	FİYAT ALINIZ	FİYAT ALINIZ	FİYAT ALINIZ
TABARACM1615SN	M16x1,5	300	FİYAT ALINIZ	FİYAT ALINIZ	FİYAT ALINIZ

RX SERİSİ HİDROLİK OTOMATİK REKORLAR (ROX TARIM SERİSİ)

Kod	Vida Ölçüsü	Çalışma Basıncı (bar)	Takım Fiyatı (Euro)	Dişi Fiyatı (Euro)	Erkek Fiyatı (Euro)
RXG14SN	1/4" BSP	330	FİYAT ALINIZ	FİYAT ALINIZ	FİYAT ALINIZ
RXG38SN	3/8" BSP	320	FİYAT ALINIZ	FİYAT ALINIZ	FİYAT ALINIZ
RXBPCG12SN	1/2" BSP	300	FİYAT ALINIZ	FİYAT ALINIZ	FİYAT ALINIZ
RXG34SN	3/4" BSP	270	FİYAT ALINIZ	FİYAT ALINIZ	FİYAT ALINIZ
RXG15SN	1" BSP	240	FİYAT ALINIZ	FİYAT ALINIZ	FİYAT ALINIZ
RXG114SN	1 1/4" BSP	220	FİYAT ALINIZ	FİYAT ALINIZ	FİYAT ALINIZ

TARIM ve TRAKTÖR SERİSİ

Kod	Vida Ölçüsü	Çalışma Basıncı (bar)	Takım - Yaylı Kapaklı Fiyatı (Euro)	Takım - Plastik Kapaklı Fiyatı (Euro)	Erkek - Plastik Kapaklı Fiyatı (Euro)
QCBACG12	1/2" BSP	320	FİYAT ALINIZ	FİYAT ALINIZ	FİYAT ALINIZ
QCBPCG12	1/2" BSP	320	FİYAT ALINIZ	FİYAT ALINIZ	FİYAT ALINIZ

Kod	Açıklama	Çalışma Basıncı (bar)	Fiyatı (Euro)
MFBPCG12MSN	M.F. Damper Adaptörü (1/2" Erkek Rekorlu)- Dişi	320	FİYAT ALINIZ
MFSK	M.F. Damper Kiti- Tekli	320	FİYAT ALINIZ
MFDK	M.F. Damper Kiti- Çiftli	320	FİYAT ALINIZ
MFDKC	M.F. Damper Kiti- Çiftli- (2 adet 1/2" Erkek & Bağlantı Sacı İlaveli)	320	FİYAT ALINIZ
MFGBPCM2215MFN	M.F. Rijit Gövde Gold Serisi (M22x1,5 Erkek Rekorlu)- Dişi	300	FİYAT ALINIZ
MFGBPCG12FFN	M.F. Rijit Gövde Gold Serisi (1/2" BSP Dişi Rekorlu)- Dişi	300	FİYAT ALINIZ
MFGBPCU1316MFN	M.F. Rijit Gövde Gold Serisi (3/16 UNF Erkek Rekorlu)- Dişi	300	FİYAT ALINIZ
MFBPCU34FFN	M.F. Damper Adaptörü (3/4 UNF Dişi Rekorlu)- Dişi	320	FİYAT ALINIZ
MFBPCU34MFN	M.F. Damper Adaptörü (3/4 UNF Erkek Rekorlu)- Dişi	320	FİYAT ALINIZ
MFBPC2215F	Gold Serisi Plastik Kapak- Mavi	-	FİYAT ALINIZ
FRTBPCU34MFN	Farmtrak Damper Adaptörü (3/4 UNF Erkek Rekorlu)- Dişi	320	FİYAT ALINIZ
FTBPCG12SN	Fatih Damper Adaptörü- Takım- "Plastik Kapaklı"	310	FİYAT ALINIZ
FTBPCG12FN	Fatih Damper Adaptörü- Dişi- "Plastik Kapaklı"	310	FİYAT ALINIZ
QCBPCG12MNM	1/2" BSP Hidrolik Otomatik Rekor- Erkek "Plastik Kapaklı"	320	FİYAT ALINIZ
SRBPCG12SN	Stayer Damper Adaptörü- Takım "Plastik Kapaklı"	320	FİYAT ALINIZ
SRBPCG12FN	Stayer Damper Adaptörü- Dişi "Plastik Kapaklı"	320	FİYAT ALINIZ
QCBPCG12MNM	1/2" BSP Hidrolik Otomatik Rekor- Erkek "Plastik Kapaklı"	320	FİYAT ALINIZ
TMBPCG12SN	Tümosan Damper Adaptörü- Takım "Plastik Kapaklı"	300	FİYAT ALINIZ
TMBPCG12FN	Tümosan Damper Adaptörü- Dişi "Plastik Kapaklı"	300	FİYAT ALINIZ
QCBPCG12MNM	1/2" BSP Hidrolik Otomatik Rekor- Erkek "Plastik Kapaklı"	320	FİYAT ALINIZ
TMBPCM1815MSN	Tümosan Damper Adaptörü Boru Tip (M18x1,5 Erkek Rekorlu)- Takım	300	FİYAT ALINIZ

Kod	Açıklama	Çalışma Basıncı (bar)	Takım Fiyatı (Euro)	Dişi Fiyatı (Euro)	Erkek Fiyatı (Euro)
RXBCG12	1/2" BSP Rox Hidrolik Otomatik Rekor (Plastik Kapaklı)- Mavi	300	FİYAT ALINIZ	FİYAT ALINIZ	FİYAT ALINIZ

Kod	Açıklama	Çalışma Basıncı (bar)	Takım Fiyatı (Euro)	Dişi Fiyatı (Euro)
PPBPCG12	1/2" BSP Push-Pull Hidrolik Otomatik Rekor (Plastik Kapaklı)- Mavi	350	FİYAT ALINIZ	FİYAT ALINIZ

Kod	Açıklama	Çalışma Basıncı (bar)	Takım Fiyatı (Euro)	Dişi Fiyatı (Euro)
PPBPCM1815	M18*1,5 Push-Pull Hidrolik Otomatik Rekor (Plastik Kapaklı)- Mavi	350	FİYAT ALINIZ	FİYAT ALINIZ

Kod	Açıklama	Çalışma Basıncı (bar)	Takım Fiyatı (Euro)	Dişi Fiyatı (Euro)
PPBPCM2215	M22*1,5 Push-Pull Hidrolik Otomatik Rekor (Plastik Kapaklı)- Mavi	350	FİYAT ALINIZ	FİYAT ALINIZ

Kod	Açıklama	Çalışma Basıncı (bar)	Fiyatı (Euro)
QCDFU716N14SN	Manometre Arıza Tespit Kaplini (7/16 UNF- 1/4" NPT)- Takım	550	FİYAT ALINIZ
QCDFU716FN	Manometre Arıza Tespit Kaplini (7/16 UNF)- Dişi	550	FİYAT ALINIZ
QCFDN14MN	Manometre Arıza Tespit Kaplini (1/4" NPT)- Erkek	550	FİYAT ALINIZ

Kod	Açıklama	Takım Fiyatı (Euro)	Dişi Fiyatı (Euro)	Erkek Fiyatı (Euro)
RXBCG12-M	1/2" BSP Rox Hidrolik Otomatik Rekor (Plastik Kapaklı)- Mavi	FİYAT ALINIZ	FİYAT ALINIZ	FİYAT ALINIZ
RXBCG12-K	1/2" BSP Rox Hidrolik Otomatik Rekor (Plastik Kapaklı)- Kırmızı	FİYAT ALINIZ	FİYAT ALINIZ	FİYAT ALINIZ

Kod	Açıklama	Fiyatı (Euro)
QCBAC12F	1/2" Yaylı Kapak- Mavi	FİYAT ALINIZ



PN25 SERİSİ

PN25 SERİSİ PNÖMATİK OTOMATİK REKORLAR						
Kod	Açıklama	Çalışma Basıncı (bar)	6 MM	8 MM	10 MM	13 MM
			Fiyatı (Euro)	Fiyatı (Euro)	Fiyatı (Euro)	Fiyatı (Euro)
PN25HCN	Hortum Gövde	0-40	FİYAT ALINIZ	FİYAT ALINIZ	FİYAT ALINIZ	FİYAT ALINIZ
PN25HN	Hortum Uç	0-40	FİYAT ALINIZ	FİYAT ALINIZ	FİYAT ALINIZ	FİYAT ALINIZ

Kod	Açıklama	Çalışma Basıncı (bar)	1/4"	3/8"	1/2"	M8x0,75
			Fiyatı (Euro)	Fiyatı (Euro)	Fiyatı (Euro)	Fiyatı (Euro)
PN25GMCN	Erkek Gövde	0-40	FİYAT ALINIZ	FİYAT ALINIZ	FİYAT ALINIZ	FİYAT ALINIZ
PN25GFCN	Dişi Gövde	0-40	FİYAT ALINIZ	FİYAT ALINIZ	FİYAT ALINIZ	FİYAT ALINIZ
PN25GMN	Erkek Uç	0-40	FİYAT ALINIZ	FİYAT ALINIZ	FİYAT ALINIZ	FİYAT ALINIZ
PN25GFN	Dişi Uç	0-40	FİYAT ALINIZ	FİYAT ALINIZ	FİYAT ALINIZ	FİYAT ALINIZ



TC SERİSİ HİDROLİK MANOMETRE TEST REKORLARI			
Kod	M16x2 - 1/8"	M16x2 - 1/4"	M16x2 - 3/8"
	Fiyatı (Euro)	Fiyatı (Euro)	Fiyatı (Euro)
TCM162G	FİYAT ALINIZ	FİYAT ALINIZ	FİYAT ALINIZ

Kod	M16x2 - 5/16"	M16x2 - 7/16"	M16x2 - 1/2"	M16x2 - 9/16"
	Fiyatı (Euro)	Fiyatı (Euro)	Fiyatı (Euro)	Fiyatı (Euro)
TCM162U	FİYAT ALINIZ	FİYAT ALINIZ	FİYAT ALINIZ	FİYAT ALINIZ

Kod	M16x2 - M10x1	M16x2 - M12x1,5	M16x2 - M14x1,5	M16x2 - M16x1,5	M16x2 - M18x1,5
	Fiyatı (Euro)	Fiyatı (Euro)	Fiyatı (Euro)	Fiyatı (Euro)	Fiyatı (Euro)
TCM162M	FİYAT ALINIZ	FİYAT ALINIZ	FİYAT ALINIZ	FİYAT ALINIZ	FİYAT ALINIZ

Kod	M16x15 - 1/8"	M16x15 - 1/4"	M16x15 - 3/8"
	Fiyatı (Euro)	Fiyatı (Euro)	Fiyatı (Euro)
TCM1615G	FİYAT ALINIZ	FİYAT ALINIZ	FİYAT ALINIZ

Kod	M16x15 - 5/16"	M16x15 - 7/16"	M16x15 - 1/2"	M16x15 - 9/16"
	Fiyatı (Euro)	Fiyatı (Euro)	Fiyatı (Euro)	Fiyatı (Euro)
TCM1615U	FİYAT ALINIZ	FİYAT ALINIZ	FİYAT ALINIZ	FİYAT ALINIZ

Kod	M16x15 - M10x1	M16x15 - M12x1,5	M16x15 - M14x1,5	M16x15 - M16x1,5
	Fiyatı (Euro)	Fiyatı (Euro)	Fiyatı (Euro)	Fiyatı (Euro)
TCM1615M	FİYAT ALINIZ	FİYAT ALINIZ	FİYAT ALINIZ	FİYAT ALINIZ

Kod	M16x2 - 10L	M16x2 - 12L	M16x2 - 15L	M16x2 - 18L
	Fiyatı (Euro)	Fiyatı (Euro)	Fiyatı (Euro)	Fiyatı (Euro)
TCM162L	FİYAT ALINIZ	FİYAT ALINIZ	FİYAT ALINIZ	FİYAT ALINIZ

Kod	M16x2 - 12S	M16x2 - 16S	M16x2 - 20S	M16x2 - 25S	M16x2 - 30S
	Fiyatı (Euro)	Fiyatı (Euro)	Fiyatı (Euro)	Fiyatı (Euro)	Fiyatı (Euro)
TCM162S	FİYAT ALINIZ	FİYAT ALINIZ	FİYAT ALINIZ	FİYAT ALINIZ	FİYAT ALINIZ



TC SERİSİ

TH SERİSİ HİDROLİK MANOMETRE TEST HORTUMLARI								
Kod	Açıklama	Çalışma Basıncı (bar)	50CM	100CM	150CM	200CM	250CM	300CM
			Fiyatı (Euro)	Fiyatı (Euro)	Fiyatı (Euro)	Fiyatı (Euro)	Fiyatı (Euro)	Fiyatı (Euro)
THM162G14	DN2 Manometre Test Hortumu M16x2- 1/4" BSP	630	FİYAT ALINIZ	FİYAT ALINIZ	FİYAT ALINIZ	FİYAT ALINIZ	FİYAT ALINIZ	FİYAT ALINIZ
THM162M162	DN2 Manometre Test Hortumu M16x2- M16x2	630	FİYAT ALINIZ	FİYAT ALINIZ	FİYAT ALINIZ	FİYAT ALINIZ	FİYAT ALINIZ	FİYAT ALINIZ



TH SERİSİ

Kod	Açıklama	Çalışma Basıncı (bar)	
		630	FİYAT ALINIZ
THG14G14105	DN2 Manometre Test Hortumu 1/4" BSP- 1/4" BSP- 105 cm	630	FİYAT ALINIZ
TFG14	DN2 1/4" BSP Manometre Saat Somunu + Soket	630	FİYAT ALINIZ
TFM162	DN2 M16x2 Manometre Rekor Somunu + Soket	630	FİYAT ALINIZ
TH100	DN2 Manometre Test Hortumu- 100 cm	630	FİYAT ALINIZ



MV SERİSİ

MV SERİSİ HİDROLİK MANOMETRE KORUMA VALFLERİ					
Kod	Vida Ölçüsü	Çalışma Basıncı (bar)	HAT TIPI	90°	BASMALI TİP
			Fiyatı (Euro)	Fiyatı (Euro)	Fiyatı (Euro)
MVG14N	1/4" BSP	420	FİYAT ALINIZ	FİYAT ALINIZ	FİYAT ALINIZ



Sondaj & Hidrolik



SJ1 SERİSİ DÜZ TİP

SJ1 SERİSİ HİDROLİK DÖNER BAĞLANTI REKORLARI - DÜZ TİP

Kod	Vida Ölçüsü	Çalışma Basıncı (bar)	Fiyatı (Euro)
SJIG14N	1/4" BSP	450	FİYAT ALINIZ
SJIG38N	3/8" BSP	430	FİYAT ALINIZ
SJIG12N	1/2" BSP	400	FİYAT ALINIZ
SJIG34N	3/4" BSP	380	FİYAT ALINIZ
SJIG1N	1" BSP	340	FİYAT ALINIZ



SJ90 SERİSİ DİRSEK TİP

SJ90 SERİSİ HİDROLİK DÖNER BAĞLANTI REKORLARI - DİRSEK TİP

Kod	Vida Ölçüsü	Çalışma Basıncı (bar)	Fiyatı (Euro)
SJ90G14N	1/4" BSP	450	FİYAT ALINIZ
SJ90G38N	3/8" BSP	430	FİYAT ALINIZ
SJ90G12N	1/2" BSP	400	FİYAT ALINIZ
SJ90G34N	3/4" BSP	380	FİYAT ALINIZ
SJ90G1N	1" BSP	340	FİYAT ALINIZ



SJBRI SERİSİ DÜZ TİP

SJBRI SERİSİ HİDROLİK PİRİNÇ DÖNER BAĞLANTI REKORLARI - DÜZ TİP

Kod	Vida Ölçüsü	Çalışma Basıncı (bar)	Fiyatı (Euro)
SJBRI14MN	1/4" BSP	450	FİYAT ALINIZ
SJBRI38MN	3/8" BSP	450	FİYAT ALINIZ
SJBRI12MN	1/2" BSP	400	FİYAT ALINIZ
SJBRI34MN	3/4" BSP	300	FİYAT ALINIZ
SJBRI1MN	1" BSP	200	FİYAT ALINIZ
SJBRI114MN	1 1/4" BSP	150	FİYAT ALINIZ



SJBRI90 SERİSİ DİRSEK TİP

SJBRI90 SERİSİ HİDROLİK PİRİNÇ DÖNER BAĞLANTI REKORLARI - DİRSEK TİP

Kod	Vida Ölçüsü	Çalışma Basıncı (bar)	Fiyatı (Euro)
SJBRI90G14MN	1/4" BSP	450	FİYAT ALINIZ
SJBRI90G38MN	3/8" BSP	450	FİYAT ALINIZ
SJBRI90G12MN	1/2" BSP	400	FİYAT ALINIZ
SJBRI90G34MN	3/4" BSP	300	FİYAT ALINIZ
SJBRI90G1MN	1" BSP	200	FİYAT ALINIZ
SJBRI90G114MN	1 1/4" BSP	150	FİYAT ALINIZ



SJBRCWM SERİSİ DÜZ - DİRSEK TİP

SJBRCWM SERİSİ HİDROLİK PİRİNÇ DÖNER BAĞLANTI REKORLARI (ARAÇ YIKAMA MAKİNELERİNDE KULLANIM İÇİN)

Kod	Vida Ölçüsü	Çalışma Basıncı (bar)	Fiyatı (Euro)
SJBRCWMIG14N	1/4" BSP - DÜZ TİP	480	FİYAT ALINIZ
SJBRCWMIG38N	3/8" BSP - DÜZ TİP	480	FİYAT ALINIZ
SJBRCWM90G14N	1/2" BSP - DİRSEK TİP	480	FİYAT ALINIZ
SJBRCWM90G38N	3/4" BSP - DİRSEK TİP	480	FİYAT ALINIZ



HB SERİSİ

HB SERİSİ HİDROLİK HORTUM PATLAMA EMNİYET VALFLERİ				
Kod	Vida Ölçüsü	Çalışma Basıncı (bar)	Emniyet Valfi TKM. Fiyatı (Euro)	Katriç Fiyatı (Euro)
HBG14	1/4" BSP	420	FİYAT ALINIZ	FİYAT ALINIZ
HBG38	3/8" BSP	420	FİYAT ALINIZ	FİYAT ALINIZ
HBG12	1/2" BSP	400	FİYAT ALINIZ	FİYAT ALINIZ
HBG34	3/4" BSP	380	FİYAT ALINIZ	FİYAT ALINIZ
HBG1	1" BSP	350	FİYAT ALINIZ	FİYAT ALINIZ



T-12 - T-16
KARTRİÇ

HB SERİSİ HİDROLİK HORTUM PATLAMA KARTRİÇ			
Kod	Vida Ölçüsü	Çalışma Basıncı (bar)	Fiyatı (Euro)
HBG38M1815CN	3/8" BSP- M18x1,5 T-12	420	FİYAT ALINIZ
HBG12M2415CN	1/2" BSP- M24x1,5 T-16	400	FİYAT ALINIZ



CVP SERİSİ
POPETLİ

CVP SERİSİ HİDROLİK HAT TİPİ POPETLİ ÇEK VALFLER (BİR TARAFI ERKEK PASOLU)			
Kod	Vida Ölçüsü	Çalışma Basıncı (bar)	Fiyatı (Euro)
CVPG14N	1/4" BSP	450	FİYAT ALINIZ
CVPG38N	3/8" BSP	450	FİYAT ALINIZ
CVPG12N	1/2" BSP	400	FİYAT ALINIZ
CVPG34N	3/4" BSP	380	FİYAT ALINIZ
CVPG1N	1" BSP	350	FİYAT ALINIZ



CV SERİSİ

CV SERİSİ HİDROLİK HAT TİPİ ÇEK VALFLER			
Kod	Vida Ölçüsü	Çalışma Basıncı (bar)	Fiyatı (Euro)
CVG18N	1/8" BSP	580	FİYAT ALINIZ
CVG14N	1/4" BSP	450	FİYAT ALINIZ
CVG38N	3/8" BSP	450	FİYAT ALINIZ
CVG12N	1/2" BSP	400	FİYAT ALINIZ
CVG34N	3/4" BSP	380	FİYAT ALINIZ
CVG1N	1" BSP	350	FİYAT ALINIZ
CVG114N	1 1/4" BSP	350	FİYAT ALINIZ
CVG112N	1 1/2" BSP	280	FİYAT ALINIZ
CVG2N	2" BSP	260	FİYAT ALINIZ



CV SERİSİ VİTON

CV SERİSİ HİDROLİK HAT TİPİ ÇEK VALFLER (YÜKSEK ISIYA DAYANIKLI)			
Kod	Vida Ölçüsü	Çalışma Basıncı (bar)	Fiyatı (Euro)
CVG18V	1/8" BSP VİTON	580	FİYAT ALINIZ
CVG14V	1/4" BSP VİTON	450	FİYAT ALINIZ
CVG38V	3/8" BSP VİTON	450	FİYAT ALINIZ
CVG12V	1/2" BSP VİTON	400	FİYAT ALINIZ
CVG34V	3/4" BSP VİTON	380	FİYAT ALINIZ
CVG1V	1" BSP VİTON	350	FİYAT ALINIZ
CVG114V	1 1/4" BSP VİTON	350	FİYAT ALINIZ
CVG112V	1 1/2" BSP VİTON	280	FİYAT ALINIZ
CVG2V	2" BSP VİTON	260	FİYAT ALINIZ



CV68 SERİSİ
(6-8 Bar açma)



CVN SERİSİ NPTF



DC SERİSİ



SC SERİSİ

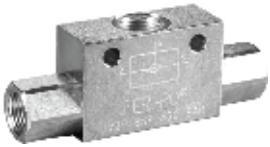

SC SERİSİ

CV68 SERİSİ HİDROLİK HAT TİPİ ÇEK VALFLER (6-8 BAR AÇMA BASINÇLI)

Kod	Vida Ölçüsü	Çalışma Basıncı (bar)	Fiyatı (Euro)
CV68G18N	1/8" BSP (6-8 Bar)	580	FİYAT ALINIZ
CV68G14N	1/4" BSP (6-8 Bar)	450	FİYAT ALINIZ
CV68G38N	3/8" BSP (6-8 Bar)	450	FİYAT ALINIZ
CV68G12N	1/2" BSP (6-8 Bar)	400	FİYAT ALINIZ
CV68G34N	3/4" BSP (6-8 Bar)	380	FİYAT ALINIZ
CV68G1N	1" BSP (6-8 Bar)	350	FİYAT ALINIZ
CV68G114N	1 1/4" BSP (6-8 Bar)	350	FİYAT ALINIZ
CV68G112N	1 1/2" BSP (6-8 Bar)	280	FİYAT ALINIZ
CV68G2N	2" BSP (6-8 Bar)	260	FİYAT ALINIZ

CVN SERİSİ HİDROLİK HAT TİPİ ÇEK VALFLER (NPTF)

Kod	Vida Ölçüsü	Çalışma Basıncı (bar)	Fiyatı (Euro)
CVN18N	1/8" NPTF	580	FİYAT ALINIZ
CVN14N	1/4" NPTF	450	FİYAT ALINIZ
CVN38N	3/8" NPTF	450	FİYAT ALINIZ
CVN12N	1/2" NPTF	400	FİYAT ALINIZ
CVN34N	3/4" NPTF	380	FİYAT ALINIZ
CVN1N	1" NPTF	350	FİYAT ALINIZ
CVN114N	1 1/4" NPTF	350	FİYAT ALINIZ
CVN112N	1 1/2" NPTF	280	FİYAT ALINIZ
CVN2N	2" NPTF	260	FİYAT ALINIZ

DC SERİSİ HİDROLİK İKİZ KİTLEME VALFLERİ

Kod	Vida Ölçüsü	Çalışma Basıncı (bar)	Fiyatı (Euro)
DCG14N	1/4" BSP	380	FİYAT ALINIZ
DCM1615N	M16x1,5	380	FİYAT ALINIZ
DCNM1615N	M16x1,5 (Yüzük + Somun)	380	FİYAT ALINIZ
DCG38N	3/8" BSP	380	FİYAT ALINIZ
DCM1815N	M18x1,5	380	FİYAT ALINIZ
DCNM1815N	M18x1,5 (Yüzük + Somun)	380	FİYAT ALINIZ
DCBM1815N	M18x1,5 (Banjo Rekor + Cıvata + Bakır Pul)	380	FİYAT ALINIZ
DCG12N	1/2" BSP	360	FİYAT ALINIZ
DCG34N	3/4" BSP	320	FİYAT ALINIZ

SC SERİSİ HİDROLİK PİLOT KUMANDALI ÇEK VALFLER

Kod	Vida Ölçüsü	Çalışma Basıncı (bar)	Fiyatı (Euro)
SCG14N	1/4" BSP	380	FİYAT ALINIZ
SCG38N	3/8" BSP	380	FİYAT ALINIZ
SCG12N	1/2" BSP	380	FİYAT ALINIZ
SCG34N	3/4" BSP	360	FİYAT ALINIZ
SCG1N	1" BSP	360	FİYAT ALINIZ

LS SERİSİ HİDROLİK VEYA VALFLERİ

Kod	Vida Ölçüsü	Çalışma Basıncı (bar)	Fiyatı (Euro)
LSG14N	1/4" BSP	380	FİYAT ALINIZ
LSG38N	3/8" BSP	380	FİYAT ALINIZ
LSG12N	1/2" BSP	360	FİYAT ALINIZ



PR SERİSİ

PR SERİSİ HİDROLİK DİREKT EMNİYET VALFLERİ

Kod	Vida Ölçüsü	Çalışma Basıncı (bar)	Alyan Anahtar Ayarlı Fiyatı (Euro)	Kelebek Vida ayarlı Fiyatı (Euro)
PRG14N	1/4" BSP	480	FİYAT ALINIZ	FİYAT ALINIZ
PRG38N	3/8" BSP	480	FİYAT ALINIZ	FİYAT ALINIZ
PRG12N	1/2" BSP	450	FİYAT ALINIZ	FİYAT ALINIZ
PRG34N	3/4" BSP	420	FİYAT ALINIZ	FİYAT ALINIZ
PRG1N	1" BSP	380	FİYAT ALINIZ	FİYAT ALINIZ



OCV SERİSİ
AÇIK MERKEZ

OCV SERİSİ HİDROLİK YÜK TUTMA VALFLERİ - TEKLİ - (AÇIK MERKEZ) - PİLOT ORANI (4:1)

Kod	Vida Ölçüsü	Çalışma Basıncı (bar)	İÇTEN Fiyatı (Euro)	DIŞTAN Fiyatı (Euro)
OCVSO41G38N	3/8" BSP	350	FİYAT ALINIZ	FİYAT ALINIZ
OCVSO41G12N	1/2" BSP	350	FİYAT ALINIZ	FİYAT ALINIZ
OCVSO41G34N	3/4" BSP	350	FİYAT ALINIZ	FİYAT ALINIZ



OCV SERİSİ
KAPALI MERKEZ

OCV SERİSİ HİDROLİK YÜK TUTMA VALFLERİ - TEKLİ - (KAPALI MERKEZ) - PİLOT ORANI (4:1)

Kod	Vida Ölçüsü	Çalışma Basıncı (bar)	İÇTEN Fiyatı (Euro)	DIŞTAN Fiyatı (Euro)
OCVSC41G38N	3/8" BSP	350	FİYAT ALINIZ	FİYAT ALINIZ
OCVSC41G12N	1/2" BSP	350	FİYAT ALINIZ	FİYAT ALINIZ
OCVSC41G34N	3/4" BSP	350	FİYAT ALINIZ	FİYAT ALINIZ



OCV SERİSİ
AÇIK MERKEZ - ÇİFTLİ

OCV SERİSİ HİDROLİK YÜK TUTMA VALFLERİ - ÇİFTLİ - (AÇIK MERKEZ) - PİLOT ORANI (4:1)

Kod	Vida Ölçüsü	Çalışma Basıncı (bar)	İÇTEN Fiyatı (Euro)	DIŞTAN Fiyatı (Euro)
OCVDO41G38N	3/8" BSP	350	FİYAT ALINIZ	FİYAT ALINIZ
OCVDO41G12N	1/2" BSP	350	FİYAT ALINIZ	FİYAT ALINIZ
OCVDO41G34N	3/4" BSP	350	FİYAT ALINIZ	FİYAT ALINIZ



OCV SERİSİ
KAPALI MERKEZ - ÇİFTLİ

OCV SERİSİ HİDROLİK YÜK TUTMA VALFLERİ - ÇİFTLİ - (KAPALI MERKEZ) - PİLOT ORANI (4:1)

Kod	Vida Ölçüsü	Çalışma Basıncı (bar)	İÇTEN Fiyatı (Euro)	DIŞTAN Fiyatı (Euro)
OCVDC41G38N	3/8" BSP	350	FİYAT ALINIZ	FİYAT ALINIZ
OCVDC41G12N	1/2" BSP	350	FİYAT ALINIZ	FİYAT ALINIZ
OCVDC41G34N	3/4" BSP	350	FİYAT ALINIZ	FİYAT ALINIZ



FLD SERİSİ
AKIŞ BÖLÜCÜ VALF

FLD SERİSİ AKIŞ BÖLÜCÜ ve BİRLEŞTİRİCİ VALFLER

Kod	Vida Ölçüsü	Max. Yağ Akışı (Lt/Dk)	Çalışma Basıncı (bar)	Fiyatı (Euro)
FLDG38SA	3/8" BSP (A SERİSİ)	6,50- 11	250	FİYAT ALINIZ
FLDG38SB	3/8" BSP (B SERİSİ)	13- 22	250	FİYAT ALINIZ
FLDG38SC	3/8" BSP (C SERİSİ)	25- 38	250	FİYAT ALINIZ

FLDG12SA	1/2" BSP (A SERİSİ)	6,50- 11	250	FİYAT ALINIZ
FLDG12SB	1/2" BSP (B SERİSİ)	13- 22	250	FİYAT ALINIZ
FLDG12SC	1/2" BSP (C SERİSİ)	25- 38	250	FİYAT ALINIZ



FLD SERİSİ
PRIORITY

FLD SERİSİ BASINÇ DUYARLI 3 YOLLU AKIŞ BÖLÜCÜ VALFLER (PRIORITY)

Kod	Vida Ölçüsü	Yağ Akışı Giriş (Lt/Dk)	Yağ Akışı Çıkış (Lt/Dk)	Çalışma Basıncı (bar)	Fiyatı (Euro)
FLDP3G38N	3/8" BSP	60	35	270	FİYAT ALINIZ
FLDP3G12N	1/2" BSP	100	35	270	FİYAT ALINIZ
FLDP3G34N	3/4" BSP	150	90	270	FİYAT ALINIZ
FLDP3G1N	1" BSP	380	190	270	FİYAT ALINIZ



Sondaj & Hidrolik



FCCRT SERİSİ



FCS SERİSİ



FC SERİSİ



FC SERİSİ

FCCRT SERİSİ HİDROLİK KARTRİÇ TİP HIZ AYAR VALFLERİ - ÇEKŞİZ

Kod	Vida Ölçüsü	Çalışma Basıncı (bar)	Fiyatı (Euro)
FCCRTU34N	3/4" UNF (Kavite 8)	550	FİYAT ALINIZ
FCCRTU78N	7/8" UNF (Kavite 10)	530	FİYAT ALINIZ
FCCRTU1116N	1- 1/16" UNF (Kavite 12)	500	FİYAT ALINIZ
FCCRTU1516N	1- 5/16" UNF (Kavite 16)	480	FİYAT ALINIZ

FCS SERİSİ HASSAS HIZ AYAR VALFLERİ (ŞERİT TESTERE ve HASSAS UYGULAMA) - YANDAN GİRİŞ

Kod	Açıklama	Çalışma Basıncı (bar)	Kırmızı Fiyatı (Euro)	Siyah Fiyatı (Euro)
FCSG14N280	1/4" BSP İğne Yollu Hassas	550	FİYAT ALINIZ	FİYAT ALINIZ
FCSG14N350	1/4" BSP İğne Yollu Hassas	550	FİYAT ALINIZ	FİYAT ALINIZ

FCS SERİSİ HASSAS HIZ AYAR VALFLERİ (ŞERİT TESTERE ve HASSAS UYGULAMA) - ALTAN GİRİŞ

Kod	Açıklama	Çalışma Basıncı (bar)	Kırmızı Fiyatı (Euro)	Siyah Fiyatı (Euro)
FCSG14NRC280	1/4" BSP İğne Yollu Hassas	550	FİYAT ALINIZ	FİYAT ALINIZ
FCSG14NRC350	1/4" BSP İğne Yollu Hassas	550	FİYAT ALINIZ	FİYAT ALINIZ

FC SERİSİ HİDROLİK HIZ AYAR VALFLERİ "ÇEKŞİZ"

Kod	Vida Ölçüsü	Çalışma Basıncı (bar)	Fiyatı (Euro)
FCG18N	1/8" BSP Hız Ayar Valfi - Çekşiz	650	FİYAT ALINIZ
FCNM1410	M14x1 Altı Köşe Bağlantı Somunu	-	FİYAT ALINIZ
FCG14N	1/4" BSP Hız Ayar Valfi - Çekşiz	550	FİYAT ALINIZ
FCNM2015	M20x1,5 Altı Köşe Bağlantı Somunu	-	FİYAT ALINIZ
FCG38N	3/8" BSP Hız Ayar Valfi - Çekşiz	530	FİYAT ALINIZ
FCNM2015	M20x1,5 Altı Köşe Bağlantı Somunu	-	FİYAT ALINIZ
FCG12N	1/2" BSP Hız Ayar Valfi - Çekşiz	500	FİYAT ALINIZ
FCNM2215	M22x1,5 Altı Köşe Bağlantı Somunu	-	FİYAT ALINIZ
FCG34N	3/4" BSP Hız Ayar Valfi - Çekşiz	480	FİYAT ALINIZ
FCNM3015	M30x1,5 Altı Köşe Bağlantı Somunu	-	FİYAT ALINIZ
FCG1N	1" BSP Hız Ayar Valfi - Çekşiz	450	FİYAT ALINIZ
FCNM3015	M30x1,5 Altı Köşe Bağlantı Somunu	-	FİYAT ALINIZ
FCG114N	1 1/4" BSP Hız Ayar Valfi - Çekşiz	400	FİYAT ALINIZ
FCNM4015	M40x1,5 Altı Köşe Bağlantı Somunu	-	FİYAT ALINIZ
FCG112N	1 1/2" BSP Hız Ayar Valfi - Çekşiz	380	FİYAT ALINIZ
FCNM4515	M45x1,5 Altı Köşe Bağlantı Somunu	-	FİYAT ALINIZ
FCG2N	2" BSP Hız Ayar Valfi - Çekşiz	350	FİYAT ALINIZ
FCNM5020	M50x2 Altı Köşe Bağlantı Somunu	-	FİYAT ALINIZ

FCV SERİSİ HİDROLİK VOLAN TİP HIZ AYAR VALFLERİ "ÇEKŞİZ"

Kod	Vida Ölçüsü	Çalışma Basıncı (bar)	Fiyatı (Euro)
FCVG14N	1/4" BSP	430	FİYAT ALINIZ
FCVG38N	3/8" BSP	410	FİYAT ALINIZ
FCVG12N	1/2" BSP	380	FİYAT ALINIZ
FCVG34N	3/4" BSP	320	FİYAT ALINIZ
FCVG1N	1" BSP	300	FİYAT ALINIZ
FCVG114N	1 1/4" BSP	280	FİYAT ALINIZ
FCVG112N	1 1/2" BSP	260	FİYAT ALINIZ
FCVG2N	2" BSP	230	FİYAT ALINIZ



FCV SERİSİ



FCC SERİSİ

FCC SERİSİ HİDROLİK HIZ AYAR VALFLERİ "ÇEKİLİ"

Kod	Vida Ölçüsü	Çalışma Basıncı (bar)	Fiyatı (Euro)
FCCG18N	1/8" BSP Hız Ayar Valfi - Çekli	650	FİYAT ALINIZ
FCNM1410	M14x1 Altı Köşe Bağlantı Somunu	-	FİYAT ALINIZ
FCSCGT14N	1/4" BSPT 19W Hız Ayar Valfi - Çekli - (Kısa Vanalı)	550	FİYAT ALINIZ
FCNM2015	M20x1,5 Altı Köşe Bağlantı Somunu	-	FİYAT ALINIZ
FCCG14N	1/4" BSP Hız Ayar Valfi - Çekli	550	FİYAT ALINIZ
FCNM2015	M20x1,5 Altı Köşe Bağlantı Somunu	-	FİYAT ALINIZ
FCCG38N	3/8" BSP Hız Ayar Valfi - Çekli	530	FİYAT ALINIZ
FCNM2015	M20x1,5 Altı Köşe Bağlantı Somunu	-	FİYAT ALINIZ
FCCG12N	1/2" BSP Hız Ayar Valfi - Çekli	500	FİYAT ALINIZ
FCNM2215	M22x1,5 Altı Köşe Bağlantı Somunu	-	FİYAT ALINIZ
FCCG34N	3/4" BSP Hız Ayar Valfi - Çekli	480	FİYAT ALINIZ
FCNM3015	M30x1,5 Altı Köşe Bağlantı Somunu	-	FİYAT ALINIZ
FCCG1N	1" BSP Hız Ayar Valfi - Çekli	450	FİYAT ALINIZ
FCNM3015	M30x1,5 Altı Köşe Bağlantı Somunu	-	FİYAT ALINIZ
FCCG114N	1 1/4" BSP Hız Ayar Valfi - Çekli	400	FİYAT ALINIZ
FCNM4015	M40x1,5 Altı Köşe Bağlantı Somunu	-	FİYAT ALINIZ
FCCG112N	1 1/2" BSP Hız Ayar Valfi - Çekli	380	FİYAT ALINIZ
FCNM4515	M45x1,5 Altı Köşe Bağlantı Somunu	-	FİYAT ALINIZ
FCCG2N	2" BSP Hız Ayar Valfi - Çekli	350	FİYAT ALINIZ
FCNM5020	M50x2 Altı Köşe Bağlantı Somunu	-	FİYAT ALINIZ



FCV SERİSİ

FCCV SERİSİ HİDROLİK VOLAN TİP HIZ AYAR VALFLERİ "ÇEKİLİ"

Kod	Vida Ölçüsü	Çalışma Basıncı (bar)	Fiyatı (Euro)
FCCVG14N	1/4" BSP	430	FİYAT ALINIZ
FCCVG38N	3/8" BSP	410	FİYAT ALINIZ
FCCVG12N	1/2" BSP	380	FİYAT ALINIZ
FCCVG34N	3/4" BSP	320	FİYAT ALINIZ
FCCVG1N	1" BSP	300	FİYAT ALINIZ
FCCVG114N	1 1/4" BSP	280	FİYAT ALINIZ
FCCVG112N	1 1/2" BSP	260	FİYAT ALINIZ
FCCVG2N	2" BSP	230	FİYAT ALINIZ



BV2 SERİSİ

BVH VANA KOLLARI



BV2W SERİSİ



BV2 SERİSİ - VİTON



BV2W SERİSİ VİTONLU



BV2N SERİSİ

BV2 SERİSİ HİDROLİK 2 YOLLU KÜRESEL VANALAR

Kod	Vida Ölçüsü	Çalışma Basıncı (bar)	FİYAT (Euro)
BV2G14N	1/4" BSP	500	FİYAT ALINIZ
BV2G38N	3/8" BSP	500	FİYAT ALINIZ
BV2G12N	1/2" BSP	500	FİYAT ALINIZ
BV2G34N	3/4" BSP	400	FİYAT ALINIZ
BV2G1N	1" BSP	400	FİYAT ALINIZ
BV2G114N	1 1/4" BSP	400	FİYAT ALINIZ
BV2G112N	1 1/2" BSP	380	FİYAT ALINIZ

BVH SERİSİ KÜRESEL VANA KOLLARI

Kod	Açıklama	FİYAT (Euro)
BVHS	Hidrolik Küresel Vana Kolu (Küçük Boy)	FİYAT ALINIZ
BVHB	Hidrolik Küresel Vana Kolu (Büyük Boy)	FİYAT ALINIZ

BV2W SERİSİ HİDROLİK 2 YOLLU KÜRESEL VANALAR (ZEMİNE SAC MONTELİ)

Kod	Vida Ölçüsü	Çalışma Basıncı (bar)	FİYAT (Euro)
BV2WG14N	1/4" BSP	500	FİYAT ALINIZ
BV2WG38N	3/8" BSP	500	FİYAT ALINIZ
BV2WG12N	1/2" BSP	500	FİYAT ALINIZ
BV2WG34N	3/4" BSP	400	FİYAT ALINIZ
BV2WG1N	1" BSP	400	FİYAT ALINIZ
BV2WG114N	1 1/4" BSP	400	FİYAT ALINIZ
BV2WG112N	1 1/2" BSP	380	FİYAT ALINIZ

BV2 SERİSİ HİDROLİK 2 YOLLU KÜRESEL VANALAR (VİTON - YÜKSEK ISIYA DAYANIKLI)

Kod	Vida Ölçüsü	Çalışma Basıncı (bar)	FİYAT (Euro)
BV2G14V	1/4" BSP	500	FİYAT ALINIZ
BV2G38V	3/8" BSP	500	FİYAT ALINIZ
BV2G12V	1/2" BSP	500	FİYAT ALINIZ
BV2G34V	3/4" BSP	400	FİYAT ALINIZ
BV2G1V	1" BSP	400	FİYAT ALINIZ
BV2G114V	1 1/4" BSP	400	FİYAT ALINIZ
BV2G112V	1 1/2" BSP	380	FİYAT ALINIZ

BV2W SERİSİ HİDROLİK 2 YOLLU KÜRESEL VANALAR (ZEMİNE SAC MONTELİ) VİTONLU

Kod	Vida Ölçüsü	Çalışma Basıncı (bar)	FİYAT (Euro)
BV2WG14V	1/4" BSP	500	FİYAT ALINIZ
BV2WG38V	3/8" BSP	500	FİYAT ALINIZ
BV2WG12V	1/2" BSP	500	FİYAT ALINIZ
BV2WG34V	3/4" BSP	400	FİYAT ALINIZ
BV2WG1V	1" BSP	400	FİYAT ALINIZ
BV2WG114V	1 1/4" BSP	400	FİYAT ALINIZ
BV2WG112V	1 1/2" BSP	380	FİYAT ALINIZ

BV2N SERİSİ HİDROLİK 2 YOLLU KÜRESEL VANALAR (NPTF)

Kod	Vida Ölçüsü	Çalışma Basıncı (bar)	FİYAT (Euro)
BV2N14N	1/4" BSP	500	FİYAT ALINIZ
BV2N38N	3/8" BSP	500	FİYAT ALINIZ
BV2N12N	1/2" BSP	500	FİYAT ALINIZ
BV2N34N	3/4" BSP	400	FİYAT ALINIZ
BV2N1N	1" BSP	400	FİYAT ALINIZ
BV2N114N	1 1/4" BSP	400	FİYAT ALINIZ
BV2N112N	1 1/2" BSP	380	FİYAT ALINIZ

BV2M SERİSİ HİDROLİK 2 YOLLU METRİK KÜRESEL VANALAR

Kod	Boru Çapı	Vida Ölçüsü	Çalışma Basıncı (bar)	FİYAT (Euro)
BV2M1415N	RA-8	M14 x 1,5	500	FİYAT ALINIZ
BV2M1615N	RA-10	M16 x 1,5	500	FİYAT ALINIZ
BV2M1815N	RA-12	M18 x 1,5	500	FİYAT ALINIZ
BV2M2015N	RA-12	M20 x 1,5	500	FİYAT ALINIZ
BV2M2215S14N	RA-14	M22 x 1,5	500	FİYAT ALINIZ
BV2M2215L15N	RA-15	M22 x 1,5	500	FİYAT ALINIZ
BV2M2415N	RA-16	M24 x 1,5	500	FİYAT ALINIZ
BV2M2615N	RA-18	M26 x 1,5	500	FİYAT ALINIZ
BV2M2815N	RA-20	M26 x 1,5	500	FİYAT ALINIZ
BV2M302N	RA-20	M30 x 2	400	FİYAT ALINIZ
BV2M362S25N	RA-25	M36 x 2	400	FİYAT ALINIZ
BV2M362L28N	RA-28	M36 x 2	400	FİYAT ALINIZ
BV2M422N	RA-30	M42 x 2	400	FİYAT ALINIZ
BV2M452N	RA-35	M45 x 2	400	FİYAT ALINIZ
BV2M522N	RA-38	M52 x 2	380	FİYAT ALINIZ



2 YOLLU METRİK

BV2WM SERİSİ HİDROLİK 2 YOLLU METRİK KÜRESEL VANALAR (ZEMİNE SAC MONTELİ) VİTONLU

Kod	Boru Çapı	Vida Ölçüsü	Çalışma Basıncı (bar)	FİYAT (Euro)
BV2WM1415V	RA-8	M14 x 1,5	500	FİYAT ALINIZ
BV2WM1615V	RA-10	M16 x 1,5	500	FİYAT ALINIZ
BV2WM1815V	RA-12	M18 x 1,5	500	FİYAT ALINIZ
BV2WM2015V	RA-12	M20 x 1,5	500	FİYAT ALINIZ
BV2WM2215V	RA-15	M22 x 1,5	500	FİYAT ALINIZ
BV2WM2415V	RA-16	M24 x 1,5	500	FİYAT ALINIZ
BV2WM2615V	RA-18	M26 x 1,5	500	FİYAT ALINIZ
BV2WM2815V	RA-20	M26 x 1,5	500	FİYAT ALINIZ
BV2WM302V	RA-20	M30 x 2	400	FİYAT ALINIZ
BV2WM362V	RA-25	M36 x 2	400	FİYAT ALINIZ
BV2WM422V	RA-30	M42 x 2	400	FİYAT ALINIZ
BV2WM452V	RA-35	M45 x 2	400	FİYAT ALINIZ
BV2WM522V	RA-38	M52 x 2	400	FİYAT ALINIZ



2 YOLLU METRİK

BV2M SERİSİ HİDROLİK 2 YOLLU METRİK KÜRESEL VANALAR (VİTON - YÜKSEK ISIYA DAYANIKLI)

Kod	Boru Çapı	Vida Ölçüsü	Çalışma Basıncı (bar)	FİYAT (Euro)
BV2M1415V	RA-8	M14 x 1,5	500	FİYAT ALINIZ
BV2M1615V	RA-10	M16 x 1,5	500	FİYAT ALINIZ
BV2M1815V	RA-12	M18 x 1,5	500	FİYAT ALINIZ
BV2M2015V	RA-12	M20 x 1,5	500	FİYAT ALINIZ
BV2M2215V	RA-15	M22 x 1,5	500	FİYAT ALINIZ
BV2M2415V	RA-16	M24 x 1,5	500	FİYAT ALINIZ
BV2M2615V	RA-18	M26 x 1,5	500	FİYAT ALINIZ
BV2M2815V	RA-20	M28 x 1,5	500	FİYAT ALINIZ
BV2M302V	RA-20	M30 x 2	400	FİYAT ALINIZ
BV2M362V	RA-25	M36 x 2	400	FİYAT ALINIZ
BV2M422V	RA-30	M42 x 2	400	FİYAT ALINIZ
BV2M452V	RA-35	M45 x 2	400	FİYAT ALINIZ
BV2M522V	RA-38	M52 x 2	400	FİYAT ALINIZ



BV2M SERİSİ VİTON



BV2FB SERİSİ

BV2FB SERİSİ HİDROLİK 2 YOLLU TAM GEÇİŞLİ KÜRESEL VANALAR

Kod	Vida Ölçüsü	Çalışma Basıncı (bar)	FİYAT (Euro)
BV2FBG114N	1 1/4" BSP	450	FİYAT ALINIZ
BV2FBG112N	1 1/2" BSP	420	FİYAT ALINIZ
BV2FBG2N	2" BSP	400	FİYAT ALINIZ

BVH VANA KOLLARI

BVHFB SERİSİ TAM GEÇİŞLİ KÜRESEL VANA KOLLARI

Kod	Açıklama	FİYAT (Euro)
BVHFB	Hidrolik Tam Geçişli Küresel Vana Kolu	FİYAT ALINIZ



BV3L SERİSİ

BV3L SERİSİ HİDROLİK 3 YOLLU L TİPİ KÜRESEL VANALAR

Kod	Vida Ölçüsü	Çalışma Basıncı (bar)	FİYAT (Euro)
BV3LG14N	1/4" BSP	500	FİYAT ALINIZ
BV3LG38N	3/8" BSP	500	FİYAT ALINIZ
BV3LG12N	1/2" BSP	500	FİYAT ALINIZ
BV3LG34N	3/4" BSP	400	FİYAT ALINIZ
BV3LG1N	1" BSP	400	FİYAT ALINIZ
BV3LG114N	1 1/4" BSP	400	FİYAT ALINIZ
BV3LG112N	1 1/2" BSP	380	FİYAT ALINIZ



BV3L SERİSİ VİTONLU

BV3L SERİSİ HİDROLİK 3 YOLLU L TİPİ KÜRESEL VANALAR - VİTONLU

Kod	Vida Ölçüsü	Çalışma Basıncı (bar)	FİYAT (Euro)
BV3LG14V	1/4" BSP	500	FİYAT ALINIZ
BV3LG38V	3/8" BSP	500	FİYAT ALINIZ
BV3LG12V	1/2" BSP	500	FİYAT ALINIZ
BV3LG34V	3/4" BSP	400	FİYAT ALINIZ
BV3LG1V	1" BSP	400	FİYAT ALINIZ
BV3LG114V	1 1/4" BSP	400	FİYAT ALINIZ
BV3LG112V	1 1/2" BSP	380	FİYAT ALINIZ



BV3T SERİSİ

BV3T SERİSİ HİDROLİK 3 YOLLU T TİPİ KÜRESEL VANALAR

Kod	Vida Ölçüsü	Çalışma Basıncı (bar)	FİYAT (Euro)
BV3TG14N	1/4" BSP	500	FİYAT ALINIZ
BV3TG38N	3/8" BSP	500	FİYAT ALINIZ
BV3TG12N	1/2" BSP	500	FİYAT ALINIZ
BV3TG34N	3/4" BSP	400	FİYAT ALINIZ
BV3TG1N	1" BSP	400	FİYAT ALINIZ
BV3TG114N	1 1/4" BSP	400	FİYAT ALINIZ
BV3TG112N	1 1/2" BSP	380	FİYAT ALINIZ



BV3T SERİSİ

BV3T SERİSİ HİDROLİK 3 YOLLU T TİPİ KÜRESEL VANALAR - VİTONLU

Kod	Vida Ölçüsü	Çalışma Basıncı (bar)	FİYAT (Euro)
BV3TG14V	1/4" BSP	500	FİYAT ALINIZ
BV3TG38V	3/8" BSP	500	FİYAT ALINIZ
BV3TG12V	1/2" BSP	500	FİYAT ALINIZ
BV3TG34V	3/4" BSP	400	FİYAT ALINIZ
BV3TG1V	1" BSP	400	FİYAT ALINIZ
BV3TG114V	1 1/4" BSP	400	FİYAT ALINIZ
BV3TG112V	1 1/2" BSP	380	FİYAT ALINIZ



BV3LW SERİSİ

BV3LW SERİSİ HİDROLİK 3 YOLLU L TİPİ KÜRESEL VANALAR - (ZEMİNE SAC MONTELİ)

Kod	Vida Ölçüsü	Çalışma Basıncı (bar)	FİYAT (Euro)
BV3LWG14N	1/4" BSP	500	FİYAT ALINIZ
BV3LWG38N	3/8" BSP	500	FİYAT ALINIZ
BV3LWG12N	1/2" BSP	500	FİYAT ALINIZ
BV3LWG34N	3/4" BSP	400	FİYAT ALINIZ
BV3LWG1N	1" BSP	400	FİYAT ALINIZ
BV3LWG114N	1 1/4" BSP	400	FİYAT ALINIZ
BV3LWG112N	1 1/2" BSP	380	FİYAT ALINIZ



BV3LW SERİSİ VİTONLU

BV3LW SERİSİ HİDROLİK 3 YOLLU L TİPİ KÜRESEL VANALAR - (ZEMİNE SAC MONTELİ) - VİTONLU

Kod	Vida Ölçüsü	Çalışma Basıncı (bar)	FİYAT (Euro)
BV3LWG14V	1/4" BSP	500	FİYAT ALINIZ
BV3LWG38V	3/8" BSP	500	FİYAT ALINIZ
BV3LWG12V	1/2" BSP	500	FİYAT ALINIZ
BV3LWG34V	3/4" BSP	400	FİYAT ALINIZ
BV3LWG1V	1" BSP	400	FİYAT ALINIZ
BV3LWG114V	1 1/4" BSP	400	FİYAT ALINIZ
BV3LWG112V	1 1/2" BSP	380	FİYAT ALINIZ



BV3TW SERİSİ

BV3TW SERİSİ HİDROLİK 3 YOLLU T TİPİ KÜRESEL VANALAR - (ZEMİNE SAC MONTELİ)

Kod	Vida Ölçüsü	Çalışma Basıncı (bar)	FİYAT (Euro)
BV3TWG14N	1/4" BSP	500	FİYAT ALINIZ
BV3TWG38N	3/8" BSP	500	FİYAT ALINIZ
BV3TWG12N	1/2" BSP	500	FİYAT ALINIZ
BV3TWG34N	3/4" BSP	400	FİYAT ALINIZ
BV3TWG1N	1" BSP	400	FİYAT ALINIZ
BV3TWG114N	1 1/4" BSP	400	FİYAT ALINIZ
BV3TWG112N	1 1/2" BSP	380	FİYAT ALINIZ



BV3TW SERİSİ VİTONLU

BV3TW SERİSİ HİDROLİK 3 YOLLU T TİPİ KÜRESEL VANALAR - (ZEMİNE SAC MONTELİ) - VİTONLU

Kod	Vida Ölçüsü	Çalışma Basıncı (bar)	FİYAT (Euro)
BV3TWG14V	1/4" BSP	500	FİYAT ALINIZ
BV3TWG38V	3/8" BSP	500	FİYAT ALINIZ
BV3TWG12V	1/2" BSP	500	FİYAT ALINIZ
BV3TWG34V	3/4" BSP	400	FİYAT ALINIZ
BV3TWG1V	1" BSP	400	FİYAT ALINIZ
BV3TWG114V	1 1/4" BSP	400	FİYAT ALINIZ
BV3TWG112V	1 1/2" BSP	380	FİYAT ALINIZ



TEK FLANŞLI



ÇİFT FLANŞLI



BV3A SERİSİ



BV3A SERİSİ



BV2HD SERİSİ HİDROLİK 2 YOLLU KÜRESEL VANALAR - KIRICILAR İÇİN

Kod	Ölçü	Çalışma Basıncı (bar)	Flanşsız Fiyatlı (Euro)	Tek Flanşlı Fiyatlı (Euro)	Çift Flanşlı Fiyatlı (Euro)	Montaj Tablası Fiyatlı (Euro)
BV2HDG1N	1" BSP	440	FİYAT ALINIZ	FİYAT ALINIZ	FİYAT ALINIZ	FİYAT ALINIZ
BV2HDG114N	1 1/4" BSP	420	FİYAT ALINIZ	FİYAT ALINIZ	FİYAT ALINIZ	FİYAT ALINIZ

BV3A SERİSİ HİDROLİK 3 YOLLU ALÜMİNYUM KÜRESEL VANALAR (AÇIK MERKEZ)

Kod	Vida Ölçüsü	Çalışma Basıncı (bar)	FİYAT (Euro)
BV3AOG38N	3/8" BSP	370	FİYAT ALINIZ
BV3AOG12N	1/2" BSP	340	FİYAT ALINIZ
BV3AOG34N	3/4" BSP	300	FİYAT ALINIZ
BV3AOG1N	1" BSP	250	FİYAT ALINIZ

BV3A SERİSİ HİDROLİK 3 YOLLU ALÜMİNYUM KÜRESEL VANALAR (KAPALI MERKEZ)

Kod	Vida Ölçüsü	Çalışma Basıncı (bar)	FİYAT (Euro)
BV3ACG38N	3/8" BSP	370	FİYAT ALINIZ
BV3ACG12N	1/2" BSP	340	FİYAT ALINIZ
BV3ACG34N	3/4" BSP	300	FİYAT ALINIZ
BV3ACG1N	1" BSP	250	FİYAT ALINIZ

FMBNG06 SERİSİ HİDROLİK NG6 PLEYTLER - PARALEL (EMNİYETLİ)

Kod	Açıklama	Debi (Lt/Dk)	Çal. Bsnç. (bar)	Fiyat (Euro)
FMBNG06P8V1ZR	NG6 Tekli Valf Pleyti (Emniyetli) - (8:2 Kavite)	40	350	FİYAT ALINIZ
FMBNG06P102V1ZR	NG6 Tekli Valf Pleyti (Emniyetli) - (10:2 Kavite) "Özel Üretim"	80	350	FİYAT ALINIZ

Kod	Açıklama	Debi (Lt/Dk)	Çal. Bsnç. (bar)	2'li Fiyatı (Euro)	3'lü Fiyatı (Euro)	4'lü Fiyatı (Euro)	5'li Fiyatı (Euro)	6'lı Fiyatı (Euro)	7'li Fiyatı (Euro)	8'li Fiyatı (Euro)
FMBNG06PVZR	NG6 Valf Pleyti- Paralel- (Emniyetli)	40	350	FİYAT ALINIZ	FİYAT ALINIZ	FİYAT ALINIZ	FİYAT ALINIZ	FİYAT ALINIZ	FİYAT ALINIZ	FİYAT ALINIZ

Kod	Açıklama	Çalışma Basıncı (bar)	Fiyat (Euro)
FMBNG06C	NG6 Valf Pleyt Kartrici	350	FİYAT ALINIZ
FMBNG06BP	NG6 Körleme Tapası	-	FİYAT ALINIZ

FMBNG06 SERİSİ HİDROLİK NG6 PLEYTLER - SERİ - (EMNİYETLİ)

Kod	Açıklama	Debi (Lt/Dk)	Çal. Bsnç. (bar)	2'li Fiyatı (Euro)	3'lü Fiyatı (Euro)	4'lü Fiyatı (Euro)	5'li Fiyatı (Euro)	6'lı Fiyatı (Euro)	7'li Fiyatı (Euro)	8'li Fiyatı (Euro)
FMBNG06SVZR	NG6 Valf Pleyti- Seri- (Emniyetli)	40	350	FİYAT ALINIZ	FİYAT ALINIZ	FİYAT ALINIZ	FİYAT ALINIZ	FİYAT ALINIZ	FİYAT ALINIZ	FİYAT ALINIZ

FMBNG06 SERİSİ HİDROLİK NG6 PLEYTLER - PARALEL - (EMNİYETLİ) ALTTAN ÇIKIŞLI

Kod	Açıklama	Debi (Lt/Dk)	Çal. Bsnç. (bar)	2'li Fiyatı (Euro)	3'lü Fiyatı (Euro)	4'lü Fiyatı (Euro)	5'li Fiyatı (Euro)	6'lı Fiyatı (Euro)	7'li Fiyatı (Euro)	8'li Fiyatı (Euro)
FMBNG06PVZR-RC	NG6 Valf Pleyti- Paralel- (Emniyetli) - Alttan Çıkışlı	40	350	FİYAT ALINIZ	FİYAT ALINIZ	FİYAT ALINIZ	FİYAT ALINIZ	FİYAT ALINIZ	FİYAT ALINIZ	FİYAT ALINIZ

FMBNG06 SERİSİ HİDROLİK NG6 PLEYTLER - SERİ - (EMNİYETLİ) ALTTAN ÇIKIŞLI

Kod	Açıklama	Debi (Lt/Dk)	Çal. Bsnç. (bar)	2'li Fiyatı (Euro)	3'lü Fiyatı (Euro)	4'lü Fiyatı (Euro)	5'li Fiyatı (Euro)	6'lı Fiyatı (Euro)	7'li Fiyatı (Euro)	8'li Fiyatı (Euro)
FMBNG06SVZR-RC	NG6 Valf Pleyti- Seri - (Emniyetli)- Alttan Çıkışlı	40	350	FİYAT ALINIZ	FİYAT ALINIZ	FİYAT ALINIZ	FİYAT ALINIZ	FİYAT ALINIZ	FİYAT ALINIZ	FİYAT ALINIZ

FMBNG06 SERİSİ HİDROLİK NG6 PLEYTLER - PARALEL (EMNİYETSİZ)

Kod	Açıklama	Debi (Lt/Dk)	Çal. Bsnç. (bar)	Fiyat (Euro)
FMBNG06V1	NG6 Tekli Valf Pleyti (Emniyetsiz)	40	350	FİYAT ALINIZ



Kod	Açıklama	Debi (Lt/Dk)	Çal. Bsnç. (bar)	2'li Fiyatı (Euro)	3'lü Fiyatı (Euro)	4'lü Fiyatı (Euro)	5'li Fiyatı (Euro)	6'lı Fiyatı (Euro)	7'li Fiyatı (Euro)	8'li Fiyatı (Euro)
FMBNG06PV	NG6 Valf Pleyti- Paralel- (Emniyetsiz)	40	350	FİYAT ALINIZ	FİYAT ALINIZ	FİYAT ALINIZ	FİYAT ALINIZ	FİYAT ALINIZ	FİYAT ALINIZ	FİYAT ALINIZ

FMBNG06 SERİSİ HİDROLİK NG6 PLEYTLER - SERİ - (EMNİYETSİZ)

Kod	Açıklama	Debi (Lt/Dk)	Çal. Bsnç. (bar)	2'li Fiyatı (Euro)	3'lü Fiyatı (Euro)	4'lü Fiyatı (Euro)	5'li Fiyatı (Euro)	6'lı Fiyatı (Euro)	7'li Fiyatı (Euro)	8'li Fiyatı (Euro)
FMBNG06SV	NG6 Valf Pleyti- Seri - (Emniyetsiz)	40	350	FİYAT ALINIZ	FİYAT ALINIZ	FİYAT ALINIZ	FİYAT ALINIZ	FİYAT ALINIZ	FİYAT ALINIZ	FİYAT ALINIZ

FMBNG06 SERİSİ HİDROLİK NG6 PLEYTLER - PARALEL - (EMNİYETSİZ) ALTTAN ÇIKIŞLI

Kod	Açıklama	Debi (Lt/Dk)	Çal. Bsnç. (bar)	2'li Fiyatı (Euro)	3'lü Fiyatı (Euro)	4'lü Fiyatı (Euro)	5'li Fiyatı (Euro)	6'lı Fiyatı (Euro)	7'li Fiyatı (Euro)	8'li Fiyatı (Euro)
FMBNG06PV-RC	NG6 Valf Pleyti- Paralel- (Emniyetsiz) - Alttan Çıkışlı	40	350	FİYAT ALINIZ	FİYAT ALINIZ	FİYAT ALINIZ	FİYAT ALINIZ	FİYAT ALINIZ	FİYAT ALINIZ	FİYAT ALINIZ

FMBNG06 SERİSİ HİDROLİK NG6 PLEYTLER - SERİ - (EMNİYETSİZ) ALTTAN ÇIKIŞLI

Kod	Açıklama	Debi (Lt/Dk)	Çal. Bsnç. (bar)	2'li Fiyatı (Euro)	3'lü Fiyatı (Euro)	4'lü Fiyatı (Euro)	5'li Fiyatı (Euro)	6'lı Fiyatı (Euro)	7'li Fiyatı (Euro)	8'li Fiyatı (Euro)
FMBNG06SV-RC	NG6 Valf Pleyti- Seri- (Emniyetsiz) - Alttan Çıkışlı	40	350	FİYAT ALINIZ	FİYAT ALINIZ	FİYAT ALINIZ	FİYAT ALINIZ	FİYAT ALINIZ	FİYAT ALINIZ	FİYAT ALINIZ



FMBNG10 SERİSİ HİDROLİK NG10 PLEYTLER - PARALEL (EMNİYETLİ)

Kod	Açıklama	Debi (Lt/Dk)	Çal. Bsnç. (bar)	Fiyat (Euro)
FMBNG10PV1ZR	NG10 Tekli Valf Pleyti (Emniyetli)	80	350	FİYAT ALINIZ

Kod	Açıklama	Debi (Lt/Dk)	Çal. Bsnç. (bar)	2'li Fiyatı (Euro)	3'lü Fiyatı (Euro)	4'lü Fiyatı (Euro)	5'li Fiyatı (Euro)	6'lı Fiyatı (Euro)	7'li Fiyatı (Euro)	8'li Fiyatı (Euro)
FMBNG10PVZR	NG10 Valf Pleyti-Paralel- (Emniyetli)	80	350	FİYAT ALINIZ	FİYAT ALINIZ	FİYAT ALINIZ	FİYAT ALINIZ	FİYAT ALINIZ	FİYAT ALINIZ	FİYAT ALINIZ

Kod	Açıklama	Çalışma Basıncı (bar)	Fiyat (Euro)
FMBNG10C	NG10 Valf Pleyt Kartrici	350	FİYAT ALINIZ
FMBNG10BP	NG10 Kırılma Tapası	-	FİYAT ALINIZ

FMBNG10 SERİSİ HİDROLİK NG10 PLEYTLER - PARALEL - (EMNİYETLİ) ALTAN ÇIKIŞLI

Kod	Açıklama	Debi (Lt/Dk)	Çal. Bsnç. (bar)	2'li Fiyatı (Euro)	3'lü Fiyatı (Euro)	4'lü Fiyatı (Euro)	5'li Fiyatı (Euro)	6'lı Fiyatı (Euro)	7'li Fiyatı (Euro)	8'li Fiyatı (Euro)
FMBNG10PVZR-RC	NG10 Valf Pleyti-Paralel- (Emniyetli) - Altan Çıkışlı	80	350	FİYAT ALINIZ	FİYAT ALINIZ	FİYAT ALINIZ	FİYAT ALINIZ	FİYAT ALINIZ	FİYAT ALINIZ	FİYAT ALINIZ

FMBNG10 SERİSİ HİDROLİK NG10 PLEYTLER - SERİ - (EMNİYETLİ) ALTAN ÇIKIŞLI

Kod	Açıklama	Debi (Lt/Dk)	Çal. Bsnç. (bar)	2'li Fiyatı (Euro)	3'lü Fiyatı (Euro)	4'lü Fiyatı (Euro)	5'li Fiyatı (Euro)	6'lı Fiyatı (Euro)	7'li Fiyatı (Euro)	8'li Fiyatı (Euro)
FMBNG10SVZR-RC	NG10 Valf Pleyti - Seri- (Emniyetli) - Altan Çıkışlı	80	350	FİYAT ALINIZ	FİYAT ALINIZ	FİYAT ALINIZ	FİYAT ALINIZ	FİYAT ALINIZ	FİYAT ALINIZ	FİYAT ALINIZ

FMBNG10 SERİSİ HİDROLİK NG10 PLEYTLER - PARALEL (EMNİYETSİZ)

Kod	Açıklama	Debi (Lt/Dk)	Çal. Bsnç. (bar)	Fiyat (Euro)
FMBNG10V1	NG10 Tekli Valf Pleyti (Emniyetsiz)	80	350	FİYAT ALINIZ

Kod	Açıklama	Debi (Lt/Dk)	Çal. Bsnç. (bar)	2'li Fiyatı (Euro)	3'lü Fiyatı (Euro)	4'lü Fiyatı (Euro)	5'li Fiyatı (Euro)	6'lı Fiyatı (Euro)	7'li Fiyatı (Euro)	8'li Fiyatı (Euro)
FMBNG10PV	NG10 Valf Pleyti-Paralel- (Emniyetsiz)	80	350	FİYAT ALINIZ	FİYAT ALINIZ	FİYAT ALINIZ	FİYAT ALINIZ	FİYAT ALINIZ	FİYAT ALINIZ	FİYAT ALINIZ

FMBNG10 SERİSİ HİDROLİK NG10 PLEYTLER - PARALEL - (EMNİYETSİZ) ALTAN ÇIKIŞLI

Kod	Açıklama	Debi (Lt/Dk)	Çal. Bsnç. (bar)	2'li Fiyatı (Euro)	3'lü Fiyatı (Euro)	4'lü Fiyatı (Euro)	5'li Fiyatı (Euro)	6'lı Fiyatı (Euro)	7'li Fiyatı (Euro)	8'li Fiyatı (Euro)
FMBNG10PV-RC	NG10 Valf Pleyti-Paralel- (Emniyetsiz) - Altan Çıkışlı	80	350	FİYAT ALINIZ	FİYAT ALINIZ	FİYAT ALINIZ	FİYAT ALINIZ	FİYAT ALINIZ	FİYAT ALINIZ	FİYAT ALINIZ

FMBNG10 SERİSİ HİDROLİK NG10 PLEYTLER - SERİ - (EMNİYETSİZ) ALTAN ÇIKIŞLI

Kod	Açıklama	Debi (Lt/Dk)	Çal. Bsnç. (bar)	2'li Fiyatı (Euro)	3'lü Fiyatı (Euro)	4'lü Fiyatı (Euro)	5'li Fiyatı (Euro)	6'lı Fiyatı (Euro)	7'li Fiyatı (Euro)	8'li Fiyatı (Euro)
FMBNG10SV-RC	NG10 Valf Pleyti- Seri - (Emniyetsiz) - Altan Çıkışlı	80	350	FİYAT ALINIZ	FİYAT ALINIZ	FİYAT ALINIZ	FİYAT ALINIZ	FİYAT ALINIZ	FİYAT ALINIZ	FİYAT ALINIZ

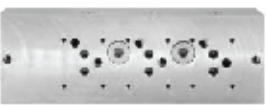
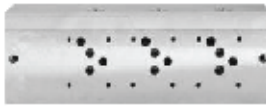
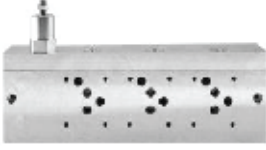

P2C SERİSİ HİDROLİK YÜKSEK BASINÇ ÇİFT HIZLI EL POMPALARI (YUVARLAK TİP)

KOD	ÇALIŞMA BASINCI (Bar)	YAĞ HACMİ (1.75) FİYAT €	YAĞ HACMİ (2.20 LT) FİYAT €	YAĞ HACMİ (2.65 LT) FİYAT €
P2C300	300	FİYAT ALINIZ	FİYAT ALINIZ	FİYAT ALINIZ
P2C700	700	FİYAT ALINIZ	FİYAT ALINIZ	FİYAT ALINIZ
P2C1000	1000	FİYAT ALINIZ	FİYAT ALINIZ	FİYAT ALINIZ
P2C1600	1600	FİYAT ALINIZ	FİYAT ALINIZ	FİYAT ALINIZ
P2C2000	2000	FİYAT ALINIZ	FİYAT ALINIZ	FİYAT ALINIZ



P2C EL POMPA



KOD	ÜRÜN ADI	ÇALIŞMA BASINCI (Bar)	FİYAT (€)
P2H700	EL POMPA Sİ KAFASI TANKSİZ	700	FİYAT ALINIZ
P2C1600RN	REDÜKSİYON NİPEL (3/4 UNF 16 DİŞ- 1/4" BSP İÇTEN KONİK İÇNE UÇLU)	-	FİYAT ALINIZ
P2C1600BP	EL POMPA Sİ KÖRLEME TAPASI	-	FİYAT ALINIZ

P2R SERİSİ HİDROLİK YÜKSEK BASINÇ ÇİFT HIZLI EL POMPALARI YÜKSEK YAĞ HACİMLİ (DİKDÖRTGEN TİP)

KOD	ÇALIŞMA BASINCI (Bar)	YAĞ HACMİ (6.80 LT) FİYAT (€)	YAĞ HACMİ (8.20 LT) FİYAT (€)	YAĞ HACMİ (11 LT) FİYAT (€)
P2R300	300	FİYAT ALINIZ	FİYAT ALINIZ	FİYAT ALINIZ
P2R700	700	FİYAT ALINIZ	FİYAT ALINIZ	FİYAT ALINIZ
P2R1000	1000	FİYAT ALINIZ	FİYAT ALINIZ	FİYAT ALINIZ
P2R1600	1600	FİYAT ALINIZ	FİYAT ALINIZ	FİYAT ALINIZ



P2R SERİSİ

CFS SERİSİ HİDROLİK YÜKSEK BASINÇ YATIK TİP TEK ETKİLİ SİLİNDİRLER

KOD	ÇALIŞMA BASINCI (Bar)	TONAJ	STROK (16MM) FİYAT (€)	STROK (12MM) FİYAT (€)	STROK (11MM) FİYAT (€)	STROK (13MM) FİYAT (€)
CF55	700	5 TON	FİYAT ALINIZ	FİYAT ALINIZ	FİYAT ALINIZ	FİYAT ALINIZ
CF510	700	10 TON	FİYAT ALINIZ	FİYAT ALINIZ	FİYAT ALINIZ	FİYAT ALINIZ
CF520	700	20 TON	FİYAT ALINIZ	FİYAT ALINIZ	FİYAT ALINIZ	FİYAT ALINIZ
CF530	700	30 TON	FİYAT ALINIZ	FİYAT ALINIZ	FİYAT ALINIZ	FİYAT ALINIZ
CF545	700	45 TON	FİYAT ALINIZ	FİYAT ALINIZ	FİYAT ALINIZ	FİYAT ALINIZ
CF575	700	75 TON	FİYAT ALINIZ	FİYAT ALINIZ	FİYAT ALINIZ	FİYAT ALINIZ
CF590	700	90 TON	FİYAT ALINIZ	FİYAT ALINIZ	FİYAT ALINIZ	FİYAT ALINIZ
CF5150	700	150 TON	FİYAT ALINIZ	FİYAT ALINIZ	FİYAT ALINIZ	FİYAT ALINIZ



CFS SERİSİ

CRS SERİSİ HİDROLİK YÜKSEK BASINÇ TEK ETKİLİ SİLİNDİRLER

KOD	ÇALIŞMA BASINCI (Bar)	TONAJ	STROK (45MM) FİYAT (€)	STROK (102MM) FİYAT (€)	STROK (162MM) FİYAT (€)
CRS20	700	20 TON	FİYAT ALINIZ	FİYAT ALINIZ	FİYAT ALINIZ



CRS SERİSİ

CRSS SERİSİ HİDROLİK YÜKSEK BASINÇ TEK ETKİLİ SİLİNDİRLER

KOD	ÇALIŞMA BASINCI (Bar)	TONAJ	STROK (30MM) FİYAT (€)	STROK (55MM) FİYAT (€)	STROK (76MM) FİYAT (€)
CRSS5	700	5 TON	FİYAT ALINIZ	FİYAT ALINIZ	FİYAT ALINIZ
CRSS10	700	10 TON	FİYAT ALINIZ	FİYAT ALINIZ	FİYAT ALINIZ
CRSS25	700	25 TON	FİYAT ALINIZ	FİYAT ALINIZ	FİYAT ALINIZ
CRSS50	700	50 TON	FİYAT ALINIZ	FİYAT ALINIZ	FİYAT ALINIZ
CRSS75	700	75 TON	FİYAT ALINIZ	FİYAT ALINIZ	FİYAT ALINIZ
CRSS100	700	100 TON	FİYAT ALINIZ	FİYAT ALINIZ	FİYAT ALINIZ
CRSS150	700	150 TON	FİYAT ALINIZ	FİYAT ALINIZ	FİYAT ALINIZ



CRSS SERİSİ

KOD	ÇALIŞMA BASINCI (Bar)	TONAJ	STROK (115MM) FİYAT (€)	STROK (165MM) FİYAT (€)	STROK (215MM) FİYAT (€)
CRSS5	700	5 TON	FİYAT ALINIZ	FİYAT ALINIZ	FİYAT ALINIZ
CRSS10	700	10 TON	FİYAT ALINIZ	FİYAT ALINIZ	FİYAT ALINIZ
CRSS25	700	25 TON	FİYAT ALINIZ	FİYAT ALINIZ	FİYAT ALINIZ
CRSS50	700	50 TON	FİYAT ALINIZ	FİYAT ALINIZ	FİYAT ALINIZ
CRSS75	700	75 TON	FİYAT ALINIZ	FİYAT ALINIZ	FİYAT ALINIZ
CRSS100	700	100 TON	FİYAT ALINIZ	FİYAT ALINIZ	FİYAT ALINIZ
CRSS150	700	150 TON	FİYAT ALINIZ	FİYAT ALINIZ	FİYAT ALINIZ



CRAS SERİSİ

CRAS SERİSİ HİDROLİK YÜKSEK BASINÇ TEK ETKİLİ ALÜMİNYUM SİLİNDİRLER

KOD	ÇALIŞMA BASINCI (Bar)	TONAJ	STROK (55MM) FİYAT (€)	STROK (115MM) FİYAT (€)	STROK (165MM) FİYAT (€)	STROK (215MM) FİYAT (€)
CRAS25	700	25 TON	FİYAT ALINIZ	FİYAT ALINIZ	FİYAT ALINIZ	FİYAT ALINIZ
CRAS50	700	50 TON	FİYAT ALINIZ	FİYAT ALINIZ	FİYAT ALINIZ	FİYAT ALINIZ
CRAS75	700	75 TON	FİYAT ALINIZ	FİYAT ALINIZ	FİYAT ALINIZ	FİYAT ALINIZ
CRAS100	700	100 TON	FİYAT ALINIZ	FİYAT ALINIZ	FİYAT ALINIZ	FİYAT ALINIZ
CRAS150	700	150 TON	FİYAT ALINIZ	FİYAT ALINIZ	FİYAT ALINIZ	FİYAT ALINIZ

KOD	ÇALIŞMA BASINCI (Bar)	TONAJ	STROK (265MM) FİYAT (€)	STROK (315MM) FİYAT (€)	STROK (365MM) FİYAT (€)
CRAS25	700	25 TON	FİYAT ALINIZ	FİYAT ALINIZ	FİYAT ALINIZ
CRAS50	700	50 TON	FİYAT ALINIZ	FİYAT ALINIZ	FİYAT ALINIZ
CRAS75	700	75 TON	FİYAT ALINIZ	FİYAT ALINIZ	FİYAT ALINIZ
CRAS100	700	100 TON	FİYAT ALINIZ	FİYAT ALINIZ	FİYAT ALINIZ
CRAS150	700	150 TON	FİYAT ALINIZ	FİYAT ALINIZ	FİYAT ALINIZ

CRSSD SERİSİ HİDROLİK YÜKSEK BASINÇ ÇİFT ETKİLİ SİLİNDİRLER

KOD	ÇALIŞMA BASINCI (Bar)	TONAJ	STROK (55MM) FİYAT (€)	STROK (115MM) FİYAT (€)	STROK (165MM) FİYAT (€)	STROK (215MM) FİYAT (€)
CRSSD25	700	25 TON	FİYAT ALINIZ	FİYAT ALINIZ	FİYAT ALINIZ	FİYAT ALINIZ
CRSSD30	700	30 TON	FİYAT ALINIZ	FİYAT ALINIZ	FİYAT ALINIZ	FİYAT ALINIZ
CRSSD50	700	50 TON	FİYAT ALINIZ	FİYAT ALINIZ	FİYAT ALINIZ	FİYAT ALINIZ
CRSSD75	700	75 TON	FİYAT ALINIZ	FİYAT ALINIZ	FİYAT ALINIZ	FİYAT ALINIZ
CRSSD100	700	100 TON	FİYAT ALINIZ	FİYAT ALINIZ	FİYAT ALINIZ	FİYAT ALINIZ
CRSSD150	700	150 TON	FİYAT ALINIZ	FİYAT ALINIZ	FİYAT ALINIZ	FİYAT ALINIZ



CRSSD SERİSİ

KOD	ÇALIŞMA BASINCI (Bar)	TONAJ	STROK (265MM) FİYAT (€)	STROK (315MM) FİYAT (€)	STROK (365MM) FİYAT (€)
CRSSD25	700	25 TON	FİYAT ALINIZ	FİYAT ALINIZ	FİYAT ALINIZ
CRSSD30	700	30 TON	FİYAT ALINIZ	FİYAT ALINIZ	FİYAT ALINIZ
CRSSD50	700	50 TON	FİYAT ALINIZ	FİYAT ALINIZ	FİYAT ALINIZ
CRSSD75	700	75 TON	FİYAT ALINIZ	FİYAT ALINIZ	FİYAT ALINIZ
CRSSD100	700	100 TON	FİYAT ALINIZ	FİYAT ALINIZ	FİYAT ALINIZ
CRSSD150	700	150 TON	FİYAT ALINIZ	FİYAT ALINIZ	FİYAT ALINIZ

CRASD SERİSİ HİDROLİK YÜKSEK BASINÇ ÇİFT ETKİLİ ALÜMİNYUM SİLİNDİRLER

KOD	ÇALIŞMA BASINCI (Bar)	TONAJ	STROK (55MM) FİYAT (€)	STROK (115MM) FİYAT (€)	STROK (165MM) FİYAT (€)	STROK (215MM) FİYAT (€)
CRASD30	700	30 TON	FİYAT ALINIZ	FİYAT ALINIZ	FİYAT ALINIZ	FİYAT ALINIZ
CRASD50	700	50 TON	FİYAT ALINIZ	FİYAT ALINIZ	FİYAT ALINIZ	FİYAT ALINIZ
CRASD75	700	75 TON	FİYAT ALINIZ	FİYAT ALINIZ	FİYAT ALINIZ	FİYAT ALINIZ
CRASD100	700	100 TON	FİYAT ALINIZ	FİYAT ALINIZ	FİYAT ALINIZ	FİYAT ALINIZ
CRASD150	700	150 TON	FİYAT ALINIZ	FİYAT ALINIZ	FİYAT ALINIZ	FİYAT ALINIZ



CRASD SERİSİ

KOD	ÇALIŞMA BASINCI (Bar)	TONAJ	STROK (265MM) FİYAT (€)	STROK (315MM) FİYAT (€)	STROK (365MM) FİYAT (€)
CRASD30	700	30 TON	FİYAT ALINIZ	FİYAT ALINIZ	FİYAT ALINIZ
CRASD50	700	50 TON	FİYAT ALINIZ	FİYAT ALINIZ	FİYAT ALINIZ
CRASD75	700	75 TON	FİYAT ALINIZ	FİYAT ALINIZ	FİYAT ALINIZ
CRASD100	700	100 TON	FİYAT ALINIZ	FİYAT ALINIZ	FİYAT ALINIZ
CRASD150	700	150 TON	FİYAT ALINIZ	FİYAT ALINIZ	FİYAT ALINIZ

CRSSH SERİSİ HİDROLİK YÜKSEK BASINÇ TEK ETKİLİ ORTASI BOŞ SİLİNDİRLER

KOD	ÇALIŞMA BASINCI (Bar)	TONAJ	STROK (49MM) FİYAT (€)	STROK (55MM) FİYAT (€)	STROK (165MM) FİYAT (€)
CRSSH20	700	20 TON	FİYAT ALINIZ	FİYAT ALINIZ	FİYAT ALINIZ
CRSSH30	700	30 TON	FİYAT ALINIZ	FİYAT ALINIZ	FİYAT ALINIZ
CRSSH60	700	60 TON	FİYAT ALINIZ	FİYAT ALINIZ	FİYAT ALINIZ
CRSSH90	700	90 TON	FİYAT ALINIZ	FİYAT ALINIZ	FİYAT ALINIZ



CRSSH SERİSİ



CRSSHD SERİSİ

CRSSHD SERİSİ HİDROLİK YÜKSEK BASINÇ ÇİFT ETKİLİ ORTASI BOŞ SİLİNDİRLER

KOD	ÇALIŞMA BASINCI (Bar)	TONAJ	STROK (49MM) FİYAT (€)	STROK (55MM) FİYAT (€)	STROK (165MM) FİYAT (€)
CRSSHD20	700	20 TON	FİYAT ALINIZ	FİYAT ALINIZ	FİYAT ALINIZ
CRSSHD30	700	30 TON	FİYAT ALINIZ	FİYAT ALINIZ	FİYAT ALINIZ
CRSSHD60	700	60 TON	FİYAT ALINIZ	FİYAT ALINIZ	FİYAT ALINIZ
CRSSHD90	700	90 TON	FİYAT ALINIZ	FİYAT ALINIZ	FİYAT ALINIZ



HPH SERİSİ

HPH SERİSİ HİDROLİK YÜKSEK BASINÇ HORTUMLAR

KOD	ÜRÜN ADI	ÇALIŞMA BASINCI (Bar)	UZUNLUK (mt)	FİYAT (€)
HPH38NN38NM1	3/8" NPTF ERKEK X 3/8 NPTF ERKEK	700	1	FİYAT ALINIZ
HPH38NN38NM2			2	FİYAT ALINIZ
HPH38NN38NM3			3	FİYAT ALINIZ
HPH38NN38NM4			4	FİYAT ALINIZ
HPH38NN38NM5			5	FİYAT ALINIZ
HPH38NN38NM6			6	FİYAT ALINIZ
HPH38NN38NM7			7	FİYAT ALINIZ
HPH38NN38NM8			8	FİYAT ALINIZ
HPH38NN38NM9			9	FİYAT ALINIZ
HPH38NN38NM10			10	FİYAT ALINIZ
HPH38NN38NM11			11	FİYAT ALINIZ
HPH38NN38NM12			12	FİYAT ALINIZ
HPH38NN38NM13			13	FİYAT ALINIZ
HPH38NN38NM14			14	FİYAT ALINIZ
HPH38NN38NM15			15	FİYAT ALINIZ
HPH38NN38NM16			16	FİYAT ALINIZ
HPH38NN38NM17			17	FİYAT ALINIZ
HPH38NN38NM18			18	FİYAT ALINIZ
HPH38NN38NM19			19	FİYAT ALINIZ
HPH38NN38NM20			20	FİYAT ALINIZ
HPH7001	Rekorsuz		1	FİYAT ALINIZ

HPRN SERİSİ HİDROLİK YÜKSEK BASINÇ REDÜKSİYON NİPELLER

KOD	ÜRÜN ADI	VİDA ÖLÇÜSÜ	ÇALIŞMA BASINCI (Bar)	FİYAT (€)
P2C1600RN	ÇİFT HIZLI EL POMPASI REDÜKSİYON NİPEL	3/4" UNF 16W - 1/4" BSP (İÇE KONİK İĞNE UÇLU)	1000-1600	FİYAT ALINIZ
P2C1600BP	ÇİFT HIZLI EL POMPASI KÖRLEME TAPASI	-	1000-1600	FİYAT ALINIZ

HPRN SERİSİ HİDROLİK YÜKSEK BASINÇ REDÜKSİYON NİPELLER

KOD	VİDA ÖLÇÜSÜ	ÇALIŞMA BASINCI (Bar)	FİYAT (€)
HP3000M1615G14RN	M16X1.5 İĞNE UÇLU - 1/4" BSP İÇE KONİK	3000	FİYAT ALINIZ
HP10002000P14G14RN	1/4" BSP PERFLEXLİ - 1/4" BSP İÇE KONİK	1000-2000	FİYAT ALINIZ
HP10002000P38G38RN	3/8" BSP PERFLEXLİ - 3/8" BSP İÇE KONİK		FİYAT ALINIZ
HP10002000P14N14RN	1/4" BSP PERFLEXLİ - 1/4" NPTF 18		FİYAT ALINIZ
HP10002000P38N38RN	3/8" BSP PERFLEXLİ - 3/8" NPTF 18W		FİYAT ALINIZ



Sondaj & Hidrolik



DÖNER REKOR

Kodu	Tanım	Kapasite (Lt/dk.)	Devir Rpm	Maks. Basınç (Bar)	Fiyat (Euro)
HSR-06-B	1/4"	25	210	400	FİYAT ALINIZ
HSR-08-B	3/8"	35	170	400	FİYAT ALINIZ
HSR-10-B	1/2"	60	160	300	FİYAT ALINIZ
HSR-15-B	3/4"	100	120	300	FİYAT ALINIZ
HSR-20-B	1"	180	100	300	FİYAT ALINIZ
HSR-25-B	1 1/4"	280	80	250	FİYAT ALINIZ
HSR-30-B	1 1/2"	350	70	200	FİYAT ALINIZ
HSR-40-B	2"	500	40	200	FİYAT ALINIZ

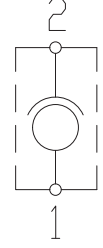

90° DÖNER REKOR

Kodu	Tanım	Kapasite (Lt/dk.)	Devir Rpm	Maks. Basınç (Bar)	Fiyat (Euro)
HDSR-06-B	1/4"	25	210	400	FİYAT ALINIZ
HDSR-08-B	3/8"	35	170	400	FİYAT ALINIZ
HDSR-10-B	1/2"	60	160	300	FİYAT ALINIZ
HDSR-15-B	3/4"	100	120	300	FİYAT ALINIZ
HDSR-20-B	1"	180	100	300	FİYAT ALINIZ
HDSR-25-B	1 1/4"	280	80	250	FİYAT ALINIZ
HDSR-30-B	1 1/2"	350	70	200	FİYAT ALINIZ
HDSR-40-B	2"	500	50	200	FİYAT ALINIZ

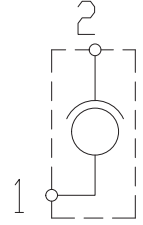

TH SERİSİ HİDROLİK MANOMETRE TEST HORTUMLARI

Ürün Kodu	Ölçü	Çalışma Basıncı (Bar)	Fiyat (Euro)
THM162G1450	M16x2-1/4" BSP- 50 CM	630	FİYAT ALINIZ
THM162G14100	M16x2-1/4" BSP- 100 CM	630	FİYAT ALINIZ
THM162G14150	M16x2-1/4" BSP- 150 CM	630	FİYAT ALINIZ
THM162G14200	M16x2-1/4" BSP- 200 CM	630	FİYAT ALINIZ
THM162G14250	M16x2-1/4" BSP- 250 CM	630	FİYAT ALINIZ
THM162G14300	M16x2-1/4" BSP- 300 CM	630	FİYAT ALINIZ
THM162M16250	M16x2-M16x2- 50CM	630	FİYAT ALINIZ
THM162M162100	M16x2-M16x2- 100CM	630	FİYAT ALINIZ
THM162M162150	M16x2-M16x2- 150 CM	630	FİYAT ALINIZ
THM162M162200	M16x2-M16x2- 200 CM	630	FİYAT ALINIZ
THM162M162250	M16x2-M16x2- 250 CM	630	FİYAT ALINIZ
THM162M162300	M16x2-M16x2- 300 CM	630	FİYAT ALINIZ
THG14G14105	1/4"BSP-1/4"BSP- 105 CM	630	FİYAT ALINIZ
TFG14	DN2 1/4"BSP Manometre Saat Somunu + Soket	630	FİYAT ALINIZ
TFM162	DN2 M16x2 Manometre Rekor Somunu + Soket	630	FİYAT ALINIZ
TH100	DN2 Manometre Test Hortumu- 100 cm.	630	FİYAT ALINIZ



REDÜKTÖR TAMBURLAR





SUNSLEW KULE DÖNÜŞ ÇEMBER DİŞLİ

Tanım	Statik Radyal Yük (Kn)	Dinamik Radyal Yük (Kn)	Tahvil	Çıkış Devri Max (D/Dak)	Çıkış Torku (Knm)	Fiyat (Dolar)
SD9-61-25RH (223)	135	71	61:1	1	6,5	FİYAT ALINIZ
SD12-78-25RH (309)	190	100	78:1	1	7,5	FİYAT ALINIZ
SD14-85-25RH (343)	222	117	85:1	1	8	FİYAT ALINIZ
SD17-102-25RH (425)	390	205	102:1	1	10	FİYAT ALINIZ
SD21-125-25RH (432)	640	335	125:1	1	15	FİYAT ALINIZ
SD25-150-25RH (620)	945	470	150:1	1	18	FİYAT ALINIZ
SD25-150-25RH-2 (620)	945	470	150:1	1	28	FİYAT ALINIZ



ROTIS ÇİFT SIRA ÇEMBER DİŞLİLER

Tip	Çap		Diş Sayısı	Fiyat (Euro €)
	İç (mm)	Diş (mm)		
47101.30.20.0-0.0552.00	438	700	85	FİYAT ALINIZ
47100.30.20.0-0.0602.00	488	750	90	FİYAT ALINIZ
47081.30.25.0-0.0751.00	670	872	107	FİYAT ALINIZ
4860.30.20.0-1.0968.00	893	1080	133	FİYAT ALINIZ
47049.30.25.0-1.0980.00	976	1144	111	FİYAT ALINIZ
47082.30.30.0-0.1116.00	985	1300	125	FİYAT ALINIZ
4866.30.30.0-1.1215.00	1095	1380	136	FİYAT ALINIZ
47098.30.30.0-0.1397.00	1262	1600	156	FİYAT ALINIZ



ROTIS TEK SIRA ÇEMBER DİŞLİLER

Tip	Çap		Diş Sayısı	Fiyat (Euro €)
	İç (mm)	Diş (mm)		
34385.30.25.0-0.0558.00	458	700	85	FİYAT ALINIZ
34383.30.25.0-0.0608.00	508	750	90	FİYAT ALINIZ
34365.30.25.0-1.0760.00	658	900	110	FİYAT ALINIZ



ED SERİSİ PLANET REDÜKTÖRLER

Tip	Dinamic Oil Muadili	Tahvil (i)	Mil Tipi	Max. Çıkış Tork (daNm)	Fren	Motor (cc)	Fiyat (Euro €)
ED 2020	RE 111 NS	28	MR	210	FL 620	BGE 80	FİYAT ALINIZ
ED 2030	RE 212 TS	25	MR	380	FL 620	BGE 100	FİYAT ALINIZ
ED 2040	RE 312 TS	25	MN	380	FL 635	BGE 130	FİYAT ALINIZ
ED 2046	RE 512 TS	31,5	MN	380	FL 635	BGE 160	FİYAT ALINIZ
ED 2065	RE 812 TS	31,5	MR	640	FL 635	BGE 200	FİYAT ALINIZ
ED 2090	RE 1522 TS	40	MR	920	FL 350	BGE 250	FİYAT ALINIZ
ED 2255	-	36	MN	2000	FL 750	HT 200	FİYAT ALINIZ



HALAT TAMBURLARI

Tip	Dinamic Oil Karşılığı	Deplasman (cm ³ /dev)	1. Sarım (daN)	4. Sarım (daN)	Basınç (Bar)	Kaldırma Hızı (m/dk)	Debi (lt/dk)	Halat Çapı (mm)	Halat Boyu (m)	Fiyat (Euro €)
EGO 130 LR	P 6/E	200,00	1300	980	195	53,00	60	10	46,00	FİYAT ALINIZ
EGO 160 LR	P 9/E	250,00	1600	1210	195	42,00	60	10	46,00	FİYAT ALINIZ
EGO 200 LR	P 15/E	315,00	2000	1515	195	34,00	60	10	46,00	FİYAT ALINIZ
EGO 240 LR	S 19/L	100,00	2400	1875	195	29,00	60	12	75,00	FİYAT ALINIZ
EGO 310 LR	-	80,00	3100	2420	235	41,50	75	12	72,00	FİYAT ALINIZ
EGO 350 LR	-	100,00	3500	2700	250	39,00	75	14	90,00	FİYAT ALINIZ
EGO 360 HR	-	34,00	3600	2700	260	62,50	80	14	67,00	FİYAT ALINIZ
BW 1500L	-	33,70	2500	1750	195	45,00	51	12	87,20	FİYAT ALINIZ
BW 1950	-	34,00	3100	2350	190	48,80	75	14	59,00	FİYAT ALINIZ
BW 2250	-	64,00	3400	2600	155	45,50	100	15	66,50	FİYAT ALINIZ
BW 4100	S 45	64,00	6100	4635	280	51,40	115	18	104,00	FİYAT ALINIZ
BW 5200	-	64,00	7500	5700	290	39,50	96	20	94,50	FİYAT ALINIZ
BWF 2000	-	32,00	2600	2040	205	57,50	75	12	74,50	FİYAT ALINIZ
BWF 3000	S 27/L	64,00	3800	3000	180	61,70	125	12	87,00	FİYAT ALINIZ



ÇEKME TAMBURLARI

Tip	Dinamic Oil Karşılığı	Deplasman (cm ³ /dev)	1. Sarım (daN)	4. Sarım (daN)	Basınç (Bar)	Kaldırma Hızı (m/dk)	Debi (lt/dk)	Halat Çapı (mm)	Halat Boyu (m)	Fiyat (Euro €)
BWT 10000	T100	130	10000	5380	150	9,5/5	60	16	58,00	FİYAT ALINIZ
BWT 15000	T200	80	15000	8000	160	9,5/5	65	20	40,50	FİYAT ALINIZ
BWT 20000	-	100	20000	10000	160	9,5/5	78	22	40,00	FİYAT ALINIZ
BWT 20000L	-	130	20000	10200	145	8/4	75	22	68,00	FİYAT ALINIZ
BWT 30000	-	75	30000	18700	210	7/4,3	100	24	70,00	FİYAT ALINIZ

► Baskı aparatı fiyata dahil, halat fiyata dahil değildir, eklenecek.





TMA KALDIRMA TAMBURLARI

Tip Yivli	Deplasman (cm ³ /dev)	1. Sarım (daN)	4. Sarım (daN)	Basınç (Bar)	Kaldırma Hızı (m/dk)	Debi (lt/dk)	Halat Çapı (mm)	Halat Boyu (m)	Yivli Fiyat (Euro €)
CP 130	127	1300	1000	165	59	60	10	62	FİYAT ALINIZ
CP 160	200	1600	1220	145	36	60	10	62	FİYAT ALINIZ
CP 200	250	2000	1530	165	33	60	10	62	FİYAT ALINIZ



TMA KALDIRMA TAMBURLARI

Tip Düz	Dinamic Oil Karşılığı	Deplasman (cm ³ /dev)	1. Sarım (daN)	4. Sarım (daN)	Basınç (Bar)	Kaldırma Hızı (m/dk)	Debi (lt/dk)	Halat Çapı (mm)	Halat Boyu (m)	Standart Fiyat (Euro €)
CP 2000	P15	160	2000	1560	200	43	50	10	78	FİYAT ALINIZ
CP 2500	S 19/L	200	2500	1950	210	51	60	12	94	FİYAT ALINIZ
CP 3500	S 27/L	160	3500	2730	190	63	120	12	133	FİYAT ALINIZ
CP 4500	S35	200	4470	3500	210	38	80	14	105	FİYAT ALINIZ
TME 2	S45	200	5800	4510	225	43	120	15	105	FİYAT ALINIZ



TMA YİVLİ KALDIRMA TAMBURLARI

Tip Düz	Dinamic Oil Karşılığı	Deplasman (cm ³ /dev)	1. Sarım (daN)	4. Sarım (daN)	Basınç (Bar)	Kaldırma Hızı (m/dk)	Debi (lt/dk)	Halat Çapı (mm)	Halat Boyu (m)	Yivli Fiyat (Euro €)
CP 2500F	S 19/L	200	2500	1940	210	51	60	12	94	FİYAT ALINIZ
CP 4500F	S35	200	4470	3500	210	38	80	14	105	FİYAT ALINIZ
TME 2-F-16	S45	200	5800	4480	220	42	120	16	96	FİYAT ALINIZ

TMA IRGAT TAMBURLARI

Tip Düz	1. Sarım (daN)	Son Sarım (daN)	Basınç (Bar)	Kaldırma Hızı (m/dk)	Debi (lt/dk)	Halat Çapı (mm)	Halat Boyu (m)	Fiyat (Euro €)
TMT 75 P DX	7500	3900 (6. SARIM)	170	23	75	14	91	FİYAT ALINIZ
TMT 90 P DX	10000	5000 (6. SARIM)	180	18,9	75	14	91	FİYAT ALINIZ
TMT 100 P DX	12200	7600 (4. SARIM)	190	13,1	75	16	52	FİYAT ALINIZ
TMT 150-100S-3R	15000	7100 (6. SARIM)	150	10,5	75	18	90	FİYAT ALINIZ
TMT 200-100S-3	22500	11940 (5. SARIM)	195	9,8	80	20	72	FİYAT ALINIZ
TMT 300-160S.3R	30000	16480 (5. SARIM)	145	4,5	75	25	70	FİYAT ALINIZ

RA 150 IS-CE	15000	8250 (6. SARIM)	165	9,9	75	18	65	FİYAT ALINIZ
RA 200 IS-CE	20000	11200 (5. SARIM)	170	7,9	75	22	44	FİYAT ALINIZ





2 YOLLU 1/2" HİDROLİK HORTUM TAMBURU

PARÇA KODU	TAMBUR ÇAPI	HORTUM BOYU		HORTUM TİPİ	REKOR TİPİ	ÇALIŞMA BASINCI (Bar)	GEÇİR. (lt/dak)	FİYAT (€)
		KULLANIM (mt)	TOPLAM (mt)					
RN.H2.124.0	Ø430	4,5	4,7	İKİZ R2 1/2"	M24X1,4	300	60	FİYAT ALINIZ
RN.H2.126.0	Ø470	6,3	6,5	İKİZ R2 1/2"	M24X1,5	300	60	FİYAT ALINIZ
RN.H2.128.0	Ø510	8,3	8,5	İKİZ R2 1/2"	M24X1,5	300	60	FİYAT ALINIZ
RN.H2.1210.0	Ø550	10	10,5	İKİZ R2 1/2"	M24X1,5	300	60	FİYAT ALINIZ
RN.H2.1212.0	Ø600	12	12,5	İKİZ R2 1/2"	M24X1,5	300	60	FİYAT ALINIZ
RN.H2.1214.0	Ø650	14	14,5	İKİZ R2 1/2"	M24X1,5	300	60	FİYAT ALINIZ
RN.H2.1216.0	Ø700	16	16,5	İKİZ R2 1/2"	M24X1,5	300	60	FİYAT ALINIZ
RN.H2.1218.0	Ø700	18	18,5	İKİZ R2 1/2"	M24X1,5	300	60	FİYAT ALINIZ



2 YOLLU 3/8" HİDROLİK HORTUM TAMBURU

PARÇA KODU	TAMBUR ÇAPI	HORTUM BOYU		HORTUM TİPİ	REKOR TİPİ	ÇALIŞMA BASINCI (Bar)	GEÇİR. (lt/dak)	FİYAT (€)
		KULLANIM (mt)	TOPLAM (mt)					
RN.H2.383.0	Ø350	3,5	3,6	İKİZ R2 3/8"	M20X1,5	330	40	FİYAT ALINIZ
RN.H2.384.0	Ø380	4,5	4,6	İKİZ R2 3/8"	M20X1,5	330	40	FİYAT ALINIZ
RN.H2.386.0	Ø430	6,3	6,5	İKİZ R2 3/8"	M20X1,5	330	40	FİYAT ALINIZ
RN.H2.388.0	Ø470	8,3	8,5	İKİZ R2 3/8"	M20X1,5	330	40	FİYAT ALINIZ
RN.H2.3810.0	Ø510	10	10,5	İKİZ R2 3/8"	M20X1,5	330	40	FİYAT ALINIZ
RN.H2.3812.0	Ø550	12	12,5	İKİZ R2 3/8"	M20X1,5	330	40	FİYAT ALINIZ
RN.H2.3814.0	Ø600	14	14,5	İKİZ R2 3/8"	M20X1,5	330	40	FİYAT ALINIZ
RN.H2.3816.0	Ø650	16	16,5	İKİZ R2 3/8"	M20X1,5	330	40	FİYAT ALINIZ
RN.H2.3818.0	Ø650	18	18,5	İKİZ R2 3/8"	M20X1,5	330	40	FİYAT ALINIZ
RN.H2.3821.0	Ø700	21	21,5	İKİZ R2 3/8"	M20X1,5	330	40	FİYAT ALINIZ
RN.H2.3824.0	Ø700	23	23,5	İKİZ R2 3/8"	M20X1,5	330	40	FİYAT ALINIZ



3/8" İKİ YOLLU
HORTUM TAMBURU

3/8" İKİ YOLLU HORTUM TAMBURLARI

Kod	Hortum Tipi	Yol	Dönüş Yönü	Hortum Boyu (m)	Basınç (bar)	Çap (mm)	Fiyat (Euro €)
4.070.004	3/8" İKİZ	2	SAĞ+SOL	3,5	350	325	FİYAT ALINIZ
4.070.005	3/8" İKİZ	2	SAĞ+SOL	4,5	350	385	FİYAT ALINIZ
4.071.004	3/8" İKİZ	2	SAĞ+SOL	6,5	350	420	FİYAT ALINIZ
4.071.005	3/8" İKİZ	2	SAĞ+SOL	8	350	470	FİYAT ALINIZ
4.072.002	3/8" İKİZ	2	SAĞ+SOL	10	350	500	FİYAT ALINIZ
4.072.004	3/8" İKİZ	2	SAĞ+SOL	12,5	350	560	FİYAT ALINIZ
4.072.004	3/8" İKİZ	2	SAĞ+SOL	14	350	560	FİYAT ALINIZ
4.072.005	3/8" İKİZ	2	SAĞ+SOL	16	350	625	FİYAT ALINIZ
4.072.008	3/8" İKİZ	2	SAĞ+SOL	18	350	650	FİYAT ALINIZ
4.072.006	3/8" İKİZ	2	SAĞ+SOL	22	350	715	FİYAT ALINIZ
4.072.007	3/8" İKİZ	2	SAĞ+SOL	24	350	790	FİYAT ALINIZ
4.102.007	3/8" İKİZ	2	SAĞ+SOL	27	350	790	FİYAT ALINIZ
4.446.143	3/8" İKİZ	2	SAĞ+SOL	28,5	350	790	FİYAT ALINIZ



1/2" İKİ YOLLU
HORTUM TAMBURU

1/2" İKİ YOLLU HORTUM TAMBURLARI

Kod	Hortum Tipi	Yol	Dönüş Yönü	Hortum Boyu (m)	Basınç (bar)	Çap (mm)	Fiyat (Euro €)
4.074.003	1/2" İKİZ	2	SAĞ+SOL	4,5	350	400	FİYAT ALINIZ
4.074.005	1/2" İKİZ	2	SAĞ+SOL	6,5	350	470	FİYAT ALINIZ
4.075.009	1/2" İKİZ	2	SAĞ+SOL	8	350	520	FİYAT ALINIZ
4.113.004	1/2" İKİZ	2	SAĞ+SOL	11	350	560	FİYAT ALINIZ
4.113.008	1/2" İKİZ	2	SAĞ+SOL	14	350	650	FİYAT ALINIZ
4.113.006	1/2" İKİZ	2	SAĞ+SOL	16	350	715	FİYAT ALINIZ
4.113.006	1/2" İKİZ	2	SAĞ+SOL	17,5	350	715	FİYAT ALINIZ
4.102.007	1/2" İKİZ	2	SAĞ+SOL	18	350	790	FİYAT ALINIZ
4.102.007	1/2" İKİZ	2	SAĞ+SOL	21	350	790	FİYAT ALINIZ



3/4" İKİ YOLLU
HORTUM TAMBURU

3/4" İKİ YOLLU HORTUM TAMBURLARI

Kod	Hortum Tipi	Yol	Dönüş Yönü	Hortum Boyu (m)	Basınç (bar)	Tambur Çapı (mm)	Fiyat (Euro €)
4.077.007	3/4" İKİZ	2	SAĞ+SOL	13,5	350	13,500	FİYAT ALINIZ



3/8" DÖRT YOLLU
HORTUM TAMBURU

3/8" DÖRT YOLLU HORTUM TAMBURLARI

Kod	Hortum Tipi	Yol	Dönüş Yönü	Hortum Boyu (m)	Basınç (bar)	Tambur Çapı (mm)	Fiyat (Euro €)
4.081.003	3/8" İKİZ	4	SAĞ+SOL	4,5	350	400	FİYAT ALINIZ
4.081.007	3/8" İKİZ	4	SAĞ+SOL	11	350	530	FİYAT ALINIZ



ELEKTRİK KABLO
TAMBURU

1/2" DÖRT YOLLU HORTUM TAMBURLARI

Kod	Hortum Tipi	Yol	Dönüş Yönü	Hortum Boyu (m)	Basınç (bar)	Çap (mm)	Fiyat (Euro €)
4.081.002	1/2" İKİZ	4	SAĞ+SOL	3,5	350	385	FİYAT ALINIZ
4.081.003	1/2" İKİZ	4	SAĞ+SOL	4,5	350	400	FİYAT ALINIZ
4.081.005	1/2" İKİZ	4	SAĞ+SOL	6,5	350	470	FİYAT ALINIZ
4.081.006	1/2" İKİZ	4	SAĞ+SOL	8,0	350	500	FİYAT ALINIZ
4.085.004	1/2" İKİZ	4	SAĞ+SOL	12,5	350	625	FİYAT ALINIZ
4.085.005	1/2" İKİZ	4	SAĞ+SOL	17,5	350	715	FİYAT ALINIZ
4.085.006	1/2" İKİZ	4	SAĞ+SOL	21,0	350	790	FİYAT ALINIZ

TEK YOLLU ELEKTRİK HORTUM TAMBURLARI

Kod	Hortum Tipi	Yol	Dönüş Yönü	Hortum Boyu (m)	Basınç (bar)	Tambur Çapı (mm)	Fiyat (Euro €)
4.095.002	1/4" İKİZ	1	SAĞ+SOL	14,50	350	530	FİYAT ALINIZ
4.095.003	1/4" İKİZ	1	SAĞ+SOL	17,50	350	560	FİYAT ALINIZ

3/8" İKİ YOLLU ELEKTRİK (12 TELLİ) HORTUM TAMBURLARI



ELEKTRİK KABLO
TAMBURU

Kod	Hortum Tipi	Yol	Dönüş Yönü	Hortum Boyu (m)	Basınç (bar)	Çap (mm)	Fiyat (Euro €)
4.100.001	3/8" İKİZ	2	SAĞ+SOL	10	350	500	FİYAT ALINIZ
4.100.002	3/8" İKİZ	2	SAĞ+SOL	11	350	530	FİYAT ALINIZ
4.100.003	3/8" İKİZ	2	SAĞ+SOL	12,5	350	560	FİYAT ALINIZ
4.100.004	3/8" İKİZ	2	SAĞ+SOL	16	350	625	FİYAT ALINIZ
4.100.005	3/8" İKİZ	2	SAĞ+SOL	19	350	715	FİYAT ALINIZ
4.100.005	3/8" İKİZ	2	SAĞ+SOL	22	350	715	FİYAT ALINIZ
4.100.005	3/8" İKİZ	2	SAĞ+SOL	24	350	715	FİYAT ALINIZ
4.100.006	3/8" İKİZ	2	SAĞ+SOL	28	350	790	FİYAT ALINIZ

3/8" İKİ YOLLU ELEKTRİK (16 TELLİ) HORTUM TAMBURLARI

Kod	Hortum Tipi	Yol	Dönüş Yönü	Hortum Boyu (m)	Basınç (bar)	Tambur Çapı (mm)	Fiyat (Euro €)
4.100.005	3/8" İKİZ	2	SAĞ+SOL	22	350	715	FİYAT ALINIZ
4.100.006	3/8" İKİZ	2	SAĞ+SOL	28	350	790	FİYAT ALINIZ



WARRIOR SAMURAI WINCHES

Kod	Tip	Kg	1. Sarım (daN)	4. Sarım (daN)	Ölçüler	Halat Çapı (mm)	Halat Boyu (m)	Fiyat (Euro €)
S8000	Elektrikli Vinç 12V	3629	3.636,00	2.165,00	540X160X219 mm	8,30	29	FİYAT ALINIZ
S8000	Elektrikli Vinç 24V	3629	3.636,00	2.165,00	540X160X219 mm	8,30	29	FİYAT ALINIZ
S12000	Elektrikli Vinç 12V	5400	5.443,00	3.085,00	580X160X219 mm	10,20	26	FİYAT ALINIZ
S12000	Elektrikli Vinç 24V	5400	5.443,00	3.085,00	580X160X219 mm	10,20	26	FİYAT ALINIZ
S17500	Elektrikli Vinç 12V	7938	7.938,00	2728 (5. SARIM)	600X200X250 mm	12,70	25	FİYAT ALINIZ
S17500	Elektrikli Vinç 24V	7938	7.938,00	2728 (5. SARIM)	600X200X250 mm	12,70	25	FİYAT ALINIZ
15000NH	Hidrolik Vinç	6804	15.000,00	8720,00	532X226X262 mm	13,80	35	FİYAT ALINIZ



ELEKTRİK KABLO TAMBURU

Kod	Kablo Tipi	Voltaj (V)	Max. Çekilecek Güç (Kw)	Hortum Boyu (Mt)	Fiyat (Euro €)
7415	4x1,5	400	2,2	25+2	FİYAT ALINIZ
7515	5x1,5	400	1,8	20+2	FİYAT ALINIZ
7615	6x1,5	400	2,2	20+2	FİYAT ALINIZ
5869XL	7x1,5	500	4,5	5,5+1,5	FİYAT ALINIZ
1765	8x1,5	500	4,5	38+2	FİYAT ALINIZ
9004/GS	5x1,5	500	4,5	5+1	FİYAT ALINIZ
7425	4x1,5	500	3,0	18+2	FİYAT ALINIZ
4415	4x1,5	500	1,9	10+1	FİYAT ALINIZ



PNÖMATİK HORTUM TAMBURU

Kod	Hortum Tipi	Hortum Boyu	Basınç (bar)	Çalışma Sıcaklığı	Fiyat (Euro €)
805/10	3/8"	16(15+1)	15	-5°/+40°C	FİYAT ALINIZ
9100/6	1/4"	6,5(5,5+1)	12	-5°/+40°C	FİYAT ALINIZ





PG SERİSİ HİDROMOTOR TAHRİKLİ PLANET REDÜKTÖRLER

Tip	Dinamic Oil Karşılığı	Tahvili	Mil Tipi	Max. Çıkış Tork (daNm)	Fren	Motor (cc)	Fiyat (Euro €)
PG 101	RE 111 NS	867	PS	90	EDF 16	GFS 100	FİYAT ALINIZ
PG 102	RE 212 TS	152	PS	220	EDF 16	GFS 100	FİYAT ALINIZ
PG 252	RE 312 TS	289	PS	532	EDF 20	GFS 100	FİYAT ALINIZ
PG 502	RE 512 TS	289	PS	762	EDF 25	GFS 160	FİYAT ALINIZ
PG 702	RE 812 TS	30	PS	1126	EF 25	GFS 200	FİYAT ALINIZ
PG 1002	RE 1522 TS	405	MS	1246	EF 35	GFS 250	FİYAT ALINIZ

► Fren, motor, valf fiyatlarımıza dahildir.



PGR/PGRF (FRENİZ/FRENİZ) YÜRÜYÜŞ GRUBU

Tip	Tahvili	Basınç (Bar)	Motor (cc)	Fiyat (Euro €)
PGRF 302	57,5	210	15,76	FİYAT ALINIZ
PGRF 402	57,5	210	25,77	FİYAT ALINIZ
PGRF 602	55	210	32,36	FİYAT ALINIZ



PG TARIM REDÜKTÖR GRUBU

Tip	Tahvili	Max. Tork (daNm)	Max. Giriş Hızı (rpm)	Fiyat (Euro €)
PG 502	18	932	2800	FİYAT ALINIZ
PG 1001	13,18:1	882	540	FİYAT ALINIZ
PG 1002	22,1	2100	2800	FİYAT ALINIZ

RIMA ROTATORLAR

Tip	Kapasite (Kg)	Tork (Nm)	Debi (lt/dk)	Dönüş (°)	Basınç (Bar)	Fiyat (Dolar \$)
GR30B - Milli	3000	900	20	360°	250	FİYAT ALINIZ
GR50B - Milli	5000	1400	20	360°	200	FİYAT ALINIZ
GR50F - Flanşlı	5000	1400	20	360°	250	FİYAT ALINIZ
GR60 - Milli	6000	1800	25	360°	250	FİYAT ALINIZ
GR60F - Flanşlı	6000	1800	25	360°	250	FİYAT ALINIZ
GR100FD - Flanşlı	10000	2700	25	360°	250	FİYAT ALINIZ



GR30B



GR50B



GR50F



GR60



GR60F



GR100FD

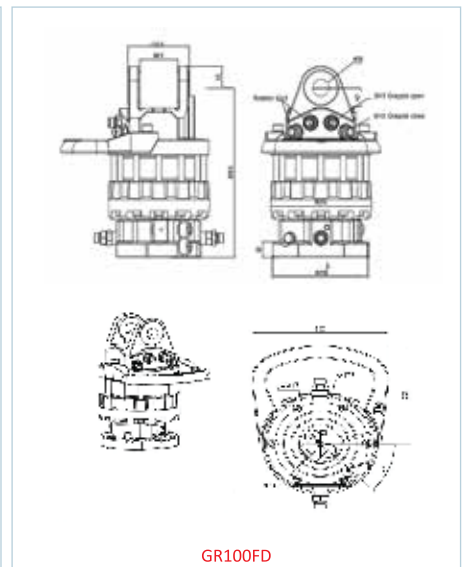
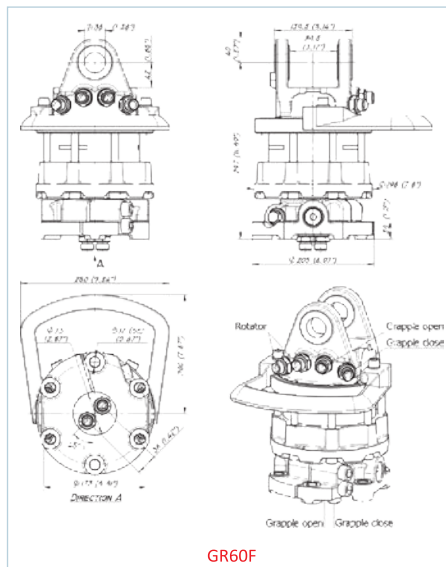
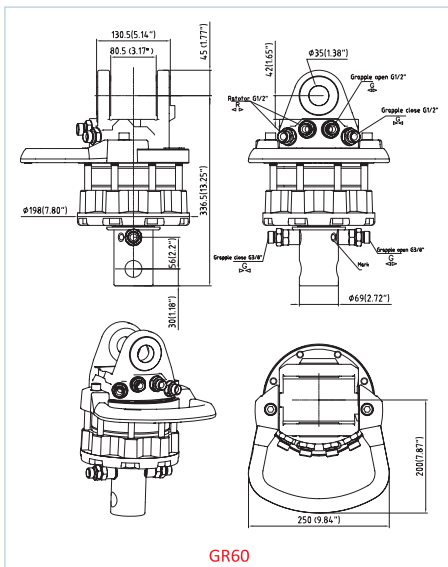
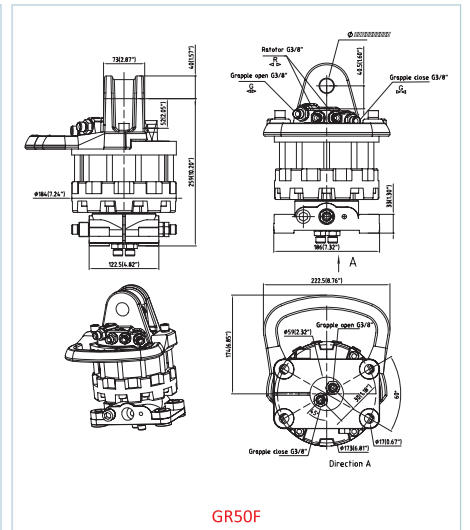
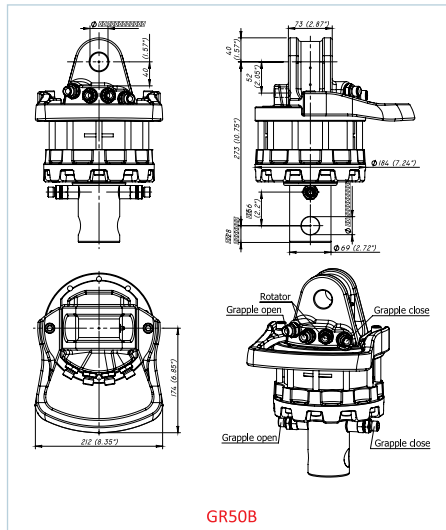
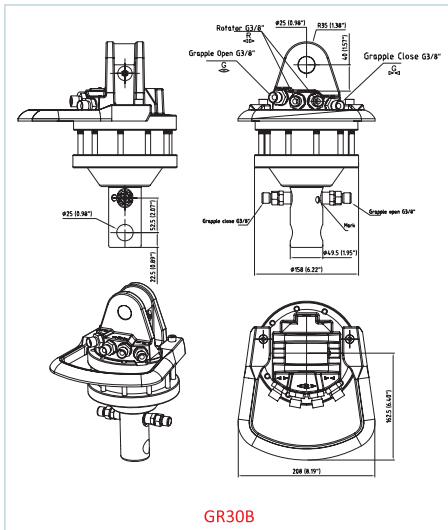

HİDROLİK ROTOR ELEKTRİK ÜNİTESİ



Özellikler		Ürün Kodu			
		HRT-E5	HRT-E12	HRT-E16	HRT-E18
		5'li Elektrik Dağıtıcı	12'li Elektrik Dağıtıcı	16'lı Elektrik Dağıtıcı	18'li Elektrik Dağıtıcı
Çap	D (mm)	115	115	115	115
Şaft Bağlantısı	B	G 1"	G 1"	G 1"	G 1"
Uzunluk	L (mm)	130	200	240	240
Giriş Kablo Uzunluğu	K1 (m)	2	2	2	2
Çıkış Kablo Uzunluğu	K2 (m)	2	2	2	2
Maksimum kablo iletim sayısı		5	12	16	18
Maksimum kablo kesiti	mm ²	1,5	1,5	1,5	1,5
Maksimum voltaj	V	500	500	500	500
Kanal başına maksimum amper	A	20	20	20	20
İletkenlik Malzemesi		Bronz	Bronz	Bronz	Bronz
İletkenlik direnci	MΩ.km	20	20	20	20
Maksimum koruma		IP66	IP66	IP66	IP66
Maksimum hız	turns/min	5	5	5	5
Sıcaklık aralığı		-30°C /+70°C	-30°C /+70°C	-30°C /+70°C	-30°C /+70°C
Fiyat (EURO)		FİYAT ALINIZ	FİYAT ALINIZ	FİYAT ALINIZ	FİYAT ALINIZ

HİDROLİK ROTOR GÖVDE



Özellikler		Ürün Kodu			
		HRT-G3	HRT-G4	HRT-G5	HRT-G6
		3 Giriş/Çıkış Gövde	4 Giriş/Çıkış Gövde	5 Giriş/Çıkış Gövde	6 Giriş/Çıkış Gövde
1A	1/2"	1/2"	3/8"	1"	
2A	3/4"	3/4"	1/2"	3/4"	
3A	3/4"	1"	1"	1/2"	
4A	-	3/4"	3/8"	1"	
5A	-	-	1"	1"	
6A	-	-	-	3/4"	
B (mm)	160	200	200	200	
D (mm)	158	178	178	178	
L (mm)	180	255	275	315	
Çalışma Basıncı (bar)	300	300	300	300	
Test Basıncı (bar)	400	400	400	400	
Fiyat (EURO)		FİYAT ALINIZ	FİYAT ALINIZ	FİYAT ALINIZ	FİYAT ALINIZ



PİNYON DİŞLİLER

Ürün Adı	8 Modül 11 Diş	8 Modül 13 Diş	10 Modül 11 Diş	10 Modül 13 Diş	14 Modül 13 Diş	16 Modül 13 Diş
FİYAT (EURO)	FİYAT ALINIZ	FİYAT ALINIZ	FİYAT ALINIZ	FİYAT ALINIZ	FİYAT ALINIZ	FİYAT ALINIZ

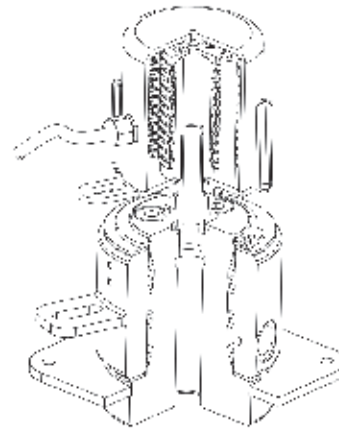
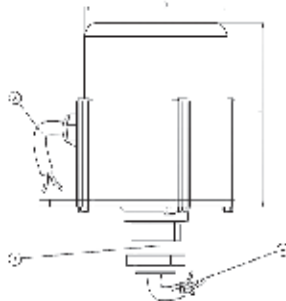

HELAC ACTUATOR

Helac Kodu	Moveco Kodu	Sürekli Çalışma Torku (Nm)	Basınç (Bar)	Dönme Açısı (Derece)	Deplasman (cc/dev)	Fren Açma Basıncı (Bar)	Ağırlık	Moment Çift Taraflı Bağlantı (Nm)	Fiyat (Dolar)
L20-4.5-M-FT-180-S1-C-H BSPP G 1/4"	ARP 25/180	508	210	180	132	60	14	2542	FİYAT ALINIZ
L20-8.2-M-FT-180-S1-C-H BSPP G 1/4"	ARP 40/180-BGD	930	210	180	234	62	17	4500	FİYAT ALINIZ
L20-15-M-FT-180-S1-C-H BSPP G 1/4"	ARP 80/180-STD	1690	210	180	435	32	31	10200	FİYAT ALINIZ

► Diğer çeşitler için satış temsilciniz ile iletişime geçiniz.



YÜRÜYÜŞ PALETLERİ

Model	Toplam Ağırlık (KG)	Merkezler Arası Mesafe (mm)	Komple Boy (mm)	Yükseklik (mm)	Palet Geniliği (mm)	Fiyat (Euro €)
TS - DT 183	9000- 6000	1790	2373	594	300/400/500	FİYAT ALINIZ
TS - DT 224	12000- 8000	2210	2793	595	300/400/500	FİYAT ALINIZ
TS - DK404C	35000- 22000	3958	4684	731	400/500m	FİYAT ALINIZ

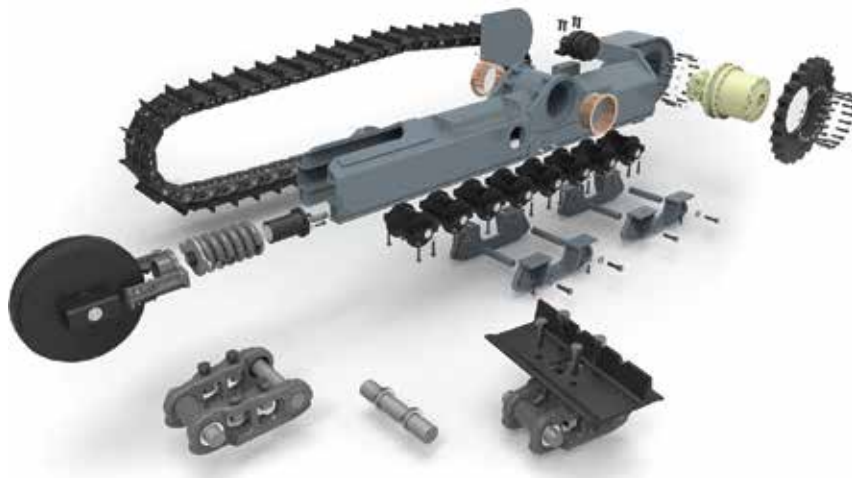

ENERPAC®



► Ürün grupları için satış temsilcimizle iletişime geçiniz.



OTOMATİK YAĞLAMA SİSTEMLERİ

► Ürün grupları için satış temsilcimizle iletişime geçiniz.



HİDROLİK HORTUM - REKOR KELEPÇE GRUBU

 **ALFAGOMMA**

 **FILFLEX**

 **SEL**
HORTUMLARI



ALFAGOMMA

ÖLÇÜ	1 SN/R1 AT (TEK TELLİ)	2 SN/R2 AT (ÇİFT TELLİ)	4SP (DÖRT TELLİ)	BASINÇ	4SH (DÖRT TELLİ)	BASINÇ
	FİYAT (Euro)	FİYAT (Euro)	FİYAT (Euro)	(bar)	FİYAT (Euro)	(bar)
1/4"	FİYAT ALINIZ	FİYAT ALINIZ	FİYAT ALINIZ	-	FİYAT ALINIZ	-
5/16"	FİYAT ALINIZ	FİYAT ALINIZ	FİYAT ALINIZ	-	FİYAT ALINIZ	-
3/8"	FİYAT ALINIZ	FİYAT ALINIZ	FİYAT ALINIZ	445	FİYAT ALINIZ	-
1/2"	FİYAT ALINIZ	FİYAT ALINIZ	FİYAT ALINIZ	415	FİYAT ALINIZ	-
5/8"	FİYAT ALINIZ	FİYAT ALINIZ	FİYAT ALINIZ	350	FİYAT ALINIZ	-
3/4"	FİYAT ALINIZ	FİYAT ALINIZ	FİYAT ALINIZ	380	FİYAT ALINIZ	420
1"	FİYAT ALINIZ	FİYAT ALINIZ	FİYAT ALINIZ	320	FİYAT ALINIZ	380
1 1/4"	FİYAT ALINIZ	FİYAT ALINIZ	FİYAT ALINIZ	-	FİYAT ALINIZ	350
1 1/2"	FİYAT ALINIZ	FİYAT ALINIZ	FİYAT ALINIZ	-	FİYAT ALINIZ	290
2"	FİYAT ALINIZ	FİYAT ALINIZ	FİYAT ALINIZ	-	FİYAT ALINIZ	250

ALFAGOMMA

ÖLÇÜ	SAE 100 R15 (ALTI TELLİ)	R13	R4	R6	FP2 İKİZ HORTUM	15C	25C
	FİYAT (Euro)	FİYAT (Euro)	FİYAT (Euro)	FİYAT (Euro)	FİYAT (Euro)	FİYAT (Euro)	FİYAT (Euro)
1/4"	FİYAT ALINIZ	FİYAT ALINIZ	FİYAT ALINIZ	FİYAT ALINIZ	FİYAT ALINIZ	FİYAT ALINIZ	FİYAT ALINIZ
5/16"	FİYAT ALINIZ	FİYAT ALINIZ	FİYAT ALINIZ	FİYAT ALINIZ	FİYAT ALINIZ	FİYAT ALINIZ	FİYAT ALINIZ
3/8"	FİYAT ALINIZ	FİYAT ALINIZ	FİYAT ALINIZ	FİYAT ALINIZ	FİYAT ALINIZ	FİYAT ALINIZ	FİYAT ALINIZ
1/2"	FİYAT ALINIZ	FİYAT ALINIZ	FİYAT ALINIZ	FİYAT ALINIZ	FİYAT ALINIZ	FİYAT ALINIZ	FİYAT ALINIZ
5/8"	FİYAT ALINIZ	FİYAT ALINIZ	FİYAT ALINIZ	FİYAT ALINIZ	FİYAT ALINIZ	FİYAT ALINIZ	FİYAT ALINIZ
3/4"	FİYAT ALINIZ	FİYAT ALINIZ	FİYAT ALINIZ	FİYAT ALINIZ	FİYAT ALINIZ	FİYAT ALINIZ	FİYAT ALINIZ
1"	FİYAT ALINIZ	FİYAT ALINIZ	FİYAT ALINIZ	FİYAT ALINIZ	FİYAT ALINIZ	FİYAT ALINIZ	FİYAT ALINIZ
1 1/4"	FİYAT ALINIZ	FİYAT ALINIZ	FİYAT ALINIZ	FİYAT ALINIZ	FİYAT ALINIZ	FİYAT ALINIZ	FİYAT ALINIZ
1 1/2"	FİYAT ALINIZ	FİYAT ALINIZ	FİYAT ALINIZ	FİYAT ALINIZ	FİYAT ALINIZ	FİYAT ALINIZ	FİYAT ALINIZ
2"	FİYAT ALINIZ	FİYAT ALINIZ	FİYAT ALINIZ	FİYAT ALINIZ	FİYAT ALINIZ	FİYAT ALINIZ	FİYAT ALINIZ
2" 1/2"	FİYAT ALINIZ	FİYAT ALINIZ	FİYAT ALINIZ	FİYAT ALINIZ	FİYAT ALINIZ	FİYAT ALINIZ	FİYAT ALINIZ
3"	FİYAT ALINIZ	FİYAT ALINIZ	FİYAT ALINIZ	FİYAT ALINIZ	FİYAT ALINIZ	FİYAT ALINIZ	FİYAT ALINIZ
4"	FİYAT ALINIZ	FİYAT ALINIZ	FİYAT ALINIZ	FİYAT ALINIZ	FİYAT ALINIZ	FİYAT ALINIZ	FİYAT ALINIZ



ALFAGOMMA

ÖLÇÜ	SAE 100 R15 (ALTI TELLİ)	R13	R4	R6	FP2 İKİZ HORTUM	15C	25C
	BASINÇ (bar)	BASINÇ (bar)	BASINÇ (bar)	BASINÇ (bar)	BASINÇ (bar)	BASINÇ (bar)	BASINÇ (bar)
1/4"	-	-	-	28	-	-	-
5/16"	-	-	-	28	-	-	-
3/8"	-	-	-	28	330	300	350
1/2"	-	-	-	28	275	230	310
5/8"	-	-	-	24	-	189	280
3/4"	-	-	300	-	-	153	240
1"	-	380	250	-	-	-	-
1 1/4"	420	350	200	-	-	-	-
1 1/2"	420	350	150	-	-	-	-
2"	420	350	100	-	-	-	-
2" 1/2"	-	-	60	-	-	-	-
3"	-	-	60	-	-	-	-
4"	-	-	45	-	-	-	-



FORCESTREAM R1 A/1ST

SAE 100 R1A/DIN-EN 853 1ST

TS EN 853

Hidrolik yağlara dayanıklı özel sentetik kauçuktan mamul. iş ve tarım makinelerinde yüksek basınç gerektiren hidrolik devrelerde.



ÖLÇÜ	DÇ (mm)	ÇB (Bar)	PB (Bar)	KYÇ/r (mm)	AĞIRLIK (gr/m)	FİYAT (TL)
3/16"	12,3	250	1100	90	195	FİYAT ALINIZ
1/4"	15,5	225	1030	100	290	FİYAT ALINIZ
5/16"	17,1	215	970	115	335	FİYAT ALINIZ
3/8"	19,4	180	820	130	410	FİYAT ALINIZ
1/2"	22,6	160	700	180	505	FİYAT ALINIZ
5/8"	25,8	130	600	200	585	FİYAT ALINIZ
3/4"	29,8	105	480	240	720	FİYAT ALINIZ
1"	37,6	88	375	300	1035	FİYAT ALINIZ
1 1/4"	45	63	280	420	1340	FİYAT ALINIZ
1 1/2"	51,4	50	260	500	1535	FİYAT ALINIZ
2"	66,4	40	250	630	2275	FİYAT ALINIZ

FORCESTREAM R1 AT/1SN

SAE 100 R1 AT/DIN-EN 853 1SN

TS EN 853

Hidrolik yağlara dayanıklı özel sentetik kauçuktan mamul. iş ve tarım makinelerinde yüksek basınç gerektiren hidrolik devrelerde.

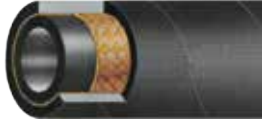

ÖLÇÜ	DÇ (mm)	ÇB (Bar)	PB (Bar)	KYÇ/r (mm)	AĞIRLIK (gr/m)	FİYAT (TL)
3/16"	11,6	250	1100	90	180	FİYAT ALINIZ
1/4"	13,2	225	1030	100	220	FİYAT ALINIZ
5/16"	14,8	215	970	115	260	FİYAT ALINIZ
3/8"	17,2	180	820	130	330	FİYAT ALINIZ
1/2"	20,4	160	700	180	410	FİYAT ALINIZ
5/8"	23,5	130	600	200	470	FİYAT ALINIZ
3/4"	27,5	105	500	240	585	FİYAT ALINIZ
1"	35,4	88	375	300	870	FİYAT ALINIZ
1 1/4"	43,5	63	280	420	1205	FİYAT ALINIZ
1 1/2"	50	50	260	500	1400	FİYAT ALINIZ
2"	63,6	40	250	630	1910	FİYAT ALINIZ
2 1/2"	76,5	40	200	762	2535	FİYAT ALINIZ
3"	88,5	35	160	900	2710	FİYAT ALINIZ

FILFLEX R1

FILFLEX

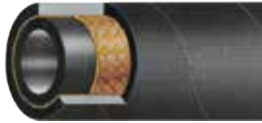

ÖLÇÜ	DÇ (mm)	ÇB (Bar)	PB (Bar)	KYÇ/r (mm)	AĞIRLIK (gr/m)	FİYAT (TL)
3/16"	11,6	250	1100	90	180	FİYAT ALINIZ
1/4"	13,2	225	1030	100	220	FİYAT ALINIZ
5/16"	14,8	215	970	115	260	FİYAT ALINIZ
3/8"	17,2	180	820	130	330	FİYAT ALINIZ
1/2"	20,4	160	700	180	410	FİYAT ALINIZ
5/8"	23,5	130	600	200	470	FİYAT ALINIZ
3/4"	27,5	105	500	240	585	FİYAT ALINIZ
1"	35,4	88	375	300	870	FİYAT ALINIZ
1 1/4"	43,5	63	280	420	1205	FİYAT ALINIZ
1 1/2"	50	50	260	500	1400	FİYAT ALINIZ
2"	63,6	40	250	630	1910	FİYAT ALINIZ
2 1/2"	76,5	40	200	762	2535	FİYAT ALINIZ
3"	88,5	35	160	900	2710	FİYAT ALINIZ

ULTIMATE 1SN

SAE 100 R1 AT/DIN-EN 853 1SN

TS EN 853 135°C

Yüksek sıcaklıkta hidrolik yağlara dayanıklı özel sentetik kauçuktan mamul, sanayi ve madenlerde yüksek basınç ve sıcaklık gerektiren hidrolik devrelerde.



ÖLÇÜ	DÇ (mm)	ÇB (Bar)	PB (Bar)	KYÇ/r (mm)	AĞIRLIK (gr/m)	FİYAT (TL)
3/16"	11,6	250	100	90	190	FİYAT ALINIZ
1/4"	13,2	225	1030	100	235	FİYAT ALINIZ
5/16"	14,8	215	970	115	275	FİYAT ALINIZ
3/8"	17,2	180	820	130	350	FİYAT ALINIZ
1/2"	20,4	160	700	180	435	FİYAT ALINIZ
5/8"	23,5	130	600	200	500	FİYAT ALINIZ
3/4"	27,5	105	500	240	635	FİYAT ALINIZ
1"	35,4	88	375	300	935	FİYAT ALINIZ
1 1/4"	43,5	63	280	420	1310	FİYAT ALINIZ
1 1/2"	50	50	260	500	1485	FİYAT ALINIZ
2"	63,6	40	250	630	2020	FİYAT ALINIZ
2 1/2"	76,5	40	200	760	2670	FİYAT ALINIZ
3"	88,5	35	160	900	2865	FİYAT ALINIZ

FORCESTREAM 1SC

DIN-EN 857 1SC

TS EN 857

Hidrolik yağlara dayanıklı özel sentetik kauçuktan mamul, iş ve tarım makinelerinde yüksek basınç gerektiren hidrolik devrelerde.



ÖLÇÜ	DÇ (mm)	ÇB (Bar)	PB (Bar)	KYÇ/r (mm)	AĞIRLIK (gr/m)	FİYAT (TL)
1/4"	12,2	225	1100	50	180	FİYAT ALINIZ
5/16"	13,6	215	1000	55	200	FİYAT ALINIZ
3/8"	15,5	180	900	60	260	FİYAT ALINIZ
1/2"	19	160	800	70	345	FİYAT ALINIZ
5/8"	22,4	130	650	90	420	FİYAT ALINIZ
3/4"	25,8	105	520	100	495	FİYAT ALINIZ
1"	33,4	88	430	160	735	FİYAT ALINIZ

FILFLEX R2

FILFLEX

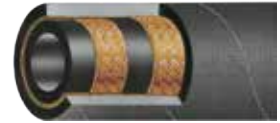

ÖLÇÜ	DÇ (mm)	ÇB (Bar)	PB (Bar)	KYÇ/r (mm)	AĞIRLIK (gr/m)	FİYAT (TL)
3/16	13,3	415	1850	90	295	FİYAT ALINIZ
1/4	15	400	1700	100	375	FİYAT ALINIZ
5/16	16,5	350	1550	115	430	FİYAT ALINIZ
3/8	18,9	330	1450	130	540	FİYAT ALINIZ
1/2	22,2	275	1300	180	640	FİYAT ALINIZ
5/8	25,2	250	1050	200	750	FİYAT ALINIZ
3/4	29,2	215	920	240	925	FİYAT ALINIZ
1"	37,2	165	690	300	1.290	FİYAT ALINIZ
1 1/4	47,3	125	620	420	1890	FİYAT ALINIZ
1 1/2	53,7	90	520	500	2100	FİYAT ALINIZ
2"	66,7	78	420	630	2760	FİYAT ALINIZ
2 1/2	79,8	69	300	760	3810	FİYAT ALINIZ
3"	91,9	50	240	900	4040	FİYAT ALINIZ

HYDROWASH/1-2

SAE 100 R1 AT-R2 AT/DIN - EN 853 1SN-2SN

Max.150°C

150°C sıcak suya ve deterjanlı solüsyonlara dayanıklı özel sentetik kauçuktan mamul, yüksek basınçlı su ile yıkama işlerinde.



ÖLÇÜ	DÇ (mm)	ÇB (Bar)	PB (Bar)	KYÇ/r (mm)	AĞIRLIK (gr/m)	FİYAT (TL)
R1 5/16"	14,8	250	1000	115	260	FİYAT ALINIZ
R2 5/16"	16,5	400	1600	115	435	FİYAT ALINIZ
R1 3/8"	17,2	250	1000	130	335	FİYAT ALINIZ
R2 3/8"	18,9	400	1600	130	550	FİYAT ALINIZ

TWINSTREAM 1 SC - İKİZ

DIN-EN 857 1SC

TS EN 857 Üstü Düz

Hidrolik yağlara dayanıklı özel sentetik kauçuktan mamul, iş ve tarım makinelerinde yüksek basınç gerektiren hidrolik devrelerde.



ÖLÇÜ	DÇ (mm)	ÇB (Bar)	PB (Bar)	KYÇ/r (mm)	AĞIRLIK (gr/m)	FİYAT (TL)
1/4"x1/4"	12.5x12.5	225	1100	50	380	FİYAT ALINIZ
5/16"x5/16"	13.9x13.9	215	1000	55	430	FİYAT ALINIZ
3/8"x3/8"	15.8x15.8	180	900	60	540	FİYAT ALINIZ
1/2"x1/2"	19.3x19.3	160	800	70	720	FİYAT ALINIZ

FORCESTREAM R2A/2ST

SAE 100 R2A/DIN-EN 853 2ST

TS EN 853

Hidrolik yağlara dayanıklı özel sentetik kauçuktan mamul, iş ve tarım makinelerinde yüksek basınç gerektiren hidrolik devrelerde.



ÖLÇÜ	DÇ (mm)	ÇB (Bar)	PB (Bar)	KYÇ/r (mm)	AĞIRLIK (gr/m)	FİYAT (TL)
3/16"	15,5	415	1850	90	360	FİYAT ALINIZ
1/4"	17,1	400	1700	100	445	FİYAT ALINIZ
5/16"	18,7	350	1550	115	505	FİYAT ALINIZ
3/8"	21	330	1460	130	625	FİYAT ALINIZ
1/2"	24,2	275	1300	180	735	FİYAT ALINIZ
5/8"	27,4	250	1050	200	865	FİYAT ALINIZ
3/4"	31,4	215	920	240	1060	FİYAT ALINIZ
1"	39	165	690	300	1430	FİYAT ALINIZ
1 1/4"	49,8	125	620	420	2120	FİYAT ALINIZ
1 1/2"	56,2	90	520	500	2380	FİYAT ALINIZ
2"	68,8	78	420	630	3045	FİYAT ALINIZ

ULTIMATE 2SN

SAE 100 R2 AT/DIN-EN 853 2SN

TS EN 853 135°C

Yüksek sıcaklıkta hidrolik yağlara dayanıklı özel sentetik kauçuktan mamul, sanayi ve madenlerde yüksek basınç ve sıcaklık gerektiren hidrolik devrelerde.



ÖLÇÜ	DÇ (mm)	ÇB (Bar)	PB (Bar)	KYÇ/r (mm)	AĞIRLIK (gr/m)	FİYAT (TL)
3/16"	13,3	415	1850	90	305	FİYAT ALINIZ
1/4"	15	400	1700	100	390	FİYAT ALINIZ
5/16"	16,5	350	1550	115	455	FİYAT ALINIZ
3/8"	18,9	330	1460	130	560	FİYAT ALINIZ
1/2"	22,2	275	1300	180	665	FİYAT ALINIZ
5/8"	25,2	250	1050	200	780	FİYAT ALINIZ
3/4"	29,2	215	920	240	965	FİYAT ALINIZ
1"	37,2	165	690	300	1390	FİYAT ALINIZ
1 1/4"	47,3	125	600	420	2075	FİYAT ALINIZ
1 1/2"	53,7	90	500	500	2390	FİYAT ALINIZ
2"	66,7	78	420	630	3065	FİYAT ALINIZ
2 1/2"	79,8	69	300	760	3980	FİYAT ALINIZ
3"	91,9	50	240	900	4165	FİYAT ALINIZ

FORCESTREAM R2 AT/2SN

SAE 100 R2 AT/DIN-EN 853 2SN

TS EN 853

Hidrolik yağlara dayanıklı özel sentetik kauçuktan mamul, iş ve tarım makinelerinde yüksek basınç gerektiren hidrolik devrelerde.

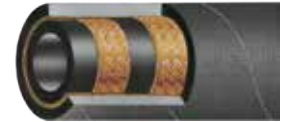

ÖLÇÜ	DÇ (mm)	ÇB (Bar)	PB (Bar)	KYÇ/r (mm)	AĞIRLIK (gr/m)	FİYAT (TL)
3/16"	13,3	415	1850	90	295	FİYAT ALINIZ
1/4"	15	400	1700	100	375	FİYAT ALINIZ
5/16"	16,5	350	1550	115	430	FİYAT ALINIZ
3/8"	18,9	330	1450	130	540	FİYAT ALINIZ
1/2"	22,2	275	1300	180	640	FİYAT ALINIZ
5/8"	25,2	250	1050	200	750	FİYAT ALINIZ
3/4"	29,2	215	920	240	925	FİYAT ALINIZ
1"	37,2	165	690	300	1.290	FİYAT ALINIZ
1"1/4"	47,3	125	620	420	1890	FİYAT ALINIZ
1"1/2"	53,7	90	520	500	2100	FİYAT ALINIZ
2"	66,7	78	420	630	2760	FİYAT ALINIZ
2"1/2"	79,8	69	300	760	3810	FİYAT ALINIZ
3"	91,9	50	240	900	4040	FİYAT ALINIZ

FORCESTREAM 2SC

DIN-EN 857 2SC

TS EN 857

Hidrolik yağlara dayanıklı özel sentetik kauçuktan mamul, iş ve tarım makinelerinde yüksek basınç gerektiren hidrolik devrelerde.



ÖLÇÜ	DÇ (mm)	ÇB (Bar)	PB (Bar)	KYÇ/r (mm)	AĞIRLIK (gr/m)	FİYAT (TL)
1/4"	13,2	400	1850	45	285	FİYAT ALINIZ
5/16"	15	350	1700	55	330	FİYAT ALINIZ
3/8"	17,1	330	1550	65	410	FİYAT ALINIZ
1/2"	20,7	275	1300	80	575	FİYAT ALINIZ
5/8"	23,8	250	1150	90	685	FİYAT ALINIZ
3/4"	27,7	215	1000	120	810	FİYAT ALINIZ
1"	35,5	165	840	160	1170	FİYAT ALINIZ

TWINSTREAM 2 SC - İKİZ

DIN-EN 857 2SC

TS EN 857 Üstü Düz

Hidrolik yağlara dayanıklı özel sentetik kauçuktan mamul, iş ve tarım makinelerinde yüksek basınç gerektiren hidrolik devrelerde.



ÖLÇÜ	DÇ (mm)	ÇB (Bar)	PB (Bar)	KYÇ/r (mm)	AĞIRLIK (gr/m)	FİYAT (TL)
1/4"x1/4"	13.5x13.5	400	1850	45	600	FİYAT ALINIZ
5/16"x5/16"	15.5x15.3	350	1700	55	690	FİYAT ALINIZ
3/8"x3/8"	17.4x17.4	330	1550	65	855	FİYAT ALINIZ
1/2"x1/2"	21x21	275	1270	80	1185	FİYAT ALINIZ

SUPERSTREAM 2K-COMPACT

EXCEED DIN-EN 857 2SC

Süper Esnek / Yüksek Basınç

Hidrolik yağlara dayanıklı özel sentetik kauçuktan mamul, iş ve tarım makinelerinde yüksek basınç gerektiren hidrolik devrelerde.

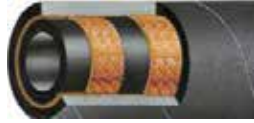

ÖLÇÜ	DÇ (mm)	ÇB (Bar)	PB (Bar)	KYÇ/r (mm)	AĞIRLIK (gr/m)	FİYAT (TL)
1/4"	13,1	450	1950	45	285	FİYAT ALINIZ
5/16"	15	420	1725	60	330	FİYAT ALINIZ
3/8"	17,1	385	1650	70	440	FİYAT ALINIZ
1/2"	20,3	345	1400	90	565	FİYAT ALINIZ
5/8"	23,7	290	1200	130	660	FİYAT ALINIZ
3/4"	27,7	280	1200	160	835	FİYAT ALINIZ
1"	35,6	200	900	210	1215	FİYAT ALINIZ

FORCESTREAM R5

SAE J517 100 R5

Hidrolik yağlara dayanıklı özel sentetik kauçuktan mamul, iş ve tarım makinelerinde yüksek basınç gerektiren hidrolik devrelerde.



ÖLÇÜ	DÇ (mm)	ÇB (Bar)	PB (Bar)	KYÇ/r (mm)	AĞIRLIK (gr/m)	FİYAT (TL)
3/16"	12,9	210	1100	75	245	FİYAT ALINIZ
1/4"	14,5	210	1000	85	285	FİYAT ALINIZ
5/16"	16,8	157	800	100	350	FİYAT ALINIZ
13/32"	19,1	140	700	115	405	FİYAT ALINIZ
1/2"	22,9	122	600	140	560	FİYAT ALINIZ
5/8"	27,1	105	520	165	695	FİYAT ALINIZ
7/8"	30,8	56	380	185	690	FİYAT ALINIZ
1 1/8"	37,6	43	300	230	910	FİYAT ALINIZ
1 3/8"	44,5	35	250	265	1135	FİYAT ALINIZ
1 13/16"	56,4	24	200	335	1370	FİYAT ALINIZ
2 3/8"	73	24	150	610	2270	FİYAT ALINIZ

ULTIMATE R5

SAE J517 100 R5

135°C

Yüksek sıcaklıkta hidrolik yağlara dayanıklı özel sentetik kauçuktan mamul, sanayi ve madenlerde yüksek basınç ve sıcaklık gerektiren hidrolik devrelerde.



ÖLÇÜ	DÇ (mm)	ÇB (Bar)	PB (Bar)	KYÇ/r (mm)	AĞIRLIK (gr/m)	FİYAT (TL)
3/16"	12,9	210	1100	75	255	FİYAT ALINIZ
1/4"	14,5	210	1000	85	295	FİYAT ALINIZ
5/16"	16,8	157	800	100	370	FİYAT ALINIZ
13/32"	19,1	140	700	115	430	FİYAT ALINIZ
1/2"	22,9	122	600	140	590	FİYAT ALINIZ
5/8"	27,1	105	520	165	735	FİYAT ALINIZ
7/8"	30,8	56	380	185	725	FİYAT ALINIZ
1 1/8"	37,6	43	300	230	945	FİYAT ALINIZ
1 3/8"	44,5	35	250	265	1170	FİYAT ALINIZ
1 13/16"	56,4	24	200	335	1420	FİYAT ALINIZ
2 3/8"	73	24	150	610	2355	FİYAT ALINIZ

POWERSTREAM 4SP

TS EN 856 4SP

Spiral Çelik Telli Hidrolik

Mineral, nebati ve glikoz bazlı hidrolik yağlara dayanıklı çok yüksek pik basınçlara ve zor şartlara maruz kalacak sistemlerde.



ÖLÇÜ	DÇ (mm)	ÇB (Bar)	PB (Bar)	KYÇ/r (mm)	AĞIRLIK (gr/m)	FİYAT (TL)
1/4"	17,6	450	1800	150	565	FİYAT ALINIZ
3/8"	21	445	1780	180	730	FİYAT ALINIZ
1/2"	24,4	415	1660	230	865	FİYAT ALINIZ
5/8"	28,0	350	1400	250	1035	FİYAT ALINIZ
3/4"	32,0	350	1400	300	1485	FİYAT ALINIZ
1"	39,1	280	1120	340	1900	FİYAT ALINIZ

POWERSTREAM R12+

TS EN 856 R12

Yüksek Basınçlı Hidrolik 120°C

Mineral, nebati ve glikoz bazlı hidrolik yağlara dayanıklı özel sentetik kauçuktan mamul, çok yüksek pik basınçlara ve zor şartlara maruz kalacak sistemlerde.



ÖLÇÜ	DÇ (mm)	ÇB (Bar)	PB (Bar)	KYÇ/r (mm)	AĞIRLIK (gr/m)	FİYAT (TL)
3/8"	20	280	1450	100	600	FİYAT ALINIZ
1/2"	23,5	280	1350	125	740	FİYAT ALINIZ
5/8"	27,6	280	1350	140	1030	FİYAT ALINIZ
3/4"	30,5	280	1350	150	1165	FİYAT ALINIZ
1"	38,1	280	1300	225	1760	FİYAT ALINIZ
1 1/4"	4a.6	210	1100	250	2465	FİYAT ALINIZ
1 1/2"	53,2	175	1100	500	2870	FİYAT ALINIZ
2"	66,8	175	900	650	4030	FİYAT ALINIZ

POWERSTREAM R15

SAE 100 R15

Yüksek Basınçlı Hidrolik 120°C

Mineral, nebati ve glikoz bazlı hidrolik yağlara dayanıklı özel sentetik kauçuktan mamul, çok yüksek pik basınçlara ve zor şartlara maruz kalacak, hidrolik sistemlerde.



ÖLÇÜ	DÇ (mm)	ÇB (Bar)	PB (Bar)	KYÇ/r (mm)	AĞIRLIK (gr/m)	FİYAT (TL)
3/8"	21,2	420	1680	150	730	FİYAT ALINIZ
1/2"	24,4	420	1680	200	865	FİYAT ALINIZ
5/8"	28,7	420	1680	235	1195	FİYAT ALINIZ
3/4"	32	420	1680	265	1465	FİYAT ALINIZ
1"	38,4	420	1680	330	2035	FİYAT ALINIZ
1 1/4"	49,3	420	1680	445	3815	FİYAT ALINIZ
1 1/2"	57,3	420	1680	530	4770	FİYAT ALINIZ

POWERSTREAM 4SH

TS EN 856 4SH

Spiral Çelik Telli Hidrolik

Mineral, nebati ve glikoz bazlı hidrolik yağlara dayanıklı çok yüksek pik basınçlara ve zor şartlara maruz kalacak sistemlerde.



ÖLÇÜ	DÇ (mm)	ÇB (Bar)	PB (Bar)	KYÇ/r (mm)	AĞIRLIK (gr/m)	FİYAT (TL)
3/4"	32,0	420	1680	280	1465	FİYAT ALINIZ
1"	38	380	1520	340	2035	FİYAT ALINIZ
1 1/4"	45,2	350	1400	460	2385	FİYAT ALINIZ
1 1/2"	53,0	290	1160	560	3185	FİYAT ALINIZ
2"	67,6	250	1000	700	4365	FİYAT ALINIZ

POWERSTREAM R13

TS EN 856 R13

Yüksek Basınçlı Hidrolik 120°C

Mineral, nebati ve glikoz bazlı hidrolik yağlara dayanıklı özel sentetik kauçuktan mamul, çok yüksek pik basınçlara ve zor şartlara maruz kalacak sistemlerde.



ÖLÇÜ	DÇ (mm)	ÇB (Bar)	PB (Bar)	KYÇ/r (mm)	AĞIRLIK (gr/m)	FİYAT (TL)
3/4'	32	345	1380	240	1590	FİYAT ALINIZ
1'	38,4	345	1380	300	2030	FİYAT ALINIZ
1 1/4'	49,3	345	1380	420	3815	FİYAT ALINIZ
1 1/2'	57,3	345	1380	500	4770	FİYAT ALINIZ
2'	71,6	345	1380	630	6310	FİYAT ALINIZ

| DN.19-25 mm 4 kat spiral çelik tel takviyeli

| DN.32-50 mm 6 kat spiral çelik tel takviyeli

TORNADO/6

ISO 18752 GRADE C

Çok Yüksek Basınçlı Hidrolik 120°C

Mineral, nebati ve glikoz bazlı hidrolik yağlara dayanıklı özel sentetik kauçuktan mamul, çok yüksek pik basınçlara ve zor şartlara maruz kalacak, hidrolik sistemlerde, deniz platformları ve madenlerde.



ÖLÇÜ	DÇ (mm)	ÇB (Bar)	PB (Bar)	KYÇ/r (mm)	AĞIRLIK (gr/m)	FİYAT (TL)
3/4"	35,4	600	2450	300	2640	FİYAT ALINIZ
1"	41,2	552	2250	350	2980	FİYAT ALINIZ
1 1/4"	51,8	525	2130	420	4125	FİYAT ALINIZ
1 1/2"	59	475	1900	500	5095	FİYAT ALINIZ
2"	72	420	1680	600	6655	FİYAT ALINIZ
2 1/2"	86	350	1400	800	8740	FİYAT ALINIZ
3"	97,3	210	900	900	10300	FİYAT ALINIZ

SELBLAST 4

WATERBLAST

Spiral Çelik Telli Hidrolik

Mineral, nebati ve glikoz bazlı hidrolik yağlara dayanıklı özel sentetik kauçuktan mamul, çok yüksek pik basınçlara ve zor şartlara maruz kalacak, hidrolik sistemlerde, su ile aşındırma sistemlerinde.



ÖLÇÜ	DÇ (mm)	ÇB (Bar)	PB (Bar)	KYÇ/r (mm)	AĞIRLIK (gr/m)	FİYAT (TL)
1/4"	17,6	1000	2500	125	610	FİYAT ALINIZ
3/8"	21,3	850	2125	150	755	FİYAT ALINIZ
1/2"	24,6	800	2000	180	885	FİYAT ALINIZ
3/4"	32	720	1800	220	1535	FİYAT ALINIZ

SELBLAST 4+

WATERBLAST

Spiral Çelik Telli Hidrolik

Mineral, nebati ve glikoz bazlı hidrolik yağlara dayanıklı özel sentetik kauçuktan mamul, çok yüksek pik basınçlara ve zor şartlara maruz kalacak, hidrolik sistemlerde, su ile aşındırma sistemlerinde.

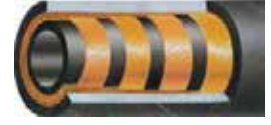

ÖLÇÜ	DÇ (mm)	ÇB (Bar)	PB (Bar)	KYÇ/r (mm)	AĞIRLIK (gr/m)	FİYAT (TL)
1/4"	17,6	1250	3125	200	615	FİYAT ALINIZ
3/8"	20,4	1250	3125	210	875	FİYAT ALINIZ
1/2"	24,6	1100	2750	230	1215	FİYAT ALINIZ
3/4"	32	1100	2750	250	1855	FİYAT ALINIZ

POWERSTREAM X-4000+

EXCEED EN 856 R12

Ekstra Esnek 120°C

Mineral, nebati ve glikoz bazlı hidrolik yağlara dayanıklı özel sentetik kauçuktan mamul, çok yüksek pik basınçlara ve zor şartlara maruz kalacak, düşük kıvrılma yarıçapları gerektiren hidrolik sistemlerde.



ÖLÇÜ	DÇ (mm)	ÇB (Bar)	PB (Bar)	KYÇ/r (mm)	AĞIRLIK (gr/m)	FİYAT (TL)
3/8"	19,2	280	1120	65	525	FİYAT ALINIZ
1/2"	22,6	280	1120	90	750	FİYAT ALINIZ
5/8"	26,8	280	1120	100	910	FİYAT ALINIZ
3/4"	30,4	280	1120	120	1125	FİYAT ALINIZ
1"	38,1	280	1120	150	1705	FİYAT ALINIZ
1 1/4"	46,6	280	1120	210	2490	FİYAT ALINIZ

POWERSTREAM X-5000+

Ekstra Esnek 120°C

Mineral, nebati ve glikoz bazlı hidrolik yağlara dayanıklı özel sentetik kauçuktan mamul, çok yüksek pik basınçlara ve zor şartlara maruz kalacak, düşük kıvrılma yarıçapları gerektiren hidrolik sistemlerde.



ÖLÇÜ	DÇ (mm)	ÇB (Bar)	PB (Bar)	KYÇ/r (mm)	AĞIRLIK (gr/m)	FİYAT (TL)
3/8"	19,3	350	1400	90	560	FİYAT ALINIZ
1/2"	22,2	350	1400	115	755	FİYAT ALINIZ
5/8"	26	350	1400	125	925	FİYAT ALINIZ
3/4"	31	350	1400	140	1320	FİYAT ALINIZ
1"	38,4	350	1400	150	1950	FİYAT ALINIZ
1 1/4"	45,2	350	1400	350	2495	FİYAT ALINIZ

POWERSTREAM X-6000+

Ekstra Esnek 120°C

Mineral, nebati ve glikoz bazlı hidrolik yağlara dayanıklı özel sentetik kauçuktan mamul, çok yüksek pik basınçlara ve zor şartlara maruz kalacak, düşük kıvrılma yarıçapları gerektiren hidrolik sistemlerde.



ÖLÇÜ	DÇ (mm)	ÇB (Bar)	PB (Bar)	KYÇ/r (mm)	AĞIRLIK (gr/m)	FİYAT (TL)
3/8"	20,6	420	1680	110	745	FİYAT ALINIZ
1/2"	23,5	420	1680	120	885	FİYAT ALINIZ
5/8"	27	420	1680	140	1060	FİYAT ALINIZ
3/4"	32	420	1680	170	1470	FİYAT ALINIZ
1"	38,1	420	1680	220	2015	FİYAT ALINIZ
1 1/4"	49,3	420	1660	265	3785	FİYAT ALINIZ

SELTEX R6

EN 854 R6 SAE 100 R6

TS EN 854 R6

Yüksek sıcaklıkta hidrolik yağlara dayanıklı özel sentetik kauçuktan mamul, hidrolik kontrollü ünitelerde yüksek basınçlı hidrolik yağ, fuel oil, gres yağı tahlisinde.



ÖLÇÜ	DÇ (mm)	ÇB (Bar)	PB (Bar)	KYÇ/r (mm)	AĞIRLIK (gr/m)	FİYAT (TL)
3/16	10,7	34	250	35	90	FİYAT ALINIZ
1/4	12,3	28	200	45	105	FİYAT ALINIZ
5/16	13,9	28	200	65	125	FİYAT ALINIZ
3/8	15,5	28	200	75	150	FİYAT ALINIZ
1/2	19,5	28	200	90	225	FİYAT ALINIZ
5/8	22,6	24	140	115	260	FİYAT ALINIZ
3/4	25,8	21	130	140	315	FİYAT ALINIZ
1"	33,2	20	100	150	470	FİYAT ALINIZ

ULTIMATE R6

EN 854 R6 SAE 100 R6

TS EN 854 R6 135°C

Yüksek sıcaklıkta hidrolik yağlara dayanıklı özel sentetik kauçuktan mamul, hidrolik kontrollü ünitelerde yüksek basınçlı hidrolik yağ, fuel oil, gres yağı tahliyesinde.



ÖLÇÜ	DÇ (mm)	ÇB (Bar)	PB (Bar)	KYÇ/r (mm)	AĞIRLIK (gr/m)	FİYAT (TL)
3/16	10,7	34	250	35	100	FİYAT ALINIZ
1/4	12,3	28	200	45	120	FİYAT ALINIZ
5/16	13,9	28	200	65	140	FİYAT ALINIZ
3/8	15,5	28	200	75	165	FİYAT ALINIZ
1/2	19,5	28	200	90	245	FİYAT ALINIZ
5/8	22,6	24	140	115	290	FİYAT ALINIZ
3/4	25,8	21	130	140	345	FİYAT ALINIZ
1"	33,2	20	100	150	505	FİYAT ALINIZ

SELTEX 1TE

EN 854 1TE

TS EN 854 1TE

Hidrolik yağlara dayanıklı özel sentetik kauçuktan mamul, hidrolik kontrollü ünitelerde yüksek basınçlı hidrolik yağ, fuel-oil, gres yağı, su ve hava tahliyesinde.



ÖLÇÜ	DÇ (mm)	ÇB (Bar)	PB (Bar)	KYÇ/r (mm)	AĞIRLIK (gr/m)	FİYAT (TL)
3/16"	10,7	25	230	35	95	FİYAT ALINIZ
1/4"	12,3	25	180	45	115	FİYAT ALINIZ
5/16"	13,9	20	180	65	130	FİYAT ALINIZ
3/8"	15,5	20	170	75	155	FİYAT ALINIZ
1"	19	16	160	90	205	FİYAT ALINIZ
5/8"	22,6	16	130	115	265	FİYAT ALINIZ
3/4"	25,8	12	120	140	315	FİYAT ALINIZ
1"	33,2	12	95	150	475	FİYAT ALINIZ

SELTEX 3TE

EN 854 3TE

TS EN 854 3TE

Hidrolik yağlara dayanıklı özel sentetik kauçuktan mamul, hidrolik kontrollü ünitelerde yüksek basınçlı hidrolik yağ, fuel-oil, gres yağı, su ve hava tahliyesinde.



ÖLÇÜ	DÇ (mm)	ÇB (Bar)	PB (Bar)	KYÇ/r (mm)	AĞIRLIK (gr/m)	FİYAT (TL)
3/16"	12,8	160	700	40	135	FİYAT ALINIZ
1/4"	14,4	145	630	45	165	FİYAT ALINIZ
5/16"	16,9	130	580	55	215	FİYAT ALINIZ
3/8"	18,5	110	500	70	245	FİYAT ALINIZ
1/2"	21,7	93	440	85	305	FİYAT ALINIZ
5/8"	25,9	80	380	105	410	FİYAT ALINIZ
3/4"	29	70	330	130	485	FİYAT ALINIZ
1"	35,9	55	280	150	630	FİYAT ALINIZ
1 1/4"	42,3	45	220	190	755	FİYAT ALINIZ
1 1/2"	49,6	40	190	240	965	FİYAT ALINIZ
2"	62,3	33	160	300	1280	FİYAT ALINIZ
2 3/8"	72	25	140	400	1555	FİYAT ALINIZ

SELTEX R3

EN 854 R3 SAE 100 R3

TS EN 854 R3

Hidrolik yağlara dayanıklı özel sentetik kauçuktan mamul, hidrolik kontrollü ünitelerde yüksek basınçlı hidrolik yağ, fuel-oil, gres yağı, su ve hava tahliyesinde.



ÖLÇÜ	DÇ (mm)	ÇB (Bar)	PB (Bar)	KYÇ/r (mm)	AĞIRLIK (gr/m)	FİYAT (TL)
3/16"	12,7	103	412	80	155	FİYAT ALINIZ
1/4"	14,3	86	400	80	185	FİYAT ALINIZ
5/16"	17,5	83	370	100	270	FİYAT ALINIZ
3/8"	19,1	78	340	100	300	FİYAT ALINIZ
1/2"	23,8	69	300	125	435	FİYAT ALINIZ
5/8"	27	60	270	140	500	FİYAT ALINIZ
3/4"	31,8	52	240	150	695	FİYAT ALINIZ
1"	38,1	39	190	205	865	FİYAT ALINIZ
1 1/4"	44,5	26	140	255	995	FİYAT ALINIZ
1 1/2"	51	20	110	295	1170	FİYAT ALINIZ

SELTEX 2TE

EN 854 2TE

TS EN 854 2TE

Hidrolik yağlara dayanıklı özel sentetik kauçuktan mamul, hidrolik kontrollü ünitelerde yüksek basınçlı hidrolik yağ, fuel-oil, gres yağı, su ve hava tahliyesinde.



ÖLÇÜ	DÇ (mm)	ÇB (Bar)	PB (Bar)	KYÇ/r (mm)	AĞIRLIK (gr/m)	FİYAT (TL)
3/16"	11,8	80	410	25	115	FİYAT ALINIZ
1/4"	13,4	75	400	40	150	FİYAT ALINIZ
5/16"	14,9	68	380	50	170	FİYAT ALINIZ
3/8"	16,5	63	310	60	195	FİYAT ALINIZ
1/2"	19,7	58	280	70	240	FİYAT ALINIZ
5/8"	23,9	50	260	90	325	FİYAT ALINIZ
3/4"	27	45	230	110	380	FİYAT ALINIZ
1"	34,4	40	200	150	545	FİYAT ALINIZ
1 1/4"	41,4	35	180	170	740	FİYAT ALINIZ
1 1/2"	48,1	30	180	190	870	FİYAT ALINIZ

SELTEX R4

SAE J 517 R4

Hidrolik yağlara ve yakıtlara dayanıklı özel sentetik kauçuk, iş ve tarım makinelerinde hidrolik sistemlerin dönüş devrelerinde.



ÖLÇÜ	DÇ (mm)	ÇB (Bar)	PB (Bar)	KYÇ/r (mm)	AĞIRLIK (gr/m)	FİYAT (TL)
3/4"	32	21	84	125	755	FİYAT ALINIZ
1"	37,4	17	68	150	885	FİYAT ALINIZ
1 1/4"	45	14	56	200	1140	FİYAT ALINIZ
1 1/2"	52	10	40	255	1550	FİYAT ALINIZ
2"	64	7	28	300	1690	FİYAT ALINIZ
2 1/2"	77	4	16	355	2377	FİYAT ALINIZ
3"	90	4	16	460	3121	FİYAT ALINIZ
3 1/2"	103	3	12	590	3416	FİYAT ALINIZ
4"	116	2	8	610	4171	FİYAT ALINIZ

SELTEX R4-X

SAE J 517 R4

Hidrolik yağlara ve yakıtlara dayanıklı özel sentetik kauçuk, iş ve tarım makinelerinde hidrolik sistemlerin dönüş devrelerinde. Yüksek esneklik.



ÖLÇÜ	DÇ (mm)	ÇB (Bar)	PB (Bar)	KYÇ/r (mm)	AĞIRLIK (gr/m)	FİYAT (TL)
3/4"	29	21	84	50	522	FİYAT ALINIZ
1"	35	17	68	65	638	FİYAT ALINIZ
1 1/4"	42	14	56	85	825	FİYAT ALINIZ
1 1/2"	49	10	40	95	1075	FİYAT ALINIZ
2"	62	7	28	135	1544	FİYAT ALINIZ
2 1/2"	75,5	4	16	180	2018	FİYAT ALINIZ
3"	88	4	16	225	2505	FİYAT ALINIZ
3 1/2"	103	3	12	270	3162	FİYAT ALINIZ
4"	115	2	8	390	3635	FİYAT ALINIZ

SELBRAKE

SAE J 1401

Hidrolik Fren TS ISO 3996

Fren yağına dayanıklı özel sentetik kauçuktan mamul, karayolu taşıtlarının hidrolik fren sistemlerinde.



ÖLÇÜ	DÇ (mm)	ÇB (Bar)	PB (Bar)	AĞIRLIK (gr/m)	FİYAT (TL)
1/8"	10,5	276	490	90	FİYAT ALINIZ
3/16"	13	276	345	130	FİYAT ALINIZ

SELBRAKE 2

SAE J 1402

Hava Fren

Özel sentetik kauçuktan mamul, otomotiv sanayinde hava fren sistemlerinde, bandajlı ve düz olarak mevcuttur.



ÖLÇÜ	DÇ (mm)	ÇB (Bar)	PB (Bar)	KYÇ/r (mm)	AĞIRLIK (gr/m)	FİYAT (TL)
3/8"	19	20,7	62	89	260	FİYAT ALINIZ
1/2"	22,2	20,7	62	102	325	FİYAT ALINIZ
5/8"	26,9	20,7	62	114	475	FİYAT ALINIZ

SPIRAL GUARDS

SPIRAL KORUMA

Hortum ve kablolar için koruma kılıfı. İsteğe göre polietilen ve poliamidten mamul.



SPIRAL GUARDS

SPIRAL KORUMA

Hortum ve kablolar için koruma kılıfı. İsteğe göre polietilen ve poliamidten mamul.



POLİETİLEN SPIRAL KORUMA

İÇ (mm)	DÇ (mm)	AĞIRLIK (gr/m)	Kutu Miktarı (metre)	FİYAT (TL)
7,50	10	32	400	FİYAT ALINIZ
9,50	12	39	300	FİYAT ALINIZ
13	16	64	150	FİYAT ALINIZ
16	20	106	100	FİYAT ALINIZ
20	25	166	60	FİYAT ALINIZ
24	29	196	50	FİYAT ALINIZ
27	32	217	40	FİYAT ALINIZ
30	35	239	30	FİYAT ALINIZ
35	40	276	25	FİYAT ALINIZ
44	50	415	15	FİYAT ALINIZ
50	60	810	10	FİYAT ALINIZ
60	70	958	8	FİYAT ALINIZ
65	75	1032	5	FİYAT ALINIZ
75	85	1180	5	FİYAT ALINIZ
80	90	1252	5	FİYAT ALINIZ
100	110	1548	2,5	FİYAT ALINIZ

POLYAMİD SPIRAL KORUMA

İÇ (mm)	DÇ (mm)	AĞIRLIK (gr/m)	Kutu Miktarı (metre)	FİYAT (TL)
7,50	10	37	400	FİYAT ALINIZ
9,50	12	45	300	FİYAT ALINIZ
13	16	74	150	FİYAT ALINIZ
16	20	122	100	FİYAT ALINIZ
20	25	190	60	FİYAT ALINIZ
24	29	225	50	FİYAT ALINIZ
27	32	250	40	FİYAT ALINIZ
30	35	275	30	FİYAT ALINIZ
35	40	317	25	FİYAT ALINIZ
44	50	477	15	FİYAT ALINIZ
50	60	931	10	FİYAT ALINIZ
60	70	1083	8	FİYAT ALINIZ
65	75	1134	5	FİYAT ALINIZ
75	85	1295	5	FİYAT ALINIZ
80	90	1377	5	FİYAT ALINIZ
100	110	1700	2,5	FİYAT ALINIZ

| (Kutu miktarı ambalaj bilgisi içindir. Fiyatlar metre fiyatıdır.)

Listemizde bulunmayan Sel Hortum Grupları için satış danışmanlarımız ile irtibata geçebilirsiniz.

EGE 6

ALÇAK BASINÇLI SU
TS EN ISO 1403/TİP1

Tabii ve sentetik kauçuktan mamul, ev, bahçe, inşaat ve sulama işlerinde.



ÖLÇÜ	DÇ (mm)	ÇB (Bar)	PB (Bar)	AĞIRLIK (gr/m)	FİYAT (TL)
1/2"	20	6	18	277	FİYAT ALINIZ
5/8"	23	6	18	322	FİYAT ALINIZ
3/4"	26	6	18	385	FİYAT ALINIZ
1"	33	6	18	510	FİYAT ALINIZ
1 1/8"	36	6	18	608	FİYAT ALINIZ
1 1/4"	40	6	18	632	FİYAT ALINIZ
1 1/2"	46	6	18	740	FİYAT ALINIZ
1 3/4"	53	6	18	930	FİYAT ALINIZ
2"	60	6	18	1195	FİYAT ALINIZ
2 1/2"	73	6	18	1491	FİYAT ALINIZ
2 3/4"	80	6	18	1750	FİYAT ALINIZ
3"	86	6	18	1811	FİYAT ALINIZ
4"	112	6	18	2545	FİYAT ALINIZ
5"	139	6	18	3555	FİYAT ALINIZ
6"	165	6	18	4634	FİYAT ALINIZ

EGE 25

YÜKSEK BASINÇLI SU
TS EN ISO 1403/TİP3

Tabii ve sentetik kauçuktan mamul, sanayinin her kesiminde yüksek basınç kullanımı gerektiren sulama işlerinde.



ÖLÇÜ	DÇ (mm)	ÇB (Bar)	PB (Bar)	AĞIRLIK (gr/m)	FİYAT (TL)
1/2"	21	25	75	330	FİYAT ALINIZ
5/8"	26	25	75	492	FİYAT ALINIZ
3/4"	29	25	75	553	FİYAT ALINIZ
1"	36,5	25	75	763	FİYAT ALINIZ
1 1/4"	44	25	75	1030	FİYAT ALINIZ
1 1/2"	51	25	75	1330	FİYAT ALINIZ
1 3/4"	58	25	75	1352	FİYAT ALINIZ
2"	65	25	75	1859	FİYAT ALINIZ
2 1/2"	79	25	75	2560	FİYAT ALINIZ
2 3/4"	87	25	75	3037	FİYAT ALINIZ
3"	93	25	75	3072	FİYAT ALINIZ
4"	119	25	75	4491	FİYAT ALINIZ

EGE 10

ORTA BASINÇLI SU
TS EN ISO 1403/TİP2

Tabii ve sentetik kauçuktan mamul, sanayinin her kesiminde orta basınç kullanımı gerektiren sulama işlerinde.



ÖLÇÜ	DÇ (mm)	ÇB (Bar)	PB (Bar)	AĞIRLIK (gr/m)	FİYAT (TL)
1/2"	20	10	30	277	FİYAT ALINIZ
5/8"	23	10	30	322	FİYAT ALINIZ
3/4"	27	10	30	435	FİYAT ALINIZ
1"	33	10	30	499	FİYAT ALINIZ
1 1/4"	41	10	30	749	FİYAT ALINIZ
1 1/2"	47	10	30	895	FİYAT ALINIZ
1 3/4"	54	10	30	1101	FİYAT ALINIZ
2"	60	10	30	1183	FİYAT ALINIZ
2 1/2"	74	10	30	1670	FİYAT ALINIZ
2 3/4"	82	10	30	2061	FİYAT ALINIZ
3"	88	10	30	2193	FİYAT ALINIZ
4"	115	10	30	3286	FİYAT ALINIZ
5"	140	10	30	3861	FİYAT ALINIZ
6"	165	10	30	4560	FİYAT ALINIZ

MARMARA

SANAYİ TİPİ SU
TS EN ISO 1403/TİP3

Tabii ve sentetik kauçuktan mamul, inşaat sanayi, gemi ve her türlü sulama işlerinde.



ÖLÇÜ	DÇ (mm)	ÇB (Bar)	PB (Bar)	AĞIRLIK (gr/m)	FİYAT (TL)
1/2"	20	10	30	255	FİYAT ALINIZ
5/8"	23	10	30	305	FİYAT ALINIZ
3/4"	27	10	30	401	FİYAT ALINIZ
7/8"	30	10	30	443	FİYAT ALINIZ
1"	33	10	30	492	FİYAT ALINIZ
1 1/8"	36	10	30	520	FİYAT ALINIZ
1 1/4"	41	10	30	712	FİYAT ALINIZ
1 3/8"	44	10	30	810	FİYAT ALINIZ
1 1/2"	47	10	30	830	FİYAT ALINIZ
1 5/8"	50	10	30	877	FİYAT ALINIZ
1 3/4"	54	10	30	1025	FİYAT ALINIZ
2"	60	10	30	1102	FİYAT ALINIZ
2 1/2"	74	10	30	1650	FİYAT ALINIZ
2 3/4"	82	10	30	2019	FİYAT ALINIZ
3"	88	10	30	2105	FİYAT ALINIZ
4"	115	10	30	3155	FİYAT ALINIZ

LONG SU-10

ÜSTÜ DÜZ

TS EN ISO 1403/TİP3

Tabii ve sentetik kauçuktan mamul, ev, bahçe, inşaat ve sulama işlerinde.



ÖLÇÜ	DÇ (mm)	ÇB (Bar)	PB (Bar)	AĞIRLIK (gr/m)	FİYAT (TL)
1/4"	11	10	30	105	FİYAT ALINIZ
5/16"	14	10	30	160	FİYAT ALINIZ
3/8"	16	10	30	190	FİYAT ALINIZ
1/2"	19	10	30	230	FİYAT ALINIZ
5/8"	23	10	30	330	FİYAT ALINIZ
3/4"	27	10	30	440	FİYAT ALINIZ
1"	34	10	30	630	FİYAT ALINIZ

LONG SU-10

ÜSTÜ DÜZ

Tabii ve sentetik kauçuktan mamul, ev, bahçe, inşaat ve sulama işlerinde.



ÖLÇÜ	DÇ (mm)	ÇB (Bar)	PB (Bar)	AĞIRLIK (gr/m)	FİYAT (TL)
1/4"	11	10	30	105	FİYAT ALINIZ
5/16"	14	10	30	160	FİYAT ALINIZ
3/8"	16	10	30	190	FİYAT ALINIZ
1/2"	19	10	30	230	FİYAT ALINIZ
5/8"	23	10	30	330	FİYAT ALINIZ
3/4"	27	10	30	440	FİYAT ALINIZ
1"	34	10	30	630	FİYAT ALINIZ

KARADENİZ-10

SU ALICI VERİCİ

Tabii ve sentetik kauçuktan mamul, inşaat ve sanayide her türlü su emme basma işlerinde.



ÖLÇÜ	DÇ (mm)	ÇB (Bar)	PB (Bar)	KYÇ/r (mm)	AĞIRLIK (gr/m)	FİYAT (TL)
1"	34	10	30	-0,92	635	FİYAT ALINIZ
1 1/4"	42	10	30	-0,92	924	FİYAT ALINIZ
1 1/2"	48	10	30	-0,92	1165	FİYAT ALINIZ
1 3/4"	55	10	30	-0,92	1440	FİYAT ALINIZ
2"	62	10	30	-0,92	1738	FİYAT ALINIZ
2 1/2"	75	10	30	-0,92	2200	FİYAT ALINIZ
2 3/4"	82	10	30	-0,92	2541	FİYAT ALINIZ
3"	89	10	30	-0,92	2845	FİYAT ALINIZ
4"	115	10	30	-0,92	3930	FİYAT ALINIZ
5"	142	10	30	-0,80	5620	FİYAT ALINIZ
6"	168	10	30	-0,80	7340	FİYAT ALINIZ
8"	225	10	30	-0,80	13650	FİYAT ALINIZ
10"	279	10	30	-0,80	18170	FİYAT ALINIZ

AKDENİZ

SPİRAL SU EMİCİ

TS EN ISO 4641/TİP1

Tabii ve sentetik kauçuktan mamul, tarla, bahçe, inşaat ve sanayide her türlü su emme ve basma işlerinde.



ÖLÇÜ	DÇ (mm)	ÇB (Bar)	PB (Bar)	KYÇ/r (mm)	AĞIRLIK (gr/m)	FİYAT (TL)
1"	34	3	10	-0,63	635	FİYAT ALINIZ
1 1/4"	42	3	10	-0,63	865	FİYAT ALINIZ
1 1/2"	48	3	10	-0,63	1090	FİYAT ALINIZ
2"	61	3	10	-0,63	1402	FİYAT ALINIZ
2 1/2"	74	3	10	-0,63	2090	FİYAT ALINIZ
3"	88	3	10	-0,63	2660	FİYAT ALINIZ
4"	115	3	10	-0,63	3540	FİYAT ALINIZ
5"	145	3	10	-0,63	5470	FİYAT ALINIZ
6"	170	3	10	-0,63	6965	FİYAT ALINIZ
8"	225	3	10	-0,63	9245	FİYAT ALINIZ
10"	280	3	10	-0,63	15930	FİYAT ALINIZ
12"	329	3	10	-0,63	18915	FİYAT ALINIZ

| (0-2 mt boylar %100 zamlıdır.)

FLAT-5

BEZLİ VERİCİ 5 BAR

Tabii ve sentetik kauçuktan mamul, tarla, bahçe, inşaat sulama ve su tahliye işlerinde.



ÖLÇÜ	DÇ (mm)	ÇB (Bar)	PB (Bar)	AĞIRLIK (gr/m)	FİYAT (TL)
2"	56	5	15	705	FİYAT ALINIZ
2 1/2"	69	5	15	871	FİYAT ALINIZ
3"	82	5	15	1031	FİYAT ALINIZ
4"	108	5	15	1090	FİYAT ALINIZ
5"	134	5	15	1592	FİYAT ALINIZ
6"	160	5	15	2145	FİYAT ALINIZ
8"	212	5	15	2718	FİYAT ALINIZ
10"	264	5	15	4160	FİYAT ALINIZ

TB KUKA-200

KANAL AÇMA (HER İKİ UCU RAKORLU)

TSE K 380

NR/SBR kauçuktan mamul, kanal, lağım temizliği işlerinde.



ÖLÇÜ	DÇ (mm)	ÇB (Bar)	PB (Bar)	KYÇ/r (mm)	AĞIRLIK (gr/m)	FİYAT (TL)
1/2"	25	200	500	65	430	FİYAT ALINIZ
5/8"	28	200	500	75	450	FİYAT ALINIZ
3/4"	31,6	200	500	90	545	FİYAT ALINIZ
1"	39,3	200	500	100	770	FİYAT ALINIZ
1 1/4"	48	200	500	130	1040	FİYAT ALINIZ

TB KUKA-250

KANAL AÇMA (HER İKİ UCU RAKORLU)

NR/SBR kauçuktan mamul, kanal, lağım temizliği işlerinde.

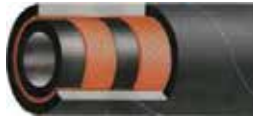

ÖLÇÜ	DÇ (mm)	ÇB (Bar)	PB (Bar)	KYÇ/r (mm)	AĞIRLIK (gr/m)	FİYAT (TL)
1/2"	25	250	625	65	440	FİYAT ALINIZ
5/8"	28	250	625	75	480	FİYAT ALINIZ
3/4"	31,6	250	625	90	555	FİYAT ALINIZ
1"	39,3	250	625	100	780	FİYAT ALINIZ
1 1/4"	48	250	625	130	1060	FİYAT ALINIZ

FLAT-10

BEZLİ VERİCİ 10 BAR

Tabii ve sentetik kauçuktan mamul, tarla, bahçe, inşaat sulama ve su tahliye işlerinde.



ÖLÇÜ	DÇ (mm)	ÇB (Bar)	PB (Bar)	AĞIRLIK (gr/m)	FİYAT (TL)
2"	57	10	30	785	FİYAT ALINIZ
2 1/2"	70	10	30	968	FİYAT ALINIZ
3"	83	10	30	1232	FİYAT ALINIZ
4"	109	10	30	1785	FİYAT ALINIZ
5"	136	10	30	2650	FİYAT ALINIZ
6"	162	10	30	3556	FİYAT ALINIZ
8"	217	10	30	6285	FİYAT ALINIZ
10"	268	10	30	8280	FİYAT ALINIZ

TB KUKA-250

KANAL AÇMA (HER İKİ UCU RAKORLU)

TSE K 380

NR/SBR kauçuktan mamul, kanal, lağım temizliği işlerinde.

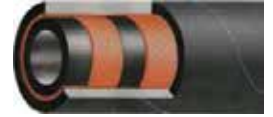

ÖLÇÜ	DÇ (mm)	ÇB (Bar)	PB (Bar)	KYÇ/r (mm)	AĞIRLIK (gr/m)	FİYAT (TL)
1/2"	25	250	625	65	440	FİYAT ALINIZ
5/8"	28	250	625	75	480	FİYAT ALINIZ
3/4"	31,6	250	625	90	555	FİYAT ALINIZ
1"	39,3	250	625	100	780	FİYAT ALINIZ
1 1/4"	48	250	625	130	1060	FİYAT ALINIZ

MILAS-40

YANGIN SÖNDÜRME

TS EN 1947-TİPC

Sentetik kauçuktan mamul, yangın söndürme araçlarında.



ÖLÇÜ	DÇ (mm)	ÇB (Bar)	PB (Bar)	KYÇ/r (mm)	AĞIRLIK (gr/m)	FİYAT (TL)
3/4"	32,5	40	120	190	715	FİYAT ALINIZ
1"	39	40	120	200	870	FİYAT ALINIZ

SKY-10

HAFİF HİZMET HAVA

TS EN - ISO 2398 TİP1 SINIF A

Tabii ve sentetik kauçuktan mamul, hava ile çalışan aletlerde ve basınçlı hava tahliyesinde.



ÖLÇÜ	DÇ (mm)	ÇB (Bar)	PB (Bar)	AĞIRLIK (gr/m)	FİYAT (TL)
1/2"	22	10	40	400	FİYAT ALINIZ
5/8"	25	10	40	444	FİYAT ALINIZ
3/4"	29	10	40	564	FİYAT ALINIZ
1"	36	10	40	661	FİYAT ALINIZ
1 1/8"	39	10	40	866	FİYAT ALINIZ
1 1/4"	44	10	40	1051	FİYAT ALINIZ
1 1/2"	51	10	40	1341	FİYAT ALINIZ
1 3/4"	57	10	40	1426	FİYAT ALINIZ
2"	63	10	40	1619	FİYAT ALINIZ
2 1/2"	78	10	40	2368	FİYAT ALINIZ
2 3/4"	84	10	40	2519	FİYAT ALINIZ
3"	92	10	40	3074	FİYAT ALINIZ
4"	117	10	40	3828	FİYAT ALINIZ

SKY-25

AĞIR HİZMET HAVA

TS EN - ISO 2398 TİP3 SINIF A

Tabii ve sentetik kauçuktan mamul, basınçlı hava naklinde, maden ocaklarında inşaatlarında.



ÖLÇÜ	DÇ (mm)	ÇB (Bar)	PB (Bar)	AĞIRLIK (gr/m)	FİYAT (TL)
1/2"	23	25	100	380	FİYAT ALINIZ
5/8"	26	25	100	450	FİYAT ALINIZ
3/4"	30	25	100	570	FİYAT ALINIZ
1"	37	25	100	720	FİYAT ALINIZ
1 1/4"	44	25	100	950	FİYAT ALINIZ
1 1/2"	51	25	100	1210	FİYAT ALINIZ
1 3/4"	60	25	100	1660	FİYAT ALINIZ
2"	66	25	100	1825	FİYAT ALINIZ
2 1/2"	80	25	100	2505	FİYAT ALINIZ
2 3/4"	86	25	100	2665	FİYAT ALINIZ
3"	92	25	100	2785	FİYAT ALINIZ
4"	118	25	100	3530	FİYAT ALINIZ

SKY-20

NORMAL HİZMET HAVA

TS EN - ISO 2398 TİP2 SINIF A

Tabii ve sentetik kauçuktan mamul, basınçlı hava naklinde, özellikle maden ocaklarında.



ÖLÇÜ	DÇ (mm)	ÇB (Bar)	PB (Bar)	AĞIRLIK (gr/m)	FİYAT (TL)
1/2"	22	16	64	332	FİYAT ALINIZ
5/8"	25	16	64	374	FİYAT ALINIZ
3/4"	29	16	64	504	FİYAT ALINIZ
1"	36	16	64	670	FİYAT ALINIZ
1 1/4"	44	16	64	955	FİYAT ALINIZ
1 1/2"	51	16	64	1177	FİYAT ALINIZ
1 3/4"	60	16	64	1630	FİYAT ALINIZ
2"	65	16	64	1655	FİYAT ALINIZ
2 1/2"	80	16	64	2450	FİYAT ALINIZ
2 3/4"	85	16	64	2600	FİYAT ALINIZ
3"	92	16	64	2650	FİYAT ALINIZ
4"	118	16	64	3810	FİYAT ALINIZ

MOON-40

ÇELİK TEL ÖRGÜLÜ HAVA

Yağa dayanıklı, sentetik nitril kauçuktan mamul, çelik tel takviyeli olup maden ocaklarında ve yüksek basınçlı hava tahliyesinde.



ÖLÇÜ	DÇ (mm)	ÇB (Bar)	PB (Bar)	AĞIRLIK (gr/m)	FİYAT (TL)
1/2"	23	40	160	511	FİYAT ALINIZ
3/4"	29,5	40	160	630	FİYAT ALINIZ
1"	36	40	160	880	FİYAT ALINIZ
1 1/4"	43	40	160	1110	FİYAT ALINIZ
1 1/2"	50	40	160	1540	FİYAT ALINIZ
2"	66	40	160	2515	FİYAT ALINIZ
2 1/2"	ao	40	160	3360	FİYAT ALINIZ
3"	94	40	160	4500	FİYAT ALINIZ
4"	122	40	160	6771	FİYAT ALINIZ

LONG-KOMP10 BAR

HAFİF HİZMET HAVA

TS EN - ISO 2398 TİP1 SINIF A

Tabii ve sentetik kauçuktan mamul, hava ile çalışan aletlerde ve basınçlı hava tahliesinde.



ÖLÇÜ	DÇ (mm)	ÇB (Bar)	PB (Bar)	AĞIRLIK (gr/m)	FİYAT (TL)
1/4"	11	10	40	100	FİYAT ALINIZ
5/16"	14	10	40	105	FİYAT ALINIZ
3/8"	16	10	40	160	FİYAT ALINIZ
1/2"	19	10	40	190	FİYAT ALINIZ
5/8"	23	10	40	235	FİYAT ALINIZ
3/4"	27	10	40	440	FİYAT ALINIZ
1"	34	10	40	635	FİYAT ALINIZ

LONG-KOMP10 BAR

HAFİF HİZMET HAVA

Tabii ve sentetik kauçuktan mamul, hava ile çalışan aletlerde ve basınçlı hava tahliesinde.



ÖLÇÜ	DÇ (mm)	ÇB (Bar)	PB (Bar)	AĞIRLIK (gr/m)	FİYAT (TL)
1/4"	11	10	30	100	FİYAT ALINIZ
5/16"	14	10	30	105	FİYAT ALINIZ
3/8"	16	10	30	160	FİYAT ALINIZ
1/2"	19	10	30	190	FİYAT ALINIZ
5/8"	23	10	30	235	FİYAT ALINIZ
3/4"	27	10	30	440	FİYAT ALINIZ
1"	34	10	30	635	FİYAT ALINIZ

MARS

TOZ VE HAVA EMME

Tabii ve sentetik kauçuktan mamul, sıcak ve soğuk hava, toz, iş, talaş, sinai kırıntı, tohum, tahıl vs. Nakletme ve emme işlerinde.



ÖLÇÜ	DÇ (mm)	ÇB (Bar)	PB (Bar)	Vakum (Bar)	AĞIRLIK (gr/m)	FİYAT (TL)
1"	32	-	-	-0,60	417	FİYAT ALINIZ
1"1/4	39	-	-	-0,60	617	FİYAT ALINIZ
1"1/2	45	-	-	-0,60	721	FİYAT ALINIZ
1"3/4	52	-	-	-0,60	806	FİYAT ALINIZ
2"	58	-	-	-0,60	912	FİYAT ALINIZ
2"1/2	72	-	-	-0,60	1.407	FİYAT ALINIZ
2"3/4	78	-	-	-0,60	1.500	FİYAT ALINIZ
3"	84,5	-	-	-0,60	1.694	FİYAT ALINIZ
4"	110	-	-	-0,60	2.336	FİYAT ALINIZ
5"	135	-	-	-0,60	3.176	FİYAT ALINIZ
6"	162	-	-	-0,60	4.181	FİYAT ALINIZ
8"	214	-	-	-0,60	6.282	FİYAT ALINIZ
10"	267	-	-	-0,60	8.795	FİYAT ALINIZ
12"	315	-	-	-0,60	10.430	FİYAT ALINIZ

| (0-2 mt boylar %100 zamlıdır)

LONG-KOMP16 BAR

NORMAL HİZMET HAVA

TS EN - ISO 2398 TİP2 SINIF A

Tabii ve sentetik kauçuktan mamul, yüksek basınçlı hava naklinde, maden ocaklarında.



ÖLÇÜ	DÇ (mm)	ÇB (Bar)	PB (Bar)	AĞIRLIK (gr/m)	FİYAT (TL)
1/4"	13	16	64	160	FİYAT ALINIZ
5/16"	15	16	64	195	FİYAT ALINIZ
3/8"	18	16	64	270	FİYAT ALINIZ
1/2"	22	16	64	395	FİYAT ALINIZ
5/8"	25	16	64	450	FİYAT ALINIZ
3/4"	29	16	64	585	FİYAT ALINIZ
1"	37	16	64	1890	FİYAT ALINIZ

LONG-KOMP20 BAR

NORMAL HİZMET HAVA

Tabii ve sentetik kauçuktan mamul, yüksek basınçlı hava naklinde, maden ocaklarında.



ÖLÇÜ	DÇ (mm)	ÇB (Bar)	PB (Bar)	AĞIRLIK (gr/m)	FİYAT (TL)
1/4"	13	20	60	160	FİYAT ALINIZ
5/16"	15	20	60	195	FİYAT ALINIZ
3/8"	18	20	60	270	FİYAT ALINIZ
1/2"	22	20	60	395	FİYAT ALINIZ
5/8"	25	20	60	450	FİYAT ALINIZ
3/4"	29	20	60	585	FİYAT ALINIZ
1"	37	20	60	1890	FİYAT ALINIZ

URANUS

LPG KAYNAK

TS EN ISO 3821 (Yanmaz)

Gaz halindeki LPG'ye dayanıklı özel siyah düz sentetik kauçuktan mamul, bütün veya proponla kaynak işlerinde, LPG ve gaz nakletmede.



ÖLÇÜ	DÇ (mm)	ÇB (Bar)	PB (Bar)	AĞIRLIK (gr/m)	FİYAT (TL)
1/4"	13	20	60	155	FİYAT ALINIZ
5/16"	15	20	60	190	FİYAT ALINIZ
3/8"	17	20	60	220	FİYAT ALINIZ

ARGON

ARGON Kaynak

TS EN ISO 3821 (Yanmaz)

Sentetik kauçuktan mamul, endüstriyel argon ve argon kaynağı işlerinde.



ÖLÇÜ	DÇ (mm)	ÇB (Bar)	PB (Bar)	AĞIRLIK (gr/m)	FİYAT (TL)
1/4"	13	20	60	155	FİYAT ALINIZ
5/16"	15	20	60	190	FİYAT ALINIZ
3/8"	17	20	60	220	FİYAT ALINIZ

JUPITER

OKSİJEN-ASETİLEN KAYNAKLAR

TS EN ISO 3821 (YANMAZ)

Oksijen ve aserilene dayanıklı sentetik nitril kauçuktan mamul, endüstriyel oksijen ve asetilen kaynağı işlerinde.



ÖLÇÜ	DÇ (mm)	ÇB (Bar)	PB (Bar)	AĞIRLIK (gr/m)	FİYAT (TL)
1/4	13	20	60	155	FİYAT ALINIZ
5/16	15	20	60	185	FİYAT ALINIZ
3/8	17	20	60	220	FİYAT ALINIZ

BUHAR 1A

BEZLİ BUHAR

TS EN ISO 6134 TİP1 CLASS A

165 °C doymuş buhara dayanıklı EPM kauçuktan mamul, buhar tahliye işlerinde, genel sanayi kullanımında.



ÖLÇÜ	DÇ (mm)	ÇB (Bar)	PB (Bar)	AĞIRLIK (gr/m)	FİYAT (TL)
1/2"	25	6	60	390	FİYAT ALINIZ
5/8"	30	6	60	560	FİYAT ALINIZ
3/4"	33	6	60	630	FİYAT ALINIZ
1"	40	6	60	811	FİYAT ALINIZ
1 1/4"	48	6	60	1130	FİYAT ALINIZ
1 1/2"	54	6	60	1275	FİYAT ALINIZ
1 3/4"	60	6	60	1540	FİYAT ALINIZ
2"	69	6	60	1885	FİYAT ALINIZ
2 1/2"	81	6	60	2226	FİYAT ALINIZ
3"	94	6	60	2758	FİYAT ALINIZ
4"	122	6	60	4020	FİYAT ALINIZ

GEYSER-2A

ÇELİK TEL ÖRGÜLÜ BUHAR

TS EN ISO 6134 TİP2 CLASS A

210 °C'ye kadar doymuş buhara dayanıklı EPM kauçuktan mamul, buhar tahliye işlerinde, rafinerilerde, haddanelerde, kimya sanayiinde, tersanelerde.



ÖLÇÜ	DÇ (mm)	ÇB (Bar)	PB (Bar)	AĞIRLIK (gr/m)	FİYAT (TL)
1/2"	25	18	180	530	FİYAT ALINIZ
5/8"	30	18	180	750	FİYAT ALINIZ
3/4"	33	18	180	780	FİYAT ALINIZ
1"	40	18	180	1025	FİYAT ALINIZ
1 1/4"	48	18	180	1410	FİYAT ALINIZ
1 1/2"	54	18	180	1775	FİYAT ALINIZ
2"	69	18	180	2580	FİYAT ALINIZ
2 1/2"	81	18	180	3160	FİYAT ALINIZ

JUPITER TWIN

OKSİJEN-ASETİLEN KAYNAKLAR

TS EN ISO 3821 (YANMAZ)

Oksijen ve aserilene dayanıklı sentetik nitril kauçuktan mamul, endüstriyel oksijen ve asetilen kaynağı işlerinde.



ÖLÇÜ	DÇ (mm)	ÇB (Bar)	PB (Bar)	AĞIRLIK (gr/m)	FİYAT (TL)
1/4	13	20	60	320	FİYAT ALINIZ
5/16	15	20	60	390	FİYAT ALINIZ
3/8	17	20	60	460	FİYAT ALINIZ

BUHAR 170

BEZLİ BUHAR

TS EN ISO 6134 TİP1 CLASS A

165 °C doymuş buhara dayanıklı EPM kauçuktan mamul, buhar tahliye işlerinde, genel sanayi kullanımında.



ÖLÇÜ	DÇ (mm)	ÇB (Bar)	PB (Bar)	AĞIRLIK (gr/m)	FİYAT (TL)
1/2"	24	7	70	322	FİYAT ALINIZ
5/8"	28	7	70	456	FİYAT ALINIZ
3/4"	31	7	70	525	FİYAT ALINIZ
1"	37	7	70	610	FİYAT ALINIZ
1 1/4"	46	7	70	942	FİYAT ALINIZ
1 1/2"	53	7	70	1166	FİYAT ALINIZ
1 3/4"	60	7	70	1400	FİYAT ALINIZ
2"	67,5	7	70	1747	FİYAT ALINIZ
2 1/2"	81	7	70	2229	FİYAT ALINIZ
3"	98	7	70	3312	FİYAT ALINIZ
4"	124	7	70	4443	FİYAT ALINIZ

BUHAR-SW

ÇELİK TEL ÖRGÜLÜ BUHAR

BS 5342 TYPE 2 CLASS A

200 °C'ye kadar doymuş buhara dayanıklı EPM kauçuktan mamul, buhar tahliye işlerinde, rafinerilerde, haddanelerde, kimya sanayiinde, tersanelerde.



ÖLÇÜ	DÇ (mm)	ÇB (Bar)	PB (Bar)	AĞIRLIK (gr/m)	FİYAT (TL)
1/2"	24	17	170	485	FİYAT ALINIZ
5/8"	27	17	170	555	FİYAT ALINIZ
3/4"	32	17	170	720	FİYAT ALINIZ
1"	38,5	17	170	955	FİYAT ALINIZ
1 1/4"	46	17	170	1265	FİYAT ALINIZ
1 1/2"	52	17	170	1580	FİYAT ALINIZ
2"	67	17	170	2365	FİYAT ALINIZ
2 1/2"	79,5	17	170	2970	FİYAT ALINIZ

BUHAR-GF

CAM ELYAFLI BUHAR

165 °C'ye doymuş buhara dayanıklı EPM kauçuktan mamul, her türlü buhar devrelerinde ve yüksek ısı ortamlarında (Diş ortam sıcaklığı 600 °C'ye kadar.)



ÖLÇÜ	DÇ (mm)	ÇB (Bar)	PB (Bar)	AĞIRLIK (gr/m)	FİYAT (TL)
1/2"	24	7	70	410	FİYAT ALINIZ
5/8"	30	7	70	650	FİYAT ALINIZ
3/4"	33	7	70	710	FİYAT ALINIZ
1"	39,5	7	70	820	FİYAT ALINIZ
1 1/4"	47	7	70	1145	FİYAT ALINIZ
1 1/2"	53	7	70	1345	FİYAT ALINIZ
1 3/4"	60	7	70	1570	FİYAT ALINIZ
2"	67,5	7	70	1970	FİYAT ALINIZ
2 1/2"	81	7	70	2510	FİYAT ALINIZ
3"	98	7	70	3660	FİYAT ALINIZ

ISI RADYATÖR

SICAK SU

TS 548 TİP2

Isıya dayanıklı EPDM kauçuktan mamul, içten yanmalı motor soğutma sistemlerinde ve sıcak su dolaşımında.



ÖLÇÜ	DÇ (mm)	ÇB (Bar)	PB (Bar)	AĞIRLIK (gr/m)	FİYAT (TL)
1/2"	19	4	12	215	FİYAT ALINIZ
5/8"	22	4	12	260	FİYAT ALINIZ
3/4"	25	4	12	302	FİYAT ALINIZ
7/8"	28	4	12	343	FİYAT ALINIZ
1"	32	4	12	432	FİYAT ALINIZ
1 1/8"	34,5	4	12	472	FİYAT ALINIZ
1 1/4"	40	4	12	636	FİYAT ALINIZ
1 3/8"	43	4	12	690	FİYAT ALINIZ
1 1/2"	47	4	12	845	FİYAT ALINIZ
1 3/4"	54	4	12	1050	FİYAT ALINIZ
2"	60	4	12	1182	FİYAT ALINIZ
2 1/4"	67	4	12	1405	FİYAT ALINIZ
2 1/2"	73,5	4	12	1490	FİYAT ALINIZ
2 3/4"	80	4	12	1630	FİYAT ALINIZ
3"	86	4	12	1765	FİYAT ALINIZ
3 1/2"	100	4	12	2065	FİYAT ALINIZ
4"	111,5	4	12	2300	FİYAT ALINIZ

SICAK SU LONG

ÜSTÜ DÜZ

TS-584 TİP2

Isıya dayanıklı EPDM kauçuktan mamul, içten yanmalı motor soğutma sistemlerinde ve sıcak su dolaşımında.



ÖLÇÜ	DÇ (mm)	ÇB (Bar)	PB (Bar)	AĞIRLIK (gr/m)	FİYAT (TL)
1/4"	12	4	12	115	FİYAT ALINIZ
5/16"	14	4	12	140	FİYAT ALINIZ
3/8"	16	4	12	165	FİYAT ALINIZ
1/2"	20	4	12	260	FİYAT ALINIZ
5/8"	23	4	12	290	FİYAT ALINIZ
3/4"	27	4	12	390	FİYAT ALINIZ

SICAK SU LONG

ÜSTÜ DÜZ

Isıya dayanıklı EPDM kauçuktan mamul, içten yanmalı motor soğutma sistemlerinde ve sıcak su dolaşımında.



ÖLÇÜ	DÇ (mm)	ÇB (Bar)	PB (Bar)	AĞIRLIK (gr/m)	FİYAT (TL)
1/4"	12	5	15	115	FİYAT ALINIZ
5/16"	14	5	15	140	FİYAT ALINIZ
3/8"	16	5	15	165	FİYAT ALINIZ
1/2"	20	5	15	260	FİYAT ALINIZ
5/8"	23	5	15	290	FİYAT ALINIZ
3/4"	27	5	15	390	FİYAT ALINIZ

KUM

KUMLAMA VERİCİ

TS EN ISO 3861

Aşınmaya dayanıklı iletken tabii kauçuktan mamul, madeni levha, taş, beton gibi kum püskürterek temizlenmesi ve parlatılması işlerinde.



ÖLÇÜ	DÇ (mm)	ÇB (Bar)	PB (Bar)	AĞIRLIK (gr/m)	FİYAT (TL)
1"	39	12	36	813	FİYAT ALINIZ
1 1/4"	48	12	36	1160	FİYAT ALINIZ
1 1/2"	56	12	36	1531	FİYAT ALINIZ
1 3/4"	63	12	36	1820	FİYAT ALINIZ
2"	69	12	36	2030	FİYAT ALINIZ
2 1/2"	82	12	36	2626	FİYAT ALINIZ
2 3/4"	90	12	36	2920	FİYAT ALINIZ
3"	96	12	36	3090	FİYAT ALINIZ

ÇİMENTO

ÇİMENTO VERİCİ

Aşınmaya dayanıklı iletken tabii kauçuktan mamul, toz, kum, çimento, alçı gibi maddelerin nakil ve dökme işlerinde.



ÖLÇÜ	DÇ (mm)	ÇB (Bar)	PB (Bar)	AĞIRLIK (gr/m)	FİYAT (TL)
1"	37	10	30	622	
1 1/4"	44	10	30	817	
1 1/2"	50	10	30	945	
2"	64,5	10	30	1421	
2 1/2"	77	10	30	1733	
3"	90	10	30	2090	
4"	118	10	30	3252	
5"	146	10	30	4840	
6"	172	10	30	6000	
8"	225	10	30	8705	

KUM

KUMLAMA ALICI-VERİCİ

EXCEED TS EN ISO 3861

Aşınmaya dayanıklı iletken tabii kauçuktan mamul, madeni levha, taş, beton gibi kum püskürterek temizlenmesi ve parlatılması işlerinde.



ÖLÇÜ	DÇ (mm)	ÇB (Bar)	PB (Bar)	AĞIRLIK (gr/m)	FİYAT (TL)
1"	41	12	36	1115	FİYAT ALINIZ
1 1/4"	50	12	36	1445	FİYAT ALINIZ
1 1/2"	58	12	36	1765	FİYAT ALINIZ
1 3/4"	65	12	36	2420	FİYAT ALINIZ
2"	71	12	36	2440	FİYAT ALINIZ
2 1/2"	84	12	36	2975	FİYAT ALINIZ
2 3/4"	92	12	36	3250	FİYAT ALINIZ
3"	98	12	36	3610	FİYAT ALINIZ

ÇİMENTO SD

ÇİMENTO ALICI-VERİCİ

Aşınmaya dayanıklı iletken tabii kauçuktan mamul, toz, kum, çimento, alçı gibi maddelerin nakil ve dökme işlerinde.



ÖLÇÜ	DÇ (mm)	ÇB (Bar)	PB (Bar)	AĞIRLIK (gr/m)	FİYAT (TL)
1"	39	10	30	880	FİYAT ALINIZ
1 1/4"	45	10	30	1045	FİYAT ALINIZ
1 1/2"	52	10	30	1395	FİYAT ALINIZ
2"	66	10	30	1975	FİYAT ALINIZ
2 1/2"	78,5	10	30	2315	FİYAT ALINIZ
3"	92	10	30	3117	FİYAT ALINIZ
4"	120	10	30	4550	FİYAT ALINIZ
5"	149	10	30	6697	FİYAT ALINIZ
6"	174,5	10	30	8807	FİYAT ALINIZ
8"	229	10	30	13690	FİYAT ALINIZ

SILOBAS

SILOBAS

Aşınmaya dayanıklı iletken tabii kauçuktan mamul, kamyon ve silolardan her türlü kuru çimento, aşındırıcı toz, kireç gibi maddelerin nakil işlerinde.



ÖLÇÜ	DÇ (mm)	ÇB (Bar)	PB (Bar)	AĞIRLIK (gr/m)	FİYAT (TL)
2"	60,4	5	15	960	FİYAT ALINIZ
2 1/2"	73	5	15	1175	FİYAT ALINIZ
3"	86	5	15	1392	FİYAT ALINIZ
3 1/2"	100	5	15	1770	FİYAT ALINIZ
4"	112	5	15	2025	FİYAT ALINIZ
4"	115	5	15	2550	FİYAT ALINIZ
4"	117	5	15	3177	FİYAT ALINIZ
5"	137	5	15	3276	FİYAT ALINIZ
6"	164	5	15	3414	FİYAT ALINIZ
8"	215	5	15	4660	FİYAT ALINIZ

BETON UÇ 85

RAKORLU BETON UÇ

Aşınmaya dayanıklı iletke tabii CBR kauçuktan mamul, her türlü hazır beton pompalama ve dökme işlerinde.



ÖLÇÜ	Boy (mt)	Tek Ucu Rekorlu (TL/AD.)	İki Ucu Rekorlu (TL/AD.)
4"	1,5	3.834,49	FİYAT ALINIZ
4"	2	4.499,90	FİYAT ALINIZ
4"	3	5.834,07	FİYAT ALINIZ
4"	4	7.168,24	FİYAT ALINIZ
4"	5	8.502,43	FİYAT ALINIZ
4"	6	9.836,59	FİYAT ALINIZ
5"	1,5	4.324,64	FİYAT ALINIZ
5"	2	5.110,40	FİYAT ALINIZ
5"	3	6.698,36	FİYAT ALINIZ
5"	4	8.286,34	FİYAT ALINIZ
5"	5	9.874,34	FİYAT ALINIZ
5"	6	11.462,32	FİYAT ALINIZ

SPRING D/10

İÇME SUYU VERİCİ

FDA'YA UYGUN

İçme suyunun özelliklerini bozmayan uluslararası gıda şartnamelerine uygun beyaz sentetik kauçuktan mamul, içme suyu istasyonlarında ve içme suyu nakillerinde.



ÖLÇÜ	DÇ (mm)	ÇB (Bar)	PB (Bar)	AĞIRLIK (gr/m)	FİYAT (TL)
1/2"	22	10	30	385	FİYAT ALINIZ
5/8"	26	10	30	509	FİYAT ALINIZ
3/4"	30	10	30	634	FİYAT ALINIZ
1"	37	10	30	820	FİYAT ALINIZ
1 1/4"	44	10	30	1080	FİYAT ALINIZ
1 1/2"	51	10	30	1365	FİYAT ALINIZ
2"	65	10	30	1910	FİYAT ALINIZ
2 1/2"	77,5	10	30	2330	FİYAT ALINIZ
3"	92	10	30	3030	FİYAT ALINIZ
4"	117,5	10	30	3955	FİYAT ALINIZ

SPRING SD/10

İÇME SUYU ALICI-VERİCİ

FDA'YA UYGUN

İçme suyunun özelliklerini bozmayan uluslararası gıda şartnamelerine uygun beyaz sentetik kauçuktan mamul, içme suyu istasyonlarında emme ve basma işlerinde.



ÖLÇÜ	DÇ (mm)	ÇB (Bar)	PB (Bar)	AĞIRLIK (gr/m)	FİYAT (TL)
1/2"	24	10	30	540	FİYAT ALINIZ
5/8"	28	10	30	650	FİYAT ALINIZ
3/4"	31	10	30	730	FİYAT ALINIZ
1"	38	10	30	984	FİYAT ALINIZ
1 1/4"	45	10	30	1260	FİYAT ALINIZ
1 1/2"	52	10	30	1690	FİYAT ALINIZ
2"	66	10	30	2335	FİYAT ALINIZ
2 1/2"	78,5	10	30	2860	FİYAT ALINIZ
3"	93	10	30	3805	FİYAT ALINIZ
4"	118,5	10	30	4835	FİYAT ALINIZ

KREMA D/10

SÜT & NEBATİ YAĞ VERİCİ

FDA'YA UYGUN

Nakledilen maddenin özelliklerini bozmayan, uluslararası gıda şartnamelerine uygun beyaz sentetik kauçuktan mamul, süt, nebatî yağ ve yağlı sıvıları nakil işlerinde.

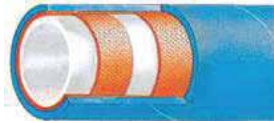

ÖLÇÜ	DÇ (mm)	ÇB (Bar)	PB (Bar)	AĞIRLIK (gr/m)	FİYAT (TL)
1/2"	22	10	30	373	FİYAT ALINIZ
5/8"	26	10	30	495	FİYAT ALINIZ
3/4"	30	10	30	613	FİYAT ALINIZ
1"	37	10	30	793	FİYAT ALINIZ
1 1/4"	44	10	30	1048	FİYAT ALINIZ
1 1/2"	51	10	30	1314	FİYAT ALINIZ
2"	65	10	30	1835	FİYAT ALINIZ
2 1/2"	77,5	10	30	2269	FİYAT ALINIZ
3"	92	10	30	2928	FİYAT ALINIZ
4"	117,5	10	30	3825	FİYAT ALINIZ

KREMA SD/10

SÜT & NEBATİ YAĞ ALICI-VERİCİ

FDA'YA UYGUN

Nakledilen maddenin özelliklerini bozmayan, uluslararası gıda şartnamelerine uygun beyaz sentetik kauçuktan mamul, süt, nebatî yağ ve yağlı sıvıları emme ve nakil işlerinde.



ÖLÇÜ	DÇ (mm)	ÇB (Bar)	PB (Bar)	AĞIRLIK (gr/m)	FİYAT (TL)
1/2"	24	10	30	500	FİYAT ALINIZ
5/8"	28	10	30	625	FİYAT ALINIZ
3/4"	31	10	30	705	FİYAT ALINIZ
1"	38	10	30	955	FİYAT ALINIZ
1 1/4"	45	10	30	1225	FİYAT ALINIZ
1 1/2"	52	10	30	1650	FİYAT ALINIZ
2"	66	10	30	2285	FİYAT ALINIZ
2 1/2"	78,5	10	30	2797	FİYAT ALINIZ
3"	93	10	30	3735	FİYAT ALINIZ
4"	118,5	10	30	4725	FİYAT ALINIZ

BUHAR-DW

GIDA BUHAR

FDA'YA UYGUN

Gıdaya uygun, buhara dayanıklı beyaz özel sentetik kauçuktan mamul, her türlü gıda sanayinde kazanların vb. buharlara yıkama işlerinde 165 C°ye kadar sıcaklık dayanıklı.



ÖLÇÜ	DÇ (mm)	ÇB (Bar)	PB (Bar)	AĞIRLIK (gr/m)	FİYAT (TL)
3/4	30	7	70	595	FİYAT ALINIZ
1"	37	7	70	684	FİYAT ALINIZ
1 1/4"	44	7	70	1070	FİYAT ALINIZ
1 1/2"	51	7	70	1343	FİYAT ALINIZ
2"	65	7	70	1968	FİYAT ALINIZ
2 1/2"	77,5	7	70	2504	FİYAT ALINIZ
3"	92	7	70	3660	FİYAT ALINIZ
4"	117,5	7	70	4825	FİYAT ALINIZ

BUHAR-DW S/D

GIDA BUHAR ALICI-VERİCİ

FDA'YA UYGUN

Gıdaya uygun, buhara dayanıklı beyaz özel sentetik kauçuktan mamul, her türlü gıda sanayinde kazanların vb. buharlara yıkama işlerinde 165 C°ye kadar sıcaklık dayanıklı.



ÖLÇÜ	DÇ (mm)	ÇB (Bar)	PB (Bar)	AĞIRLIK (gr/m)	FİYAT (TL)
3/4"	32	7	70	686	FİYAT ALINIZ
1"	38	7	70	850	FİYAT ALINIZ
1 1/4"	47	7	70	1124	FİYAT ALINIZ
1 1/2"	55	7	70	1734	FİYAT ALINIZ
2"	67	7	70	2200	FİYAT ALINIZ
2 1/2"	83	7	70	3170	FİYAT ALINIZ
3"	100	7	70	4081	FİYAT ALINIZ
4"	126	7	70	6117	FİYAT ALINIZ

MEY D/10

BİRA ŞARAP VERİCİ

FDA'YA UYGUN

Nakledilen maddenin özelliklerini bozmayan, uluslararası gıda şartnamelerine uygun beyaz EPDM kauçuktan mamul, bira, şarap, maden suyu, meyve suları v.b. nakil işlerinde.



ÖLÇÜ	DÇ (mm)	ÇB (Bar)	PB (Bar)	AĞIRLIK (gr/m)	FİYAT (TL)
3/4"	30	10	30	556	FİYAT ALINIZ
1"	37	10	30	719	FİYAT ALINIZ
1 1/4"	44	10	30	945	FİYAT ALINIZ
1 1/2"	51	10	30	1186	FİYAT ALINIZ
2"	65	10	30	1657	FİYAT ALINIZ
2 1/2"	77,5	10	30	2078	FİYAT ALINIZ
3"	92	10	30	2680	FİYAT ALINIZ
4"	117,5	10	30	3544	FİYAT ALINIZ

MEY SD/10

BİRA ŞARAP ALICI-VERİCİ

FDA'YA UYGUN

Nakledilen maddenin özelliklerini bozmayan, uluslararası gıda şartnamelerine uygun beyaz EPDM kauçuktan mamul, bira, şarap, maden suyu, meyve suları v.b. nakil işlerinde.



ÖLÇÜ	DÇ (mm)	ÇB (Bar)	PB (Bar)	AĞIRLIK (gr/m)	FİYAT (TL)
3/4"	30	10	30	593	FİYAT ALINIZ
1"	37	10	30	801	FİYAT ALINIZ
1 1/4"	44	10	30	1029	FİYAT ALINIZ
1 1/2"	51	10	30	1430	FİYAT ALINIZ
2"	65	10	30	1981	FİYAT ALINIZ
2 1/2"	TT.5	10	30	2244	FİYAT ALINIZ
3"	92	10	30	3285	FİYAT ALINIZ
4"	117,5	10	30	4173	FİYAT ALINIZ

POMPA/L

AKARYAKIT POMPA ÜSTÜ DÜZ
TS EN 1360/TİP1

Sentetik nitril kauçuktan mamul, servis istasyonlarında pompalardan nakil vasıtalarına yakıt dağıtma işlerinde.



ÖLÇÜ	DÇ (mm)	ÇB (Bar)	PB (Bar)	AĞIRLIK (gr/m)	FİYAT (TL)
1/2"	21,5	16	48	295	FİYAT ALINIZ
5/8"	26	18	48	425	FİYAT ALINIZ
3/4"	29	16	48	475	FİYAT ALINIZ
1"	36,5	16	48	690	FİYAT ALINIZ

BARREL/16

AKARYAKIT POMPA ÜSTÜ SARGILI
TS EN 1360/TİP1

Sentetik nitril kauçuktan mamul, aromatik oranı %50'ye kadar olan benzin, mazot, fuel oil nakil işlerinde.

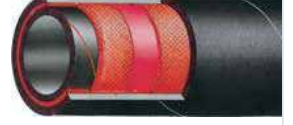

ÖLÇÜ	DÇ (mm)	ÇB (Bar)	PB (Bar)	AĞIRLIK (gr/m)	FİYAT (TL)
1/2"	21,5	16	48	342	FİYAT ALINIZ
5/8"	26	16	48	480	FİYAT ALINIZ
3/4"	30	16	48	530	FİYAT ALINIZ
1"	38	16	48	740	FİYAT ALINIZ
1 1/4"	45	16	48	1100	FİYAT ALINIZ

FOSSIL D/16

AKARYAKIT VERİCİ
TS 9464 EN 1761/TİP D

Sentetik nitril kauçuktan mamul, aromatik oranı %50'ye kadar olan benzin, mazot, fuel oil nakil işlerinde.

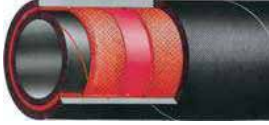

ÖLÇÜ	DÇ (mm)	ÇB (Bar)	PB (Bar)	AĞIRLIK (gr/m)	FİYAT (TL)
3/4"	31	16	48	625	FİYAT ALINIZ
1"	37	16	48	730	FİYAT ALINIZ
1 1/4"	44	16	48	935	FİYAT ALINIZ
1 1/2"	51	16	48	1192	FİYAT ALINIZ
1 3/4"	59	16	48	1542	FİYAT ALINIZ
2"	67	16	48	1960	FİYAT ALINIZ
2 1/2"	79	16	48	2237	FİYAT ALINIZ
2 3/4"	84	16	48	2577	FİYAT ALINIZ
3"	92	16	48	2727	FİYAT ALINIZ
4"	118	16	48	3710	FİYAT ALINIZ

FOSSIL SD/16

AKARYAKIT ALICI-VERİCİ
TS 9464 EN 1761/TİP SD

Sentetik nitril kauçuktan mamul, aromatik oranı %50'ye kadar olan benzin, mazot, fuel oil emme ve basma işlerinde.



ÖLÇÜ	DÇ (mm)	ÇB (Bar)	PB (Bar)	AĞIRLIK (gr/m)	FİYAT (TL)
3/4"	31	16	48	672	FİYAT ALINIZ
1"	37	16	48	810	FİYAT ALINIZ
1 1/4"	44	16	48	1035	FİYAT ALINIZ
1 1/2"	51	16	48	1375	FİYAT ALINIZ
2"	67	16	48	2215	FİYAT ALINIZ
2 1/2"	79	16	48	2625	FİYAT ALINIZ
2 3/4"	84	16	48	2982	FİYAT ALINIZ
3"	92	16	48	3375	FİYAT ALINIZ
4"	118	16	48	4415	FİYAT ALINIZ

YAKIT D/10

AKARYAKIT VERİCİ

Sentetik nitril kauçuktan mamul, aromatik oranı %50'ye kadar olan benzin, mazot, fuel oil nakil işlerinde.



ÖLÇÜ	DÇ (mm)	ÇB (Bar)	PB (Bar)	AĞIRLIK (gr/m)	FİYAT (TL)
3/4"	28	10	30	444	FİYAT ALINIZ
1"	35	10	30	574	FİYAT ALINIZ
1 1/4"	42	10	30	716	FİYAT ALINIZ
1 1/2"	48	10	30	864	FİYAT ALINIZ
2"	62	10	30	1276	FİYAT ALINIZ
2 1/2"	75	10	30	1632	FİYAT ALINIZ
3"	88	10	30	1984	FİYAT ALINIZ
4"	116	10	30	3193	FİYAT ALINIZ

YAKIT SD/10

AKARYAKIT ALICI-VERİCİ

Sentetik nitril kauçuktan mamul, aromatik oranı %50'ye kadar olan benzin, mazot, fuel oil emme ve basma işlerinde.



ÖLÇÜ	DÇ (mm)	ÇB (Bar)	PB (Bar)	AĞIRLIK (gr/m)	FİYAT (TL)
3/4"	29	10	30	535	FİYAT ALINIZ
1"	36	10	30	707	FİYAT ALINIZ
1 1/4"	43	10	30	914	FİYAT ALINIZ
1 1/2"	49	10	30	1155	FİYAT ALINIZ
2"	63	10	30	1644	FİYAT ALINIZ
2 1/2"	76	10	30	2129	FİYAT ALINIZ
3"	89	10	30	2768	FİYAT ALINIZ
4"	117	10	30	4035	FİYAT ALINIZ

LPG-D

LPG VERİCİ

TS EN 1762 D-Ω

LPG'ye dayanıklı siyah iletken sentetik nitril kauçuktan mamul, LPG aktarma işlerinde.



ÖLÇÜ	DÇ (mm)	ÇB (Bar)	PB (Bar)	AĞIRLIK (gr/m)	FİYAT (TL)
1/2"	23	25	100	392	FİYAT ALINIZ
5/8"	26	25	100	456	FİYAT ALINIZ
3/4"	31	25	100	630	FİYAT ALINIZ
1"	38	25	100	835	FİYAT ALINIZ
1 1/4"	45	25	100	1051	FİYAT ALINIZ
1 1/2"	52	25	100	1210	FİYAT ALINIZ
2"	67	25	100	1832	FİYAT ALINIZ

LPG-SD

LPG ALICI-VERİCİ

TS EN 1762 SD-Ω

LPG'ye dayanıklı siyah iletken sentetik nitril kauçuktan mamul, LPG emme ve aktarma işlerinde.



ÖLÇÜ	DÇ (mm)	ÇB (Bar)	PB (Bar)	AĞIRLIK (gr/m)	FİYAT (TL)
1/2"	23	25	100	441	FİYAT ALINIZ
5/8"	26	25	100	519	FİYAT ALINIZ
3/4"	31	25	100	681	FİYAT ALINIZ
1"	38	25	100	902	FİYAT ALINIZ
1 1/4"	45	25	100	1174	FİYAT ALINIZ
1 1/2"	52	25	100	1504	FİYAT ALINIZ
2"	67	25	100	2196	FİYAT ALINIZ

FUEL HOSE

TEKSTİL TAKVİYELİ YAKIT

SAE J30-R7

Yağlara ve mazota dayanıklı, siyah düz sentetik nitril kauçuktan mamul, içten yanmalı motorlarda yakıt tahliyesinde gres yağı ve genel yağlama işlerinde.



ÖLÇÜ	DÇ (mm)	ÇB (Bar)	PB (Bar)	AĞIRLIK (gr/m)	FİYAT (TL)
3/16"	10,5	10	30	106	FİYAT ALINIZ
1/4"	12	10	30	115	FİYAT ALINIZ
5/16"	14	10	30	145	FİYAT ALINIZ
3/8"	16	10	30	170	FİYAT ALINIZ
1/2"	20	10	30	265	FİYAT ALINIZ
5/8"	24	10	30	350	FİYAT ALINIZ

UÇAK AERO-C

UÇAK AKARYAKIT VERİCİ

TS EN ISO 1825 TİP C

Yağlara ve akaryakıtlara dayanıklı siyah iletken sentetik nitril kauçuktan mamul, aromatik oranı %30'kadar olan yakıtların uçaklara yerde ikmalinde.



ÖLÇÜ	DÇ (mm)	ÇB (Bar)	PB (Bar)	AĞIRLIK (gr/m)	FİYAT (TL)
3/4"	29	20	80	522	FİYAT ALINIZ
1"	38	20	80	840	FİYAT ALINIZ
1 1/4"	45	20	80	1000	FİYAT ALINIZ
1 1/2"	51	20	80	1155	FİYAT ALINIZ
2"	65	20	80	1710	FİYAT ALINIZ
2 1/2"	80	20	80	2070	FİYAT ALINIZ
3"	92	20	80	2580	FİYAT ALINIZ

KEMI D/10 EPDM

KİMYASAL MADDE VERİCİ EPDM

Kimyasal maddelere dayanıklı siyah, EPDM kauçuktan mamul, çeşitli asit, baz ve kimyevi madde, deniz ve sanayi suları tahliye işlerinde.



ÖLÇÜ	DÇ (mm)	ÇB (Bar)	PB (Bar)	AĞIRLIK (gr/m)	FİYAT (TL)
3/4'	29	10	40	475	FİYAT ALINIZ
1'	35	10	40	600	FİYAT ALINIZ
1 1/4'	43	10	40	855	FİYAT ALINIZ
1 1/2'	49	10	40	985	FİYAT ALINIZ
2'	64	10	40	1545	FİYAT ALINIZ
2 1/2'	77	10	40	1905	FİYAT ALINIZ
3'	90	10	40	2365	FİYAT ALINIZ
4'	116	10	40	3110	FİYAT ALINIZ

KEMI D/10 CSM

KİMYASAL MADDE VERİCİ CSM

Yüksek yoğunluklu ve aşındırıcı kimyasal maddelere dayanıklı siyah CSM kauçuktan mamul, kimya sanayiinde yüksek yoğunluklu asit, baz ve aşındırıcı kimyevi madde tahliye işlerinde.



ÖLÇÜ	DÇ (mm)	ÇB (Bar)	PB (Bar)	AĞIRLIK (gr/m)	FİYAT (TL)
3/4"	30	10	40	455	FİYAT ALINIZ
1"	36	10	40	575	FİYAT ALINIZ
1 1/4"	45	10	40	835	FİYAT ALINIZ
1 1/2"	51	10	40	965	FİYAT ALINIZ
2"	65	10	40	1475	FİYAT ALINIZ
2 1/2"	79	10	40	1875	FİYAT ALINIZ
3"	92	10	40	2290	FİYAT ALINIZ
4"	118	10	40	3160	FİYAT ALINIZ

KEMI D/10 XLPE

ASİT SOLVENT VE KİMYASAL MADDE VERİCİ

Yüksek yoğunluklu ve aşındırıcı kimyasal maddelere, solventlere dayanıklı saydam XLPE'den mamul, kimya sanayiinde yüksek yoğunluklu asit, alkol, özel solventler v.b. tahliye işlerinde.



ÖLÇÜ	DÇ (mm)	ÇB (Bar)	PB (Bar)	AĞIRLIK (gr/m)	FİYAT (TL)
3/4"	30	10	40	545	FİYAT ALINIZ
1"	36	10	40	670	FİYAT ALINIZ
1 1/4"	45	10	40	1017	FİYAT ALINIZ
1 1/2"	51	10	40	1175	FİYAT ALINIZ
2"	65	10	40	1677	FİYAT ALINIZ
2 1/2"	79	10	40	2195	FİYAT ALINIZ
3"	92	10	40	2700	FİYAT ALINIZ
4"	118	10	40	3605	FİYAT ALINIZ

KEMI SD/10 EPDM

KİMYASAL MADDE ALICI-VERİCİ EPDM

Kimyasal maddelere dayanıklı siyah, EPDM kauçuktan mamul, çeşitli asit, baz ve kimyevi madde, deniz ve sanayi suları tahliye ve emme işlerinde.



ÖLÇÜ	DÇ (mm)	ÇB (Bar)	PB (Bar)	AĞIRLIK (gr/m)	FİYAT (TL)
3/4"	30	10	40	605	FİYAT ALINIZ
1"	36	10	40	720	FİYAT ALINIZ
1 1/4"	44	10	40	1020	FİYAT ALINIZ
1 1/2"	51	10	40	1355	FİYAT ALINIZ
2"	66	10	40	2080	FİYAT ALINIZ
2 1/2"	79	10	40	2700	FİYAT ALINIZ
3"	92	10	40	3240	FİYAT ALINIZ
4"	118	10	40	4050	FİYAT ALINIZ

KEMI SD/10 CSM

KİMYASAL MADDE ALICI-VERİCİ CSM

Yüksek yoğunluklu ve aşındırıcı kimyasal maddelere dayanıklı siyah CSM kauçuktan mamul, kimya sanayiinde yüksek yoğunluklu asit, baz ve aşındırıcı kimyevi madde emme ve tahliye işlerinde.

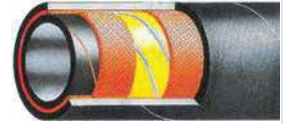

ÖLÇÜ	DÇ (mm)	ÇB (Bar)	PB (Bar)	AĞIRLIK (gr/m)	FİYAT (TL)
3/4"	30	10	40	590	FİYAT ALINIZ
1"	36	10	40	700	FİYAT ALINIZ
1 1/4"	45	10	40	1005	FİYAT ALINIZ
1 1/2"	52	10	40	1345	FİYAT ALINIZ
2"	67	10	40	2025	FİYAT ALINIZ
2 1/2"	80	10	40	2630	FİYAT ALINIZ
3"	93	10	40	3190	FİYAT ALINIZ
4"	120	10	40	4255	FİYAT ALINIZ

KEMI SD/10 XLPE

ASİT SOLVENT VE KİMYASAL MADDE ALICI-VERİCİ

Yüksek yoğunluklu ve aşındırıcı kimyasal maddelere, solventlere dayanıklı saydam XLPE'den mamul, kimya sanayiinde yüksek yoğunluklu asit, alkol, özel solventler v.b. emme ve tahliye işlerinde.



ÖLÇÜ	DÇ (mm)	ÇB (Bar)	PB (Bar)	AĞIRLIK (gr/m)	FİYAT (TL)
3/4"	31	10	40	670	FİYAT ALINIZ
1"	37	10	40	815	FİYAT ALINIZ
1 1/4"	45	10	40	1125	FİYAT ALINIZ
1 1/2"	52	10	40	1460	FİYAT ALINIZ
2"	67	10	40	2260	FİYAT ALINIZ
2 1/2"	80	10	40	2820	FİYAT ALINIZ
3"	93	10	40	3425	FİYAT ALINIZ
4"	120	10	40	5290	FİYAT ALINIZ

KEMI D/10 UHMW-PE

ASİT SOLVENT VE KİMYASAL MADDE VERİCİ

Tüm yaygın kimyasallara dayanıklı, saydam UHMW-PE'den mamul, kimya sanayiinde yüksek yoğunluklu asit, alkol, yüksek aromatik değerli solventler, petrol ürünleri v.b. tahliye işlerinde.



ÖLÇÜ	DÇ (mm)	ÇB (Bar)	PB (Bar)	AĞIRLIK (gr/m)	FİYAT (TL)
3/4"	30	10	40	563	FİYAT ALINIZ
1"	36	10	40	662	FİYAT ALINIZ
1 1/4"	45	10	40	1023	FİYAT ALINIZ
1 1/2"	51	10	40	1181	FİYAT ALINIZ
2"	65	10	40	1742	FİYAT ALINIZ
2 1/2"	79	10	40	2224	FİYAT ALINIZ
3"	92	10	40	2694	FİYAT ALINIZ
4"	118	10	40	3752	FİYAT ALINIZ

KEMI SD/10 UHMW-PE

ASİT SOLVENT VE KİMYASAL MADDE ALICI-VERİCİ

Tüm yaygın kimyasallara dayanıklı, saydam UHMW-PE'den mamul, kimya sanayiinde yüksek yoğunluklu asit, alkol, yüksek aromatik değerli solventler, petrol ürünleri v.b. emme ve tahliye işlerinde.



ÖLÇÜ	DÇ (mm)	ÇB (Bar)	PB (Bar)	AĞIRLIK (gr/m)	FİYAT (TL)
3/4"	31	10	40	690	FİYAT ALINIZ
1"	37	10	40	815	FİYAT ALINIZ
1 1/4"	45	10	40	1120	FİYAT ALINIZ
1 1/2"	52	10	40	1495	FİYAT ALINIZ
2"	67	10	40	2275	FİYAT ALINIZ
2 1/2"	80	10	40	2775	FİYAT ALINIZ
3"	93	10	40	3315	FİYAT ALINIZ
4"	120	10	40	4880	FİYAT ALINIZ

KEMI D/16 UHMW-PE

ASİT SOLVENT VE KİMYASAL MADDE VERİCİ

TS EN 12115

Tüm yaygın kimyasallara dayanıklı, saydam UHMW-PE'den mamul, kimya sanayiinde yüksek yoğunluklu asit, alkol, yüksek aromatik değerli solventler, petrol ürünleri v.b. tahliye işlerinde.



ÖLÇÜ	DÇ (mm)	ÇB (Bar)	PB (Bar)	AĞIRLIK (gr/m)	FİYAT (TL)
3/4"	30	16	64	612	FİYAT ALINIZ
1"	36	16	64	755	FİYAT ALINIZ
1 1/4"	45	16	64	941	FİYAT ALINIZ
1 1/2"	51	16	64	1196	FİYAT ALINIZ
2"	65	16	64	1939	FİYAT ALINIZ
2 1/2"	79	16	64	2301	FİYAT ALINIZ
3"	92	16	64	2747	FİYAT ALINIZ
4"	118	16	64	3785	FİYAT ALINIZ

KEMI SD/16 UHMW-PE

ASİT SOLVENT VE KİMYASAL MADDE ALICI-VERİCİ

TS EN 12115

Tüm yaygın kimyasallara dayanıklı, saydam UHMW-PE'den mamul, kimya sanayiinde yüksek yoğunluklu asit, alkol, yüksek aromatik değerli solventler, petrol ürünleri v.b. emme ve tahliye işlerinde.



ÖLÇÜ	DÇ (mm)	ÇB (Bar)	PB (Bar)	AĞIRLIK (gr/m)	FİYAT (TL)
3/4"	31	16	64	674	FİYAT ALINIZ
1"	37	16	64	826	FİYAT ALINIZ
1 1/4"	45	16	64	1044	FİYAT ALINIZ
1 1/2"	52	16	64	1393	FİYAT ALINIZ
2"	67	16	64	2245	FİYAT ALINIZ
2 1/2"	80	16	64	2620	FİYAT ALINIZ
3"	93	16	64	3223	FİYAT ALINIZ
4"	120	16	64	4568	FİYAT ALINIZ

TEOS

GIRTLAK-LAVABO SIFON

Çok kuvvetli ve esnek düz, PVC iç yüzey, şoka dayanıklı sert PVC spiral takviye, tarımda, sanayide, inşaatlarda, evlerde lavabo sifon altlarında, her türlü su, deterjan, hafif kimyasallar, emme ve basma işlerinde.



ÖLÇÜ		PB (Bar)	AĞIRLIK (gr/m)	FİYAT (TL)
(inch)	(mm)			
5/8"	16	8	120	FİYAT ALINIZ
3/4"	19	6	140	FİYAT ALINIZ
1"	25	6	180	FİYAT ALINIZ
1 1/7"	29	6	200	FİYAT ALINIZ
1 1/4"	32	5	220	FİYAT ALINIZ
1 1/2"	38	5	260	FİYAT ALINIZ
2"	51	4	400	FİYAT ALINIZ

TROY SLD

SÜPER HAFİF HİZMET SU VERİCİ

Çok kuvvetli ve esnek düz, PVC iç yüzey, şoka dayanıklı sert PVC spiral takviye, tarımda, sanayide, inşaatlarda su, hafif kimyasallar, emme ve tahliye işlerinde.



ÖLÇÜ		VAKUM (m/H ₂ O)	AĞIRLIK (gr/m)	FİYAT (TL)
(inch)	(mm)			
3/4"	19	7	200	FİYAT ALINIZ
1"	25	6	250	FİYAT ALINIZ
1 1/4"	32	6	320	FİYAT ALINIZ
1 1/2"	38	6	420	FİYAT ALINIZ
2"	51	6	645	FİYAT ALINIZ
2 1/2"	63	6	810	FİYAT ALINIZ
3"	76	6	1150	FİYAT ALINIZ
4"	102	6	1710	FİYAT ALINIZ

TROY LD

HAFİF HİZMET SU VERİCİ

Çok kuvvetli ve esnek düz, PVC iç yüzey, şoka dayanıklı sert PVC spiral takviye, tarımda, sanayide, inşaatlarda su, hafif kimyasallar, emme ve tahliye işlerinde.



ÖLÇÜ		PB (Bar)	VAKUM (m/H ₂ O)	AĞIRLIK (gr/m)	FİYAT (TL)
(inch)	(mm)				
3/4"	19	24	8	240,00	FİYAT ALINIZ
1"	25	22	8	290,00	FİYAT ALINIZ
	30	21	8	345,00	FİYAT ALINIZ
1 1/4"	32	20	8	370,00	FİYAT ALINIZ
	35	19	8	415,00	FİYAT ALINIZ
1 1/2"	38	18	8	485,00	FİYAT ALINIZ
	40	18	8	505,00	FİYAT ALINIZ
	45	17	8	570	FİYAT ALINIZ
2"	51	15	8	700	FİYAT ALINIZ
	55	13	7	765	FİYAT ALINIZ
	60	13	7	825	FİYAT ALINIZ
2 1/2"	63	13	7	880	FİYAT ALINIZ
	70	12	7	1100	FİYAT ALINIZ
3"	76	12	7	1250	FİYAT ALINIZ
	80	12	6	1400	FİYAT ALINIZ
	90	11	6	1650	FİYAT ALINIZ
4"	102	11	6	1850	FİYAT ALINIZ
	110	10	5	2200	FİYAT ALINIZ
	120	10	4	2700	FİYAT ALINIZ
5"	127	10	4	3000	FİYAT ALINIZ
6"	152	9	3	3700	FİYAT ALINIZ
8"	203	6	2	5950	FİYAT ALINIZ

SIMENA

KIRMIZI VERİCİ

Çok kuvvetli ve esnek düz, PVC iç yüzey, şoka dayanıklı sert PVC spiral takviye, tarımda, sanayide, inşaatlarda su, toz tahliye işlerinde.



ÖLÇÜ		VAKUM (m/H ₂ O)	AĞIRLIK (gr/m)	FİYAT (TL)
(inch)	(mm)			
3/4"	19	6	150	FİYAT ALINIZ
1"	25	6	170	FİYAT ALINIZ
1 1/4"	32	6	275	FİYAT ALINIZ
1 1/2"	38	6	340	FİYAT ALINIZ
2"	51	5	540	FİYAT ALINIZ
2 1/2"	63	5	840	FİYAT ALINIZ
3"	76	5	1110	FİYAT ALINIZ
4"	102	5	1470	FİYAT ALINIZ
5"	127	5	2180	FİYAT ALINIZ
6"	152	5	2290	FİYAT ALINIZ
8"	203	5	3980	FİYAT ALINIZ

TROY ST

STANDART HİZMET SU VERİCİ

Çok kuvvetli ve esnek düz, PVC iç yüzey, şoka dayanıklı sert PVC spiral takviye, tarımda, sanayide, sulama, ilaçlama, gübreleme, deterjan, asit v.b. tahlili işlerinde.



ÖLÇÜ		PB (Bar)	VAKUM (m/H ₂ O)	AĞIRLIK (gr/m)	FİYAT (TL)
(inch)	(mm)				
3/4"	19	26	8	280	FİYAT ALINIZ
1"	25	24	8	350	FİYAT ALINIZ
	30	22	8	440	FİYAT ALINIZ
	32	21	8	460	FİYAT ALINIZ
1 1/4"	35	20	8	520	FİYAT ALINIZ
	38	19	8	570	FİYAT ALINIZ
	40	19	8	590	FİYAT ALINIZ
2"	45	19	8	670	FİYAT ALINIZ
	51	16	8	830	FİYAT ALINIZ
	55	15	7	880	FİYAT ALINIZ
2 1/2"	60	15	7	950	FİYAT ALINIZ
	63	15	7	1000	FİYAT ALINIZ
	70	13	7	1150	FİYAT ALINIZ
3"	76	13	7	1450	FİYAT ALINIZ
	80	13	6	1530	FİYAT ALINIZ
	90	13	6	1750	FİYAT ALINIZ
4"	102	12	6	2150	FİYAT ALINIZ
	110	11	5	2450	FİYAT ALINIZ
	120	11	5	2900	FİYAT ALINIZ
5"	127	11	4	3200	FİYAT ALINIZ
6"	152	10	3	4200	FİYAT ALINIZ
8"	203	8	2	6400	FİYAT ALINIZ

MEDUSA MD

ORTA HİZMET ALICI-VERİCİ

Çok kuvvetli ve esnek düz, PVC iç yüzey, şoka dayanıklı sert PVC spiral takviye, tarım ve sanayide, inşaat, evlerde, kanalizasyonda, su, tuzlu su, hafif kimyasal orta hizmet emme ve basma işlerinde.



ÖLÇÜ		PB (Bar)	VAKUM (m/H ₂ O)	AĞIRLIK (gr/m)	FİYAT (TL)
(inch)	(mm)				
3/4"	19	32	9	360	FİYAT ALINIZ
1"	25	28	9	480	FİYAT ALINIZ
	30	24	9	550	FİYAT ALINIZ
	32	24	9	580	FİYAT ALINIZ
1 1/2"	35	24	9	640	FİYAT ALINIZ
	38	24	9	670	FİYAT ALINIZ
	40	24	9	700	FİYAT ALINIZ
2"	45	22	9	870	FİYAT ALINIZ
	51	22	9	975	FİYAT ALINIZ
	55	20	9	1080	FİYAT ALINIZ
2 1/2"	60	20	9	1250	FİYAT ALINIZ
	63	20	9	1350	FİYAT ALINIZ
	70	18	9	1580	FİYAT ALINIZ
3"	76	18	9	1700	FİYAT ALINIZ
	80	15	9	1800	FİYAT ALINIZ
	90	15	8	2100	FİYAT ALINIZ
4"	102	14	8	2600	FİYAT ALINIZ
	110	13	8	2900	FİYAT ALINIZ
	120	13	7	3200	FİYAT ALINIZ
5"	127	12	7	3650	FİYAT ALINIZ
6"	152	11	7	5100	FİYAT ALINIZ
8"	203	9	6	7850	FİYAT ALINIZ

TERMESSOS

HAVUZ - JAKUZİ

Çok kuvvetli ve esnek düz beyaz PVC iç yüzey, havuzlarda, jakuzilerde ılık su tahlili işlerinde.



ÖLÇÜ		PB (Bar)	VAKUM (m/H ₂ O)	AĞIRLIK (gr/m)	FİYAT (TL)
(inch)	(mm)				
1"	15	30	7	180	FİYAT ALINIZ
	20	27	7	250	FİYAT ALINIZ
	25	27	7	410	FİYAT ALINIZ
1 1/4"	28	27	7	280	FİYAT ALINIZ
	32	36	7	600	FİYAT ALINIZ
	40	27	7	730	FİYAT ALINIZ
2"	42	24	7	720	FİYAT ALINIZ
	43	24	7	680	FİYAT ALINIZ
	55	24	7	930	FİYAT ALINIZ

PEGASUS MD

ORTA HİZMET AKARYAKIT ALICI-VERİCİ

Çok kuvvetli ve esnek düz, akaryakıtlara ve yağlara dayanıklı PVC/NİTRİL malzemenin (istek üzerine süper elastik soğuk dayanımlı malzeme) mamul, orta hizmet, akaryakıt ve fuel-oil emme ve basma işlerinde.



ÖLÇÜ		PB (Bar)	VAKUM (m/H ₂ O)	AĞIRLIK (gr/m)	FİYAT (TL)
(inch)	(mm)				
3/4"	19	35	9	360	FİYAT ALINIZ
1"	25	26	9	480	FİYAT ALINIZ
	32	22	9	580	FİYAT ALINIZ
	38	22	9	670	FİYAT ALINIZ
2"	40	22	9	700	FİYAT ALINIZ
	51	20	9	975	FİYAT ALINIZ
	55	18	9	1080	FİYAT ALINIZ
2 1/2"	60	18	9	1250	FİYAT ALINIZ
	63	18	9	1350	FİYAT ALINIZ
	70	16	9	1580	FİYAT ALINIZ
3"	76	16	9	1700	FİYAT ALINIZ
	80	13	9	1800	FİYAT ALINIZ

HERAKLES HD

AĞIR HİZMET ALICI-VERİCİ

Çok kuvvetli ve esnek düz, PVC iç yüzey, şoka dayanıklı sert PVC spiral takviye, tarımda, sanayide, inşaatlarda, evlerde su, tuzlu su, hafif kimyasal v.b. ağır hizmet emme ve basma işlerinde.



ÖLÇÜ		PB (Bar)	VAKUM (m/H ₂ O)	AĞIRLIK (gr/m)	FİYAT (TL)
(inch)	(mm)				
3/4"	19	40	9	450	FİYAT ALINIZ
1"	25	38	9	570	FİYAT ALINIZ
	30	30	9	650	FİYAT ALINIZ
	32	30	9	680	FİYAT ALINIZ
1 1/4"	35	30	9	730	FİYAT ALINIZ
	38	30	9	780	FİYAT ALINIZ
	40	30	9	810	FİYAT ALINIZ
2"	45	25	9	960	FİYAT ALINIZ
	51	25	9	1150	FİYAT ALINIZ
	55	25	9	1350	FİYAT ALINIZ
2 1/2"	60	25	9	1550	FİYAT ALINIZ
	63	25	9	1600	FİYAT ALINIZ
	70	20	9	1800	FİYAT ALINIZ
3"	76	20	9	1950	FİYAT ALINIZ
	80	20	9	2100	FİYAT ALINIZ
	90	17	9	2400	FİYAT ALINIZ
4"	102	15	9	3250	FİYAT ALINIZ

KNIDOS

SÜPERELASTİK ORTA HİZMET ALICI-VERİCİ

Tarımda, sanayide, inşaatlarda ve evlerde, kanalizasyonlarda, her türlü su, tuzlu su, hafif kimyasallar, aşındırıcı maddeler v.b. orta hizmet emme ve basma işlerinde. Özellikle çok aşırı soğuk iklimlerde kullanılmak üzere tasarlanmıştır.



ÖLÇÜ		PB (Bar)	VAKUM (m/H ₂ O)	AĞIRLIK (gr/m)	FİYAT (TL)
(inch)	(mm)				
3/4"	19	18	9	360	FİYAT ALINIZ
1"	25	18	9	480	FİYAT ALINIZ
	30	16	9	550	FİYAT ALINIZ
	32	15	9	580	FİYAT ALINIZ
1 1/2"	35	14	9	640	FİYAT ALINIZ
	38	14	9	670	FİYAT ALINIZ
	40	13	9	700	FİYAT ALINIZ
2"	45	13	9	870	FİYAT ALINIZ
	51	13	9	975	FİYAT ALINIZ
	55	13	9	1080	FİYAT ALINIZ
2 1/2"	60	13	9	1250	FİYAT ALINIZ
	63	12	9	1350	FİYAT ALINIZ
	70	10	9	1580	FİYAT ALINIZ
3"	76	10	9	1700	FİYAT ALINIZ
	80	10	9	1800	FİYAT ALINIZ
	90	9	8	2100	FİYAT ALINIZ
4"	102	9	8	2600	FİYAT ALINIZ

LAGINA

SÜPERELASTİK ORTA HİZMET ALICI-VERİCİ

Tarımda, sanayide, inşaatlarda ve evlerde, kanalizasyonlarda, her türlü su, tuzlu su, hafif kimyasallar, aşındırıcı maddeler v.b. orta hizmet emme ve basma işlerinde. Özellikle çok soğuk iklimlerde kullanılmak üzere tasarlanmıştır.

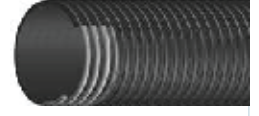

ÖLÇÜ		PB (Bar)	VAKUM (m/H ₂ O)	AĞIRLIK (gr/m)	FİYAT (TL)
(inch)	(mm)				
3/4"	19	19	9	360	FİYAT ALINIZ
1"	25	19	9	480	FİYAT ALINIZ
	30	17	9	550	FİYAT ALINIZ
	32	16	9	580	FİYAT ALINIZ
1 1/2"	35	15	9	640	FİYAT ALINIZ
	38	15	9	670	FİYAT ALINIZ
	40	14	9	700	FİYAT ALINIZ
2"	45	14	9	870	FİYAT ALINIZ
	51	14	9	975	FİYAT ALINIZ
	55	14	9	1080	FİYAT ALINIZ
2 1/2"	60	14	9	1250	FİYAT ALINIZ
	63	13	9	1350	FİYAT ALINIZ
	70	11	9	1580	FİYAT ALINIZ
3"	76	11	9	1700	FİYAT ALINIZ
	80	11	9	1800	FİYAT ALINIZ
	90	9	8	2100	FİYAT ALINIZ
4"	102	9	8	2600	FİYAT ALINIZ

LYMRA HD-PU

AĞIR HİZMET AŞINMAZ ALICI-VERİCİ

Çok kuvvetli ve esnek düz PU iç yüzey, şoka dayanıklı sert PVC spiral takviye, tarımda, sanayide, inşaatlarda ve kanalizasyonlarda her türlü su, tuzlu su, hafif kimyasallar, aşındırıcı maddeler v.b. ağır hizmet emme ve basma işlerinde.



ÖLÇÜ		PB (Bar)	VAKUM (m/H ₂ O)	AĞIRLIK (gr/m)	FİYAT (TL)
(inch)	(mm)				
1"	25	30	9	810	FİYAT ALINIZ
	30	25	9	960	FİYAT ALINIZ
	32	25	9	960	FİYAT ALINIZ
2"	51	25	9	1150	FİYAT ALINIZ
	80	25	9	1550	FİYAT ALINIZ
3"	76	20	9	1950	FİYAT ALINIZ
	80	20	9	2100	FİYAT ALINIZ
4"	102	15	9	3250	FİYAT ALINIZ
	120	15	8	3800	FİYAT ALINIZ
5"	127	15	8	4150	FİYAT ALINIZ
6"	152	12	7	6200	FİYAT ALINIZ

LETOON ST

STANDART HİZMET GIDA VERİCİ

Çok kuvvetli ve esnek düz, gıdaya uygun PVC iç yüzey standart hizmet, su, meşrubat, maden suyu, meyve suları tahliye işlerinde.



ÖLÇÜ		PB (Bar)	VAKUM (m/H ₂ O)	AĞIRLIK (gr/m)	FİYAT (TL)
(inch)	(mm)				
3/4"	19	26	7	280	FİYAT ALINIZ
1"	25	24	6	350	FİYAT ALINIZ
	30	22	6	440	FİYAT ALINIZ
	32	21	6	400	FİYAT ALINIZ
1 1/4"	35	20	6	520	FİYAT ALINIZ
	38	19	6	570	FİYAT ALINIZ
	40	19	6	590	FİYAT ALINIZ
2"	45	19	6	670	FİYAT ALINIZ
	51	16	6	830	FİYAT ALINIZ
	55	15	6	880	FİYAT ALINIZ
2 1/2"	60	15	6	950	FİYAT ALINIZ
	63	15	6	1000	FİYAT ALINIZ
	70	13	6	1150	FİYAT ALINIZ
3"	76	13	6	1450	FİYAT ALINIZ
	80	13	6	1530	FİYAT ALINIZ
	90	13	6	1750	FİYAT ALINIZ
4"	102	12	6	2150	FİYAT ALINIZ

LETOON MD

ORTA HİZMET GIDA VERİCİ

Çok kuvvetli ve esnek düz, gıdaya uygun PVC iç yüzey standart hizmet, su, meşrubat, maden suyu, meyve suları tahliye işlerinde.



ÖLÇÜ		PB (Bar)	VAKUM (m/H ₂ O)	AĞIRLIK (gr/m)	FİYAT (TL)
(inch)	(mm)				
3/4"	19	32	9	360	FİYAT ALINIZ
1"	25	28	9	480	FİYAT ALINIZ
	30	24	9	550	FİYAT ALINIZ
	32	24	9	580	FİYAT ALINIZ
1 1/2"	35	24	9	640	FİYAT ALINIZ
	38	24	9	670	FİYAT ALINIZ
	40	24	9	700	FİYAT ALINIZ
2"	45	22	9	870	FİYAT ALINIZ
	51	22	9	975	FİYAT ALINIZ
	55	20	9	1080	FİYAT ALINIZ
2 1/2"	60	20	9	1250	FİYAT ALINIZ
	63	20	9	1350	FİYAT ALINIZ
	70	18	9	1580	FİYAT ALINIZ
3"	76	18	9	1700	FİYAT ALINIZ
	80	15	9	1800	FİYAT ALINIZ
	90	15	8	2100	FİYAT ALINIZ
4"	102	14	8	2600	FİYAT ALINIZ

LİKYA ST

STANDART HİZMET ŞARAP VERİCİ

Çok kuvvetli ve esnek düz, gıdaya uygun PVC iç yüzey standart hizmet, alkol oranı %15'e kadar olan likör, şarap, meşrubat, maden suyu, meyve suları tahliye işlerinde.



ÖLÇÜ		PB (Bar)	VAKUM (m/H ₂ O)	AĞIRLIK (gr/m)	FİYAT (TL)
(inch)	(mm)				
3/4"	19	26	7	280	FİYAT ALINIZ
1"	25	24	6	350	FİYAT ALINIZ
	30	22	6	440	FİYAT ALINIZ
	32	21	6	460	FİYAT ALINIZ
1 1/4"	35	20	6	520	FİYAT ALINIZ
	38	19	6	570	FİYAT ALINIZ
	40	19	6	590	FİYAT ALINIZ
2"	45	19	6	670	FİYAT ALINIZ
	51	16	6	830	FİYAT ALINIZ
	55	15	6	880	FİYAT ALINIZ
2 1/2"	60	15	6	950	FİYAT ALINIZ
	63	15	6	1000	FİYAT ALINIZ
	70	13	6	1150	FİYAT ALINIZ
3"	76	13	6	1450	FİYAT ALINIZ
	80	13	6	1530	FİYAT ALINIZ
	90	13	6	1750	FİYAT ALINIZ
4"	102	12	6	2150	FİYAT ALINIZ

LİKYA HD

AĞIR HİZMET ŞARAP VERİCİ

Çok kuvvetli ve esnek düz, gıdaya uygun PVC iç yüzey standart hizmet, alkol oranı %15'e kadar olan likör ve alkollü içecekler, şaraplar, meşrubat, maden suyu, meyve suları tahliye işlerinde.



ÖLÇÜ		PB (Bar)	VAKUM (m/H ₂ O)	AĞIRLIK (gr/m)	FİYAT (TL)
(inch)	(mm)				
3/4"	19	40	9	450	FİYAT ALINIZ
1"	25	38	9	570	FİYAT ALINIZ
	30	30	9	650	FİYAT ALINIZ
	32	30	9	680	FİYAT ALINIZ
1 1/2"	35	30	9	730	FİYAT ALINIZ
	38	30	9	780	FİYAT ALINIZ
	40	30	9	810	FİYAT ALINIZ
2"	45	25	9	960	FİYAT ALINIZ
	51	25	9	1150	FİYAT ALINIZ
	55	25	9	1350	FİYAT ALINIZ
2 1/2"	eo	25	9	1550	FİYAT ALINIZ
	63	25	9	1600	FİYAT ALINIZ
	70	20	9	1800	FİYAT ALINIZ
3"	76	20	9	1950	FİYAT ALINIZ
	eo	20	9	2100	FİYAT ALINIZ
	90	17	9	2400	FİYAT ALINIZ
4"	102	15	9	3250	FİYAT ALINIZ

URARTU LD

HAFİF HİZMET HAVALANDIRMA

Hafif hizmet her türlü hava, duman, gaz, toz, elyaf, talaş, likid v.b. Emme işlerinde. Özellikle tekstil ve ağaç mobilya sanayinde.



ÖLÇÜ		VAKUM (m/H ₂ O)	AĞIRLIK (gr/m)	FİYAT (TL)
(inch)	(mm)			
3/4"	19	3	100	FİYAT ALINIZ
1"	25	3	110	FİYAT ALINIZ
	30	3	145	FİYAT ALINIZ
1 1/4"	32	3	160	FİYAT ALINIZ
	35	3	175	FİYAT ALINIZ
1 1/2"	38	3	200	FİYAT ALINIZ
	40	2,5	205	FİYAT ALINIZ
2"	51	2,5	300	FİYAT ALINIZ
	63	2,5	470	FİYAT ALINIZ
2 1/2"	70	2,5	510	FİYAT ALINIZ
	76	2	560	FİYAT ALINIZ
3"	90	2	680	FİYAT ALINIZ
	102	2	760	FİYAT ALINIZ
4"	120	1,5	1000	FİYAT ALINIZ
	127	1,5	1120	FİYAT ALINIZ
6"	152	1	1500	FİYAT ALINIZ
8"	203	1	2200	FİYAT ALINIZ

SALAMIS MD

ORTA HİZMET HAVALANDIRMA

Her türlü hava, duman, gaz, toz, elyaf, talaş, likid v.b. emme işlerinde. Özellikle tekstil ve ağaç mobilya sanayinde.



ÖLÇÜ		VAKUM (m/H ₂ O)	AĞIRLIK (gr/m)	FİYAT (TL)
(inch)	(mm)			
3/4"	19	6	120	FİYAT ALINIZ
1"	25	6	175	FİYAT ALINIZ
	30	6	210	FİYAT ALINIZ
1 1/4"	32	6	240	FİYAT ALINIZ
	35	6	265	FİYAT ALINIZ
1 1/2"	38	6	310	FİYAT ALINIZ
	40	6	330	FİYAT ALINIZ
2"	51	6	450	FİYAT ALINIZ
	63	5,5	620	FİYAT ALINIZ
2 1/2"	70	5	700	FİYAT ALINIZ
	76	5	780	FİYAT ALINIZ
3"	102	5	1100	FİYAT ALINIZ
	120	4,5	1500	FİYAT ALINIZ
5"	127	4,5	1600	FİYAT ALINIZ
	152	4	2000	FİYAT ALINIZ
8"	203	3	2650	FİYAT ALINIZ
	254	2	3000	FİYAT ALINIZ

URARTU ST

STANDART HİZMET HAVALANDIRMA

Her türlü hava, duman, gaz, toz, elyaf, talaş, likid v.b. Emme işlerinde. Özellikle tekstil ve ağaç mobilya sanayinde.



ÖLÇÜ		VAKUM (m/H ₂ O)	AĞIRLIK (gr/m)	FİYAT (TL)
(inch)	(mm)			
3/4"	19	3	110	FİYAT ALINIZ
1"	25	3	150	FİYAT ALINIZ
	30	3	190	FİYAT ALINIZ
1 1/4"	32	3	200	FİYAT ALINIZ
	35	3	230	FİYAT ALINIZ
1 1/2"	38	3	240	FİYAT ALINIZ
	40	2,5	280	FİYAT ALINIZ
2"	51	2,5	395	FİYAT ALINIZ
	63	2,5	520	FİYAT ALINIZ
2 1/2"	70	2,5	580	FİYAT ALINIZ
	76	2,5	640	FİYAT ALINIZ
3"	90	2	780	FİYAT ALINIZ
	102	2	970	FİYAT ALINIZ
4"	120	2	1200	FİYAT ALINIZ
	127	1,5	1250	FİYAT ALINIZ
6"	152	1,5	1600	FİYAT ALINIZ
8"	203	1	2400	FİYAT ALINIZ

EPHESOS

YANMAZ-GAZ BORULARI İZALASYON KILIFI

Alev karşısında kendi kendine sönen çok kuvvetli ve esnek düz, PVC iç yüzey, gaz borularının korunmasında ve izole edilmesinde.



ÖLÇÜ		AĞIRLIK (gr/m)	FİYAT (TL)
(inch)	(mm)		
1/2"	10	75	FİYAT ALINIZ
	12	80	FİYAT ALINIZ
5/8"	14	85	FİYAT ALINIZ
	16	95	FİYAT ALINIZ
1"	18	105	FİYAT ALINIZ
	20	120	FİYAT ALINIZ
1 1/4"	22	135	FİYAT ALINIZ
	25	160	FİYAT ALINIZ
1 1/2"	28	190	FİYAT ALINIZ
	30	195	FİYAT ALINIZ
2"	32	205	FİYAT ALINIZ
	35	230	FİYAT ALINIZ
2 1/2"	38	250	FİYAT ALINIZ
	40	260	FİYAT ALINIZ
3"	45	350	FİYAT ALINIZ
	51	430	FİYAT ALINIZ
4"	60	525	FİYAT ALINIZ

BOSPHORUS

ÇELİK SİRALLI

Çok kuvvetli ve esnek düz, şeffaf PVC iç yüzey, su, hafif kimyasallar, tersanelerde drenaj sistemlerinde, emme pompalarında, tarım sanayiinde emme ve tahliye işlerinde.



İÇ (inch)	(mm)	PB (bar)	VAKUM (m/H2O)	AĞR (gr/m)	FİYAT (TL)
1/2	12	21	9	180	FİYAT ALINIZ
	14	18	9	200	FİYAT ALINIZ
5/8	16	18	9	225	FİYAT ALINIZ
	18	18	9	280	FİYAT ALINIZ
3/4	20	15	9	340	FİYAT ALINIZ
1"	25	15	9	510	FİYAT ALINIZ
	30	13	9	600	FİYAT ALINIZ
1"1/4	32	13	9	650	FİYAT ALINIZ
	35	12	9	730	FİYAT ALINIZ
1"1/2	38	12	9	800	FİYAT ALINIZ
	40	9	9	870	FİYAT ALINIZ
2"	45	9	8	1100	FİYAT ALINIZ
	51	9	8	1200	FİYAT ALINIZ
2"1/2	60	7	7	1800	FİYAT ALINIZ
	63	7	7	1950	FİYAT ALINIZ
3"	70	6	7	2200	FİYAT ALINIZ
	76	6	7	2500	FİYAT ALINIZ
4"	80	6	7	2700	FİYAT ALINIZ
	90	6	6	3000	FİYAT ALINIZ
5"	102	6	6	3400	FİYAT ALINIZ
	105	6	6	3490	FİYAT ALINIZ
6"	114	6	6	4380	FİYAT ALINIZ
	127	6	6	4700	FİYAT ALINIZ
6"	152	6	6	6350	FİYAT ALINIZ

BOSPHORUS FOOD

ÇELİK SİRALLI GIDAYA UYGUN

Çok kuvvetli ve esnek düz, gıdaya uygun şeffaf PVC iç yüzey, su, merşubat, maden suyu, meyve suları emme ve tahliye işlerinde, tersanelerde drenaj sistemlerinde emme pompalarında, gıda ve tarım sanayiinde.



İÇ (inch)	(mm)	PB (bar)	VAKUM (m/H2O)	AĞR (gr/m)	FİYAT (TL)
1/2	12	21	9	180	FİYAT ALINIZ
	14	18	9	200	FİYAT ALINIZ
5/8	16	18	9	225	FİYAT ALINIZ
	18	18	9	280	FİYAT ALINIZ
3/4	20	15	9	340	FİYAT ALINIZ
1"	25	15	9	510	FİYAT ALINIZ
	30	13	9	600	FİYAT ALINIZ
1"1/4	32	13	9	650	FİYAT ALINIZ
	35	12	9	730	FİYAT ALINIZ
1"1/2	38	12	9	800	FİYAT ALINIZ
	40	9	9	870	FİYAT ALINIZ
2"	45	9	8	1100	FİYAT ALINIZ
	51	9	8	1200	FİYAT ALINIZ
2"1/2	60	7	7	1800	FİYAT ALINIZ
	63	7	7	1950	FİYAT ALINIZ
3"	70	6	7	2200	FİYAT ALINIZ
	76	6	7	2500	FİYAT ALINIZ
4"	80	6	7	2700	FİYAT ALINIZ
	90	6	6	3000	FİYAT ALINIZ
5"	102	6	6	3400	FİYAT ALINIZ
	105	6	6	3490	FİYAT ALINIZ
6"	114	6	6	4380	FİYAT ALINIZ
	127	6	6	4700	FİYAT ALINIZ
6"	152	6	6	6350	FİYAT ALINIZ



BOSPHORUS +

ÇELİK SİRALLI

Çok kuvvetli ve esnek düz, şeffaf PVC iç yüzey, su, hafif kimyasallar, tersanelerde drenaj sistemlerinde, emme pompalarında, tarım sanayiinde emme ve tahliye işlerinde.



ÖLÇÜ		PB (Bar)	VAKUM (m/H ₂ O)	AĞIRLIK (gr/m)	FİYAT (TL)
(inch)	(mm)				
1/2"	12	36	9	190	FİYAT ALINIZ
	14	36	9	230	FİYAT ALINIZ
5/8"	16	36	9	260	FİYAT ALINIZ
	18	33	9	295	FİYAT ALINIZ
3/4"	20	30	9	340	FİYAT ALINIZ
1"	25	30	9	520	FİYAT ALINIZ
	30	27	9	630	FİYAT ALINIZ
1 1/4"	32	27	9	660	FİYAT ALINIZ
	35	27	9	750	FİYAT ALINIZ
1 1/2"	38	27	9	800	FİYAT ALINIZ
	41	27	9	950	FİYAT ALINIZ
2"	45	27	9	1150	FİYAT ALINIZ
	51	21	9	1330	FİYAT ALINIZ
2 1/2"	60	18	9	1850	FİYAT ALINIZ
	63	18	9	2000	FİYAT ALINIZ
3"	70	15	9	2300	FİYAT ALINIZ
	76	13	9	2600	FİYAT ALINIZ
4"	80	12	9	2750	FİYAT ALINIZ
	90	12	9	3100	FİYAT ALINIZ
5"	102	9	9	3700	FİYAT ALINIZ
	105	9	9	3850	FİYAT ALINIZ
6"	114	9	9	4500	FİYAT ALINIZ
	127	9	9	4700	FİYAT ALINIZ
6"	152	7	9	6900	FİYAT ALINIZ

BOSPHORUS-ST

ÖRGÜLÜ & ÇELİK SİRALLI

Çok kuvvetli ve esnek düz, şeffaf PVC iç yüzey, su, hafif kimyasallar, tersanelerde drenaj sistemlerinde, emme pompalarında, tarım sanayiinde emme ve tahliye işlerinde.



ÖLÇÜ		PB (Bar)	VAKUM (m/H ₂ O)	AĞIRLIK (gr/m)	FİYAT (TL)
(inch)	(mm)				
3/4"	19	45	9	420	FİYAT ALINIZ
1"	25	45	9	680	FİYAT ALINIZ
1 1/4"	32	45	9	800	FİYAT ALINIZ
1 1/2"	38	45	9	1150	FİYAT ALINIZ
	40	45	9	1200	FİYAT ALINIZ
2"	45	45	9	1400	FİYAT ALINIZ
	51	45	9	1600	FİYAT ALINIZ

TYANA S

SÜPER HAFİF HİZMET YASSI VERİCİ

Tarımda ve sanayide her türlü hafif hizmet su tahliye işlerinde.



ÖLÇÜ		ÇB (Bar)	PB (Bar)	AĞIRLIK (gr/m)	FİYAT (TL)
(inch)	(mm)				
1 1/2"	38	3	6	195	FİYAT ALINIZ
	40	3	6	205	FİYAT ALINIZ
2"	48	3	6	240	FİYAT ALINIZ
	52	3	6	260	FİYAT ALINIZ

BOSPHORUS-SAN

SIHİHİ TESİSAT HORTUMU

Her türlü su, meşrubat, maden suyu, meyve suları, emiş ve tahliye işlerinde. Özellikle gemilerde, tersanelerde, drenaj sistemlerinde, emiş pompalarında, gıda ve tarım sanayiinde ve makinalarında v.b. yerlerde.



ÖLÇÜ		PB (Bar)	VAKUM (m/H ₂ O)	AĞIRLIK (gr/m)	FİYAT (TL)
(inch)	(mm)				
1/2"	12	21	9	180	FİYAT ALINIZ
	14	18	9	200	FİYAT ALINIZ
5/8"	16	18	9	225	FİYAT ALINIZ
	18	18	9	280	FİYAT ALINIZ
3/4"	20	15	9	340	FİYAT ALINIZ
1"	25	15	9	510	FİYAT ALINIZ
	30	13	9	600	FİYAT ALINIZ
1 1/4"	32	13	9	650	FİYAT ALINIZ
	35	12	9	730	FİYAT ALINIZ
1 1/2"	38	12	9	800	FİYAT ALINIZ
	40	9	9	870	FİYAT ALINIZ
2"	45	9	8	1100	FİYAT ALINIZ
	51	9	8	1200	FİYAT ALINIZ
2 1/2"	60	7	7	1800	FİYAT ALINIZ
	63	7	7	1950	FİYAT ALINIZ
3"	70	6	7	2200	FİYAT ALINIZ
	76	6	7	2500	FİYAT ALINIZ
4"	80	6	7	2700	FİYAT ALINIZ
	90	6	6	3000	FİYAT ALINIZ
5"	102	6	6	3400	FİYAT ALINIZ
	105	6	6	3490	FİYAT ALINIZ
6"	114	6	6	4380	FİYAT ALINIZ
	127	6	6	4700	FİYAT ALINIZ
6"	152	6	6	6350	FİYAT ALINIZ

TYANA L

STANDART HİZMET YASSI VERİCİ

Tarımda ve sanayide her türlü hafif hizmet su tahliye işlerinde.



ÖLÇÜ		ÇB (Bar)	PB (Bar)	AĞIRLIK (gr/m)	FİYAT (TL)
(inch)	(mm)				
1 1/4"	32	7	21	190	FİYAT ALINIZ
	35	6	18	210	FİYAT ALINIZ
1 1/2"	38	6	18	225	FİYAT ALINIZ
	40	5	15	235	FİYAT ALINIZ
2"	45	5	15	265	FİYAT ALINIZ
	48	5	15	280	FİYAT ALINIZ
2 1/2"	52	5	15	305	FİYAT ALINIZ
	60	5	15	355	FİYAT ALINIZ
3"	63	4	12	370	FİYAT ALINIZ
	70	4	12	420	FİYAT ALINIZ
4"	76	4	12	460	FİYAT ALINIZ
	81	4	12	495	FİYAT ALINIZ
5"	90	4	12	580	FİYAT ALINIZ
	102	4	12	650	FİYAT ALINIZ
6"	110	4	12	780	FİYAT ALINIZ
	127	4	12	1000	FİYAT ALINIZ
8"	153	3	9	1300	FİYAT ALINIZ
	203	3	9	2050	FİYAT ALINIZ

TYANA M

ORTA HİZMET YASSI VERİCİ

Tarımda ve sanayide orta hizmet her türlü hafif hizmet su, hafif kimyasallar v.b. tahliye işlerinde.



ÖLÇÜ		ÇB (Bar)	PB (Bar)	AĞIRLIK (gr/m)	FİYAT (TL)
(inch)	(mm)				
1"	20	10	30	160	FİYAT ALINIZ
	25	10	30	195	FİYAT ALINIZ
	30	10	30	230	FİYAT ALINIZ
1 1/4"	32	9	27	240	FİYAT ALINIZ
	35	8	24	280	FİYAT ALINIZ
1 1/2"	38	8	24	300	FİYAT ALINIZ
	40	8	24	325	FİYAT ALINIZ
	45	8	24	355	FİYAT ALINIZ
2"	52	8	24	410	FİYAT ALINIZ
	55	8	24	490	FİYAT ALINIZ
	60	8	24	540	FİYAT ALINIZ
2 1/2"	63	8	24	565	FİYAT ALINIZ
	70	7	21	620	FİYAT ALINIZ
3"	76	7	21	685	FİYAT ALINIZ
	81	7	21	740	FİYAT ALINIZ
	84	7	21	770	FİYAT ALINIZ
	90	7	21	870	FİYAT ALINIZ
4"	102	7	21	1000	FİYAT ALINIZ
	110	7	21	1150	FİYAT ALINIZ
5"	127	6	1a	1350	FİYAT ALINIZ
6"	153	4	12	1650	FİYAT ALINIZ
8"	203	25	75	2300	FİYAT ALINIZ

TYANA H

AĞIR HİZMET YASSI VERİCİ

Tarımda ve sanayide ağır hizmet her türlü hafif hizmet su, hafif kimyasallar v.b. tahliye işlerinde.



ÖLÇÜ		ÇB (Bar)	PB (Bar)	AĞIRLIK (gr/m)	FİYAT (TL)
(inch)	(mm)				
1 1/2"	38	16	48	455	FİYAT ALINIZ
	40	16	48	500	FİYAT ALINIZ
	45	16	48	560	FİYAT ALINIZ
2"	51	16	48	680	FİYAT ALINIZ
	55	15	45	730	FİYAT ALINIZ
2 1/2"	63	15	45	900	FİYAT ALINIZ
	70	14	42	990	FİYAT ALINIZ
3"	76	12	36	1075	FİYAT ALINIZ
	90	11	33	1255	FİYAT ALINIZ
4"	102	10	30	1550	FİYAT ALINIZ
5"	127	8	24	1955	FİYAT ALINIZ
6"	153	6	18	2605	FİYAT ALINIZ
8"	203	4	12	3405	FİYAT ALINIZ

TYANA MINE

ALEVE DAYANIKLI YASSI VERİCİ

Madenlerde aleve dayanıklı su tahliye hortumu.



ÖLÇÜ		ÇB (Bar)	PB (Bar)	AĞIRLIK (gr/m)	FİYAT (TL)
(inch)	(mm)				
10BAR					
1 1/2"	38,1	10	30	330	FİYAT ALINIZ
2"	50,8	10	30	510	FİYAT ALINIZ
2 1/2"	63,5	10	30	750	FİYAT ALINIZ
14BAR					
1 1/2"	38,1	14	42	370	FİYAT ALINIZ
2"	50,8	14	42	540	FİYAT ALINIZ
2 1/2"	63,5	14	42	770	FİYAT ALINIZ

ECO

PVC ŞEFFAF ÖRGÜLÜ

Şeffaf PVC, ev, bahçe, tarla, inşaat ve her türlü sulama işlerinde.



ÖLÇÜ		ÇB (Bar)	PB (Bar)	AĞIRLIK (gr/m)	FİYAT (TL)
(inch)	(mm)				
1/4"	6	4	12	70	FİYAT ALINIZ
5/16"	8	4	12	90	FİYAT ALINIZ
3/8"	10	4	12	95	FİYAT ALINIZ
1/2"	12,5	3	10	100	FİYAT ALINIZ
5/8"	16	3	10	140	FİYAT ALINIZ
3/4"	19	3	10	160	FİYAT ALINIZ
1"	25	2,5	7	270	FİYAT ALINIZ
1 1/4"	32	2,5	7	410	FİYAT ALINIZ
1 1/2"	38	2,5	7	560	FİYAT ALINIZ
	40	2	5	590	FİYAT ALINIZ
	45	2	5	760	FİYAT ALINIZ
2"	50	2	5	950	FİYAT ALINIZ

METEOR

PVC SULAMA

Ev, bahçe, tarla, inşaat ve her türlü sulama işlerinde.



ÖLÇÜ		ÇB (Bar)	PB (Bar)	AĞIRLIK (gr/m)	FİYAT (TL)
(inch)	(mm)				
1/4"	6	5	15	80	FİYAT ALINIZ
5/16"	8	5	15	95	FİYAT ALINIZ
3/8"	10	5	15	115	FİYAT ALINIZ
1/2"	12,5	5	15	145	FİYAT ALINIZ
5/8"	15,5	5	15	175	FİYAT ALINIZ
3/4"	19	5	15	220	FİYAT ALINIZ
1"	25	4	12	340	FİYAT ALINIZ
1 1/4"	32	4	12	450	FİYAT ALINIZ

ÇEŞME

BAHÇE TURUNCU

Sarı PVC alt kat karışım, turuncu üst kattan mamul ev, bahçe tarla, inşaat ve her türlü sulama işlerinde.



ÖLÇÜ		DÇ (mm)	ÇB (Bar)	PB (Bar)	AĞIRLIK (gr/m)	FİYAT (TL)
(inch)	(mm)					
1/2"	13	17,6	10	30	160	FİYAT ALINIZ
5/8"	16	20,7	10	30	200	FİYAT ALINIZ
3/4"	19	24	10	30	245	FİYAT ALINIZ
1"	25	30,5	7	21	355	FİYAT ALINIZ
	30	38	7	21	600	FİYAT ALINIZ
1 1/4"	32	40	7	21	625	FİYAT ALINIZ
1 1/2"	36	46	5	15	730	FİYAT ALINIZ
	40	48	5	15	765	FİYAT ALINIZ
	45	55	5	15	1100	FİYAT ALINIZ
2"	50	60	3	9	1210	FİYAT ALINIZ

HERMES

PVC ŞEFFAF ÖRGÜLÜ

Ev, bahçe, tarla, inşaat ve her türlü sulama işlerinde.



ÖLÇÜ		DÇ (mm)	ÇB (Bar)	PB (Bar)	AĞIRLIK (gr/m)	FİYAT (TL)
(inch)	(mm)					
3/8"	10	14,6	5	15	110	FİYAT ALINIZ
1/2"	12,5	16,5	5	15	115	FİYAT ALINIZ
5/8"	16	20,3	5	15	150	FİYAT ALINIZ
3/4"	19	23,5	5	15	190	FİYAT ALINIZ
1"	25	30,5	4	12	300	FİYAT ALINIZ
1 1/4"	32	38,3	4	12	425	FİYAT ALINIZ
1 1/2"	38	46	4	12	650	FİYAT ALINIZ
	40	43	4	12	680	FİYAT ALINIZ
	45	54	4	12	860	FİYAT ALINIZ
2"	50	60	4	12	1080	FİYAT ALINIZ

FLORA

PVC BAHÇE SULAMA

Siyah PVC alt kat karışım, renkli üst kattan mamul, her türlü bahçe ve çiçek sulama işlerinde.



ÖLÇÜ		DÇ (mm)	ÇB (Bar)	PB (Bar)	AĞIRLIK (gr/m)	FİYAT (TL)
(inch)	(mm)					
3/8"	10	14,5	5	15	130	FİYAT ALINIZ
1/2"	13	17,1	5	15	150	FİYAT ALINIZ
5/8"	16	20,4	5	15	195	FİYAT ALINIZ
3/4"	19	23,6	4	12	240	FİYAT ALINIZ
1"	25	30,2	4	12	350	FİYAT ALINIZ
1 1/4"	32	38	4	12	460	FİYAT ALINIZ

MARMARİS

BAHÇE MAVİ

Beyaz PVC alt kat karışım, mavi üst kattan mamul ev, bahçe, tarla, inşaat ve her türlü sulama işlerinde.



ÖLÇÜ		DÇ (mm)	ÇB (Bar)	PB (Bar)	AĞIRLIK (gr/m)	FİYAT (TL)
(inch)	(mm)					
1/2"	13	17,6	10	30	160	FİYAT ALINIZ
5/8"	16	20,7	10	30	200	FİYAT ALINIZ
3/4"	19	24	10	30	245	FİYAT ALINIZ
1"	25	30,5	7	21	355	FİYAT ALINIZ
	30	38	7	21	600	FİYAT ALINIZ
1 1/4"	32	40	7	21	625	FİYAT ALINIZ
1 1/2"	36	46	5	15	730	FİYAT ALINIZ
	40	48	5	15	765	FİYAT ALINIZ
	45	55	5	15	1100	FİYAT ALINIZ
2"	50	60	3	9	1210	FİYAT ALINIZ

BODRUM

BAHÇE YEŞİL

Ev, bahçe, tarla, inşaat ve her türlü sulama işlerinde.



ÖLÇÜ		DÇ (mm)	ÇB (Bar)	PB (Bar)	AĞIRLIK (gr/m)	FİYAT (TL)
(inch)	(mm)					
1/2"	13	17,6	10	30	160	FİYAT ALINIZ
5/8"	16	20,7	10	30	200	FİYAT ALINIZ
3/4"	19	24	10	30	245	FİYAT ALINIZ
1"	25	30,5	7	21	355	FİYAT ALINIZ
	30	38	7	21	600	FİYAT ALINIZ
1 1/4"	32	40	7	21	625	FİYAT ALINIZ
1 1/2"	36	46	5	15	730	FİYAT ALINIZ
	40	48	5	15	765	FİYAT ALINIZ
	45	55	5	15	1100	FİYAT ALINIZ
2"	50	60	3	9	1210	FİYAT ALINIZ

CAMEL

BAHÇE-SERA FLORESAN

Çok esnek PVC iç yüzey. Bahçe sulama ve genel su işleri tahliyesinde.



ÖLÇÜ		DÇ (mm)	AĞIRLIK (gr/m)	FİYAT (TL)
(inch)	(mm)			
1/2"	12,5	125	FİYAT ALINIZ	
1/2.	12,5	160	FİYAT ALINIZ	
5/8.	16	170	FİYAT ALINIZ	
3/4"	19	220	FİYAT ALINIZ	
3/4"	19	240	FİYAT ALINIZ	
1"	25	340	FİYAT ALINIZ	
1 1/4"	32	500	FİYAT ALINIZ	
1 1/2"	38	700	FİYAT ALINIZ	

OLYMPUS LD

HAFİF PVC ÖRGÜLÜ

Her türlü hafif hizmet sulama, hava, asit, tuz, hafif kimyasallar v.b. Tahliye işlerinde.



ÖLÇÜ		DÇ (mm)	ÇB (Bar)	PB (Bar)	AĞIRLIK (gr/m)	FİYAT (TL)
(inch)	(mm)					
1/4"	6	11	20	80	85	FİYAT ALINIZ
5/16"	8	13	20	80	105	FİYAT ALINIZ
3/8"	10	15	20	80	125	FİYAT ALINIZ
1/2"	13	18	15	45	150	FİYAT ALINIZ
5/8"	16	21	14	42	185	FİYAT ALINIZ
3/4"	19	25	13	39	270	FİYAT ALINIZ
1"	25	32	9	27	385	FİYAT ALINIZ

OLYMPUS FOOD

HAFİF HİZMET PVC ÖRGÜLÜ GİDAYA UYGUN

Gıdaya uygun PVC'den mamul içme suyu, meşrubat v.b. Tahliye işlerinde.



ÖLÇÜ		DÇ (mm)	ÇB (Bar)	PB (Bar)	AĞIRLIK (gr/m)	FİYAT (TL)
(inch)	(mm)					
1/4"	6	11	20	60	85	FİYAT ALINIZ
5/16"	8	13	20	60	105	FİYAT ALINIZ
3/8"	10	15	20	60	125	FİYAT ALINIZ
1/2"	13	18	15	45	150	FİYAT ALINIZ
5/8"	16	21	14	42	185	FİYAT ALINIZ
3/4"	19	25	13	39	270	FİYAT ALINIZ
1"	25	32	9	27	385	FİYAT ALINIZ

OLYMPUS ST

PVC ÖRGÜLÜ

Her türlü hafif hizmet sulama, hava, asit, tuz, hafif kimyasallar v.b. Tahliye işlerinde.



ÖLÇÜ		DÇ (mm)	ÇB (Bar)	PB (Bar)	AĞIRLIK (gr/m)	FİYAT (TL)
(inch)	(mm)					
1/4"	6	12	25	75	105	FİYAT ALINIZ
5/16"	8	14	25	75	130	FİYAT ALINIZ
3/8"	10	16	20	80	155	FİYAT ALINIZ
1/2"	13	19	16	48	190	FİYAT ALINIZ
5/8"	16	22	16	48	225	FİYAT ALINIZ
3/4"	19	26	14	42	310	FİYAT ALINIZ
1"	25	33	10	30	450	FİYAT ALINIZ
1 1/4"	32	40	8	24	580	FİYAT ALINIZ
1 1/2"	38	48	7	21	880	FİYAT ALINIZ
	40	50	6	18	890	FİYAT ALINIZ
	45	55	6	18	990	FİYAT ALINIZ
2"	50	61	6	18	1200	FİYAT ALINIZ

OLYMPUS HD-OIL

AĞIR HİZMET ÖRGÜLÜ PVC AKARYAKIT

Ağır hizmet akaryakıt ve endüstriyel yağlar tahliye işlerinde.



ÖLÇÜ		DÇ (mm)	ÇB (Bar)	PB (Bar)	AĞIRLIK (gr/m)	FİYAT (TL)
(inch)	(mm)					
5/32"	4	10	24	72	90	FİYAT ALINIZ
1/4"	6	12	23	69	110	FİYAT ALINIZ
5/16"	8	14	23	69	140	FİYAT ALINIZ
3/8"	10	16	21	63	155	FİYAT ALINIZ
1/2"	12	18,2	20	60	195	FİYAT ALINIZ
5/8"	16	24	18	54	320	FİYAT ALINIZ
3/4"	19	27	16	48	385	FİYAT ALINIZ
1"	25	34	13	39	520	FİYAT ALINIZ
1 1/4"	32	41	8	24	650	FİYAT ALINIZ
1 1/2"	38	48,4	7	21	890	FİYAT ALINIZ
2"	50	61	6	18	1220	FİYAT ALINIZ

GORDION

THERMORUB ALÇAK BASINÇLI SU
TS 8507

Ev, bahçe, tarla, inşaat ve her türlü sulama işlerinde.



ÖLÇÜ		DÇ (mm)	ÇB (Bar)	PB (Bar)	AĞIRLIK (gr/m)	FİYAT (TL)
(inch)	(mm)					
1/2"	12,5	18	7	21	200	FİYAT ALINIZ
5/8"	16	22	7	21	265	FİYAT ALINIZ
3/4"	19	26	7	21	375	FİYAT ALINIZ
1"	25	33	7	21	550	FİYAT ALINIZ
1 1/4"	32	41	7	21	775	FİYAT ALINIZ
1 1/2"	38	50	7	21	1250	FİYAT ALINIZ
2"	50	62	7	21	1600	FİYAT ALINIZ

ASSOS

THERMORUB HAFİF HİZMET HAVA
TS EN ISO 5774

Hava ile çalışan aletlerde ve her türlü basınçlı hava tahliyesinde.



İÇ		DÇ (mm)	ÇB (Bar)	PB (Bar)	AĞIRLIK (gr/m)	FİYAT (TL)
(Inch)	(mm)					
10 BAR						
1/2"	12,50	20	10	40	290	FİYAT ALINIZ
5/8"	16	24	10	40	380	FİYAT ALINIZ
3/4"	19	28	10	40	500	FİYAT ALINIZ
1"	25	35	10	40	710	FİYAT ALINIZ
20 BAR						
1/4"	6	13	20	60	155	FİYAT ALINIZ
5/16"	8	15	20	60	190	FİYAT ALINIZ
3/8"	10	17	20	60	225	FİYAT ALINIZ
1/2"	12,50	21	20	60	335	FİYAT ALINIZ
5/8"	16	25	20	60	435	FİYAT ALINIZ
3/4"	19	29	20	60	565	FİYAT ALINIZ
1"	25	36	20	60	790	FİYAT ALINIZ
1"1/4"	32	44	20	60	1080	FİYAT ALINIZ
1"1/2"	38	50	20	60	1250	FİYAT ALINIZ
2"	50	64	20	60	1840	FİYAT ALINIZ

AIR-PUMP

THERMORUB HAVA POMPA
TS EN ISO 5774

Servis istasyonlarındaki hava pompalarında, oto lastiği şişirmelerinde ve her türlü hava tahliyesinde.



ÖLÇÜ		DÇ (mm)	ÇB (Bar)	PB (Bar)	AĞIRLIK (gr/m)	FİYAT (TL)
(inch)	(mm)					
3/16"	4,5	11,5	10	40	130	FİYAT ALINIZ
3/16"	4,7	10	10	40	90	FİYAT ALINIZ
1/4"	6	15	10	40	220	FİYAT ALINIZ

ODEON L

PÜLVERİ ZATÖR (İLAÇLAMA) 20-40 BAR

Bağ, bahçe, zeytinlik, meyvelik ve benzeri yerlerde, yüksek basınçlı tarım ilaçları püskürtme işlerinde.



ÖLÇÜ		DÇ (mm)	ÇB (Bar)	PB (Bar)	AĞIRLIK (gr/m)	FİYAT (TL)
(inch)	(mm)					
20BAR						
5/16"	8	13	20	60	115	FİYAT ALINIZ
3/8"	10	15	20	60	135	FİYAT ALINIZ
1/2"	12,5	19	20	60	220	FİYAT ALINIZ
5/8"	16	23	20	60	290	FİYAT ALINIZ
3/4"	19	26	20	60	345	FİYAT ALINIZ
1"	25	33,5	20	60	530	FİYAT ALINIZ
40BAR						
5/16"	8	14	40	120	140	FİYAT ALINIZ
3/8"	10	16	40	120	175	FİYAT ALINIZ
1/2"	12,5	20	40	120	275	FİYAT ALINIZ
5/8"	16	24	40	120	350	FİYAT ALINIZ
3/4"	19	28	40	120	455	FİYAT ALINIZ
1"	25	35	40	120	640	FİYAT ALINIZ

ODEON

PÜLVERİ ZATÖR (İLAÇLAMA) 50-80-100 BAR

Tarım ilaçlama, gübrelere dayanıklı özel PVC karışım, bağ, bahçe, zeytinlik, meyvelik ve benzeri yerlerde yüksek basınçlı tarım ilaçları püskürtme işlerinde.



İÇ		DÇ (mm)	ÇB (Bar)	PB (Bar)	AĞIRLIK (gr/m)	FİYAT (TL)
(Inch)	(mm)					
50 BAR						
5/16"	8	14	50	150	145	FİYAT ALINIZ
3/8"	10	17	50	150	200	FİYAT ALINIZ
1/2"	12,5	20	50	150	270	FİYAT ALINIZ
80 BAR						
5/16"	8	15	80	240	180	FİYAT ALINIZ
3/8"	10	18	80	240	240	FİYAT ALINIZ
1/2"	12,5	21	80	240	310	FİYAT ALINIZ
90 BAR						
5/16"	8	15	90	300	185	FİYAT ALINIZ
3/8"	10	18	90	300	245	FİYAT ALINIZ
1/2"	12,5	21	90	300	320	FİYAT ALINIZ

ARES

PU-PVC HAVA
TS EN ISO 5774

Yüksek performans gerektiren hava uygulamalarında.



ÖLÇÜ		DÇ (mm)	ÇB (Bar)	PB (Bar)	AĞIRLIK (gr/m)	FİYAT (TL)
(inch)	(mm)					
1/4"	6	10	20	60	70	FİYAT ALINIZ
5/16"	8	12	20	60	85	FİYAT ALINIZ
3/8"	10	15	20	60	125	FİYAT ALINIZ
1/2"	13	19	20	60	190	FİYAT ALINIZ

HAVA HORTUMU

HAVA HORTUMU

Hava ile çalışan aletlerde ve her türlü basınçlı hava tahliyesinde.



İÇ (Inch)	(mm)	DÇ (mm)	ÇB (Bar)	PB (Bar)	AĞIRLIK (gr/m)	FİYAT (TL)
						FİYAT ALINIZ
1/4	6	12	20	60	125	FİYAT ALINIZ
	6	13,5	20	60	175	FİYAT ALINIZ
5/16	8	14	20	60	155	FİYAT ALINIZ
	8	15	20	60	195	FİYAT ALINIZ
	8	16	20	60	225	FİYAT ALINIZ
3/8	10	17	20	60	230	FİYAT ALINIZ
	10	17,5	20	60	250	FİYAT ALINIZ
1/2	12,7	21	20	60	335	FİYAT ALINIZ

TÜPGAZ

LPG TÜPGAZ

TS 1846

Evlere ve mutfaklarda, lpg, bütan/propan gaz tüpleri bağlantı işlerinde.



ÖLÇÜ		ÇB (Bar)	PB (Bar)	AĞIRLIK (gr/m)	FİYAT (TL)
(inch)	(mm)				
1/4"	6	12	3,5	105	FİYAT ALINIZ
5/16"	8	14	3,5	130	FİYAT ALINIZ
3/8"	10	16	3,5	150	FİYAT ALINIZ

TÜPGAZ +

LPG TÜPGAZ ÖRGÜLÜ

TS 1846

Evlere ve mutfaklarda, lpg, bütan/propan gaz tüpleri bağlantı işlerinde.



ÖLÇÜ		ÇB (Bar)	PB (Bar)	AĞIRLIK (gr/m)	FİYAT (TL)
(inch)	(mm)				
5/16"	8			140	FİYAT ALINIZ
3/8"	10			150	FİYAT ALINIZ

TÜPGAZ CC

LPG ÇİFT CİDARLI

TS 1846

LPG'ye dayanıklı özel PVC karışım, evlerde ve mutfaklarda bütan, propan, LPG gaz tüpleri bağlantı işlerinde.



ÖLÇÜ		DÇ (mm)	ÇB (Bar)	PB (Bar)	AĞIRLIK (gr/m)	FİYAT (TL)
(inch)	(mm)					
5/16"	8	15	20	60	160	FİYAT ALINIZ
3/8"	10	17	20	60	185	FİYAT ALINIZ

HAVA HORTUMU İKİZ

HAVA HORTUMU İKİZ

Hava ile çalışan aletlerde ve her türlü basınçlı hava tahliyesinde.



İÇ (Inch)	(mm)	DÇ (mm)	ÇB (Bar)	PB (Bar)	AĞIRLIK (gr/m)	FİYAT (TL)
						FİYAT ALINIZ
1/4	6	12	20	60	250	FİYAT ALINIZ
			20	60		FİYAT ALINIZ
	6	13,5	20	60	350	FİYAT ALINIZ
			20	60		FİYAT ALINIZ
5/16	6,3	15,9	20	60	465	FİYAT ALINIZ
			20	60		FİYAT ALINIZ
	8	14	20	60	310	FİYAT ALINIZ
			20	60		FİYAT ALINIZ
8	15	20	60	390	FİYAT ALINIZ	
		20	60		FİYAT ALINIZ	
3/8	10	17	20	60	425	FİYAT ALINIZ
5/16	8	16	20	60	450	FİYAT ALINIZ
			20	60		FİYAT ALINIZ
3/8	10	17	20	60	460	FİYAT ALINIZ
			20	60		FİYAT ALINIZ
	17,5	20	60	500	FİYAT ALINIZ	
		20	60		FİYAT ALINIZ	
1/2	12,7	21	20	60	670	FİYAT ALINIZ
			20	60		FİYAT ALINIZ

TORCH

KAYNAK MAKİNESİ HORTUMU

Elektrikli kaynak makinaları için su dağıtımı ve soğutma işlerinde.



ÖLÇÜ		DÇ (mm)	ÇB (Bar)	PB (Bar)	AĞIRLIK (gr/m)	FİYAT (TL)
(inch)	(mm)					
5/32"	4	7	10	30	35	FİYAT ALINIZ
3/16"	5	8	10	30	40	FİYAT ALINIZ
1/4"	6	11	10	30	85	FİYAT ALINIZ
5/16"	8	13	10	30	100	FİYAT ALINIZ
						FİYAT ALINIZ
3/8"	10	15	10	30	120	FİYAT ALINIZ
						FİYAT ALINIZ

FIRE REEL

THERMORUB YANGIN

TS EN 694+A1

Özel thermorub karışım, yangın söndürme işlerinde, yangın dolaplarında



ÖLÇÜ		DÇ (mm)	ÇB (Bar)	PB (Bar)	AĞIRLIK (gr/m)	FİYAT (TL)
(inch)	(mm)					
12 BAR						
3/4"	19	26	12	42	385	FİYAT ALINIZ
1"	25	33	12	42	565	FİYAT ALINIZ
1 1/4"	33	43	7	25	910	FİYAT ALINIZ
20 BAR						
1/2"	12,5	19	20	70	235	FİYAT ALINIZ
3/4"	19	26	20	70	380	FİYAT ALINIZ
1"	25	33	20	70	560	FİYAT ALINIZ

FUEL

DİZEL

Akaryakıt ve fuel-oil tahliyesinde kullanıma uygun esnek düz akaryakıt ve yağlara dayanıklı PVC/ NİTRİL alt kat, kimyasallara ve aşınmaya dayanıklı üst kattan mamul, tekstil takviyeli.



ÖLÇÜ		DÇ (mm)	ÇB (Bar)	PB (Bar)	AĞIRLIK (gr/m)	FİYAT (TL)
(inch)	(mm)					
5/8"	16	25	20	60	415	FİYAT ALINIZ
3/4"	19	28	20	60	470	FİYAT ALINIZ
1"	25	34	20	60	595	FİYAT ALINIZ
1 1/4"	32	44	20	60	1060	FİYAT ALINIZ

SHOWER

DUŞ HORTUMU

Banyo, şofben, rezervuar bağlantı hortumu.



ÖLÇÜ		DÇ (mm)	ÇB (Bar)	PB (Bar)	AĞIRLIK (gr/m)	FİYAT (TL)
(inch)	(mm)					
5/16"	7,7	12,4	10	30	90	FİYAT ALINIZ
5/16"	8	13	10	30	105	FİYAT ALINIZ
3/8"	9,5	14	10	30	105	FİYAT ALINIZ

WASH

ÇAMAŞIR MAKİNESİ

Özel termorub karışım, çamaşır makineleri su giriş sistemlerinde.

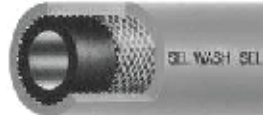

ÖLÇÜ		DÇ (mm)	ÇB (Bar)	PB (Bar)	AĞIRLIK (gr/m)	FİYAT (TL)
(inch)	(mm)					
5/16"	8	15	20	60	195	FİYAT ALINIZ
3/8"	10	17	20	60	225	FİYAT ALINIZ
1/2"	12,5	20	20	60	290	FİYAT ALINIZ

TEKNO

SAF ŞEFFAF PVC HORTUM

Çok kuvvetli ve esnek ve düz PVC, otomatik sistemlerde otolarda, sanayide, seviye göstergelerinde, su, sabun, deterjan, kimyasal, yakıtlar, solüsyonlar tahliye işlerinde.



ÖLÇÜ	DÇ (mm)	AĞIRLIK (gr/m)	FİYAT (TL)
4	8	45	FİYAT ALINIZ
5	9	55	FİYAT ALINIZ
6	8	30	FİYAT ALINIZ
6	10	60	FİYAT ALINIZ
7	12	95	FİYAT ALINIZ
8	10	35	FİYAT ALINIZ
8	11	55	FİYAT ALINIZ
8	13	100	FİYAT ALINIZ
9	14	110	FİYAT ALINIZ
10	13	70	FİYAT ALINIZ
10	14	95	FİYAT ALINIZ
10	16	150	FİYAT ALINIZ
12,7	16	90	FİYAT ALINIZ
12,7	17	125	FİYAT ALINIZ
16	20	140	FİYAT ALINIZ
16	21	180	FİYAT ALINIZ
19	23	165	FİYAT ALINIZ
19	24	210	FİYAT ALINIZ
25	30	265	FİYAT ALINIZ
25	31	325	FİYAT ALINIZ
32	38	405	FİYAT ALINIZ
38	45	560	FİYAT ALINIZ
40	48	675	FİYAT ALINIZ
50	60	1050	FİYAT ALINIZ

SELPO MD

TEKSTİL ÖRGÜLÜ

Hidrolik ve pnömatik sistemlerde, orta hizmet şartlarında yüksek esneklik mineral ve nebati yağlara uygun polyster alt kat, poliüretan üst kattan mamul, tek kat polyester tekstil takviyeli çok düşük sıcaklık şartlarına uygun.



ÖLÇÜ	DÇ (mm)	ÇB (Bar)	PB (Bar)	KYÇ/r (mm)	AĞIRLIK (gr/m)	FİYAT (TL)
1/8"	7,5	150	600	20	47	FİYAT ALINIZ
5/32"	8	150	600	60	44	FİYAT ALINIZ
3/16"	8,5	150	600	60	43	FİYAT ALINIZ
1/4"	11,4	137	548	100	76	FİYAT ALINIZ
5/16"	13	137	548	115	109	FİYAT ALINIZ
3/8"	15,5	137	548	125	137	FİYAT ALINIZ
1/2"	18,6	100	400	180	158	FİYAT ALINIZ
5/8"	22,7	100	400	205	244	FİYAT ALINIZ
3/4"	25,5	100	300	240	261	FİYAT ALINIZ
1"	32,6	75	300	300	449	FİYAT ALINIZ

SELPO HD

TEKSTİL ÖRGÜLÜ (SAE 100 R7)

Hidrolik ve pnömatik sistemlerde, ağır hizmet şartlarında yüksek esneklik mineral ve nebati yağlara uygun polyster alt kat, poliüretan üst kattan mamul, çift kat polyester tekstil takviyeli çok düşük sıcaklık şartlarına uygun.



ÖLÇÜ	DÇ (mm)	ÇB (Bar)	PB (Bar)	KYÇ/r (mm)	AĞIRLIK (gr/m)	FİYAT (TL)
1/8"	8	210	840	25	52	FİYAT ALINIZ
5/32"	9	250	1000	90	59	FİYAT ALINIZ
3/16"	9,5	230	920	90	64	FİYAT ALINIZ
1/4"	11,8	200	800	100	89	FİYAT ALINIZ
5/16"	14	190	760	115	121	FİYAT ALINIZ
3/8"	16,2	175	700	125	154	FİYAT ALINIZ
1/2"	20	140	600	180	214	FİYAT ALINIZ
5/8"	24,1	105	420	205	309	FİYAT ALINIZ
3/4"	27,5	87	348	240	408	FİYAT ALINIZ
1"	34	70	280	300	565	FİYAT ALINIZ

SELAR-1

TEKSTİL (ARAMİD) ÖRGÜLÜ

Hidrolik ve pnömatik sistemlerde, ağır hizmet şartlarında yüksek esneklik mineral ve nebati yağlara uygun polyster alt kat, poliüretan üst kattan mamul, tek kat aramid takviyeli çok düşük sıcaklık şartlarına uygun.



ÖLÇÜ	DÇ (mm)	ÇB (Bar)	PB (Bar)	KYÇ/r (mm)	AĞIRLIK (gr/m)	FİYAT (TL)
1/8"	7,5	300	1200	20	46	FİYAT ALINIZ
5/32"	8,2	300	1200	60	52	FİYAT ALINIZ
3/16"	8,6	250	1000	60	68	FİYAT ALINIZ
1/4"	11,4	225	900	100	82	FİYAT ALINIZ
5/16"	13	200	800	115	92	FİYAT ALINIZ
3/8"	15	190	760	125	102	FİYAT ALINIZ
1/2"	18,6	175	700	180	136	FİYAT ALINIZ
5/8"	22,6	150	600	205	217	FİYAT ALINIZ
3/4"	25,5	130	520	240	245	FİYAT ALINIZ
1"	32	100	400	300	363	FİYAT ALINIZ

SELPO MD İKİZ

TEKSTİL ÖRGÜLÜ

Hidrolik ve pnömatik sistemlerde, orta hizmet şartlarında yüksek esneklik mineral ve nebati yağlara uygun polyster alt kat, poliüretan üst kattan mamul, tek kat polyester tekstil takviyeli çok düşük sıcaklık şartlarına uygun.



ÖLÇÜ	DÇ (mm)	ÇB (Bar)	PB (Bar)	KYÇ/r (mm)	AĞIRLIK (gr/m)	FİYAT (TL)
1/8"	7,5	150	600	20	94	FİYAT ALINIZ
5/32"	8	150	600	60	88	FİYAT ALINIZ
3/16"	8,5	150	600	60	86	FİYAT ALINIZ
1/4"	11,4	137	548	100	152	FİYAT ALINIZ
5/16"	13	137	548	115	218	FİYAT ALINIZ
3/8"	15,5	137	548	125	274	FİYAT ALINIZ
1/2"	18,6	100	400	180	316	FİYAT ALINIZ
5/8"	22,7	100	400	205	488	FİYAT ALINIZ
3/4"	25,5	100	300	240	522	FİYAT ALINIZ
1"	32,6	75	300	300	898	FİYAT ALINIZ

SELPO HD İKİZ

TEKSTİL ÖRGÜLÜ (SAE 100 R7)

Hidrolik ve pnömatik sistemlerde, ağır hizmet şartlarında yüksek esneklik mineral ve nebati yağlara uygun polyster alt kat, poliüretan üst kattan mamul, çift kat polyester tekstil takviyeli çok düşük sıcaklık şartlarına uygun.



ÖLÇÜ	DÇ (mm)	ÇB (Bar)	PB (Bar)	KYÇ/r (mm)	AĞIRLIK (gr/m)	FİYAT (TL)
1/8"	8	210	840	25	104	FİYAT ALINIZ
5/32"	9	250	1000	90	118	FİYAT ALINIZ
3/16"	9,5	230	920	90	128	FİYAT ALINIZ
1/4"	11,8	200	800	100	178	FİYAT ALINIZ
5/16"	14	190	760	115	242	FİYAT ALINIZ
3/8"	16,2	175	700	125	308	FİYAT ALINIZ
1/2"	20	140	600	180	428	FİYAT ALINIZ
5/8"	24,1	105	420	205	618	FİYAT ALINIZ
3/4"	27,5	87	348	240	816	FİYAT ALINIZ
1"	34	70	280	300	1130	FİYAT ALINIZ

SELAR-1 İKİZ

TEKSTİL (ARAMİD) ÖRGÜLÜ

Hidrolik ve pnömatik sistemlerde, ağır hizmet şartlarında yüksek esneklik mineral ve nebati yağlara uygun polyster alt kat, poliüretan üst kattan mamul, tek kat aramid takviyeli çok düşük sıcaklık şartlarına uygun.



ÖLÇÜ	DÇ (mm)	ÇB (Bar)	PB (Bar)	KYÇ/r (mm)	AĞIRLIK (gr/m)	FİYAT (TL)
1/8"	7,5	300	1200	20	92	FİYAT ALINIZ
5/32"	8,2	300	1200	60	104	FİYAT ALINIZ
3/16"	8,6	250	1000	60	136	FİYAT ALINIZ
1/4"	11,4	225	900	100	164	FİYAT ALINIZ
5/16"	13	200	800	115	184	FİYAT ALINIZ
3/8"	15	190	760	125	204	FİYAT ALINIZ
1/2"	18,6	175	700	180	272	FİYAT ALINIZ
5/8"	22,6	150	600	205	434	FİYAT ALINIZ
3/4"	25,5	130	520	240	490	FİYAT ALINIZ
1"	32	100	400	300	726	FİYAT ALINIZ

SELAR-2

TEKSTİL (ARAMİD) ÖRGÜLÜ (SAE 100 R8)

Hidrolik ve pnömatik sistemlerde, ağır hizmet şartlarında yüksek esneklik mineral ve nebati yağlara uygun polyster alt kat, poliüretan üst kattan mamul, aramid takviyeli çok düşük sıcaklık şartlarına uygun.



ÖLÇÜ	DÇ (mm)	ÇB (Bar)	PB (Bar)	KYÇ/r (mm)	AĞIRLIK (gr/m)	FİYAT (TL)
1/8"	8,5	420	1620	25	60	FİYAT ALINIZ
5/32"	7,5	362	1448	90	65	FİYAT ALINIZ
3/16"	8,9	350	1400	90	74	FİYAT ALINIZ
1/4"	11,5	345	1380	100	91	FİYAT ALINIZ
5/16"	12,5	300	1200	115	117	FİYAT ALINIZ
3/8"	15,5	275	1100	125	144	FİYAT ALINIZ
1/2"	19,6	190	1000	180	193	FİYAT ALINIZ
5/8"	22,6	150	800	205	271	FİYAT ALINIZ
3/4"	27	120	648	240	295	FİYAT ALINIZ
1"	34	105	560	300	465	FİYAT ALINIZ

SELAR ST

TEKSTİL (ARAMİD) VE ÇELİK TEL ÖRGÜLÜ

Hidrolik ve pnömatik sisteminde ağır hizmet şartlarında yüksek esneklik mineral ve nebati yağlara uygun polyster alt kat ve poliüretan üst kattan mamul, tek kat çelik tel takviyeli çok düşük sıcaklık şartlarına uygun.



ÖLÇÜ	DÇ (mm)	ÇB (Bar)	PB (Bar)	KYÇ/r (mm)	AĞIRLIK (gr/m)	FİYAT (TL)
1/8"	8,5	450	1800	20	99	FİYAT ALINIZ
5/32"	9	400	1600	40	117	FİYAT ALINIZ
3/16"	11	390	1560	90	164	FİYAT ALINIZ
1/4"	13	390	1560	100	187	FİYAT ALINIZ
5/16"	15	330	1320	115	221	FİYAT ALINIZ
3/8"	18	315	1260	125	312	FİYAT ALINIZ
1/2"	21	275	1100	180	360	FİYAT ALINIZ
5/8"	24	195	780	205	433	FİYAT ALINIZ
3/4"	28	180	720	240	457	FİYAT ALINIZ
1"	34	160	640	400	619	FİYAT ALINIZ

SELSTEEL-1

ÇELİK TEL ÖRGÜLÜ

Hidrolik ve pnömatik sistemlerde ağır hizmet şartlarında yüksek esneklik, minarel ve nebati yağlara uygun polyster alt kat ve poliüretan üst kattan mamul, tek kat çelik tel takviyeli çok düşük sıcaklık şartlarına uygun.



ÖLÇÜ	DÇ (mm)	ÇB (Bar)	PB (Bar)	KYÇ/r (mm)	AĞIRLIK (gr/m)	FİYAT (TL)
1/8"	8,2	325	1300	20	110	FİYAT ALINIZ
5/32"	8,6	300	1200	40	113	FİYAT ALINIZ
3/16"	9,5	293	1172	90	130	FİYAT ALINIZ
1/4"	12,0	287	1148	100	170	FİYAT ALINIZ
5/16"	13,0	240	960	115	167	FİYAT ALINIZ
3/8"	15,5	212	848	125	240	FİYAT ALINIZ
1/2"	18,7	185	740	180	286	FİYAT ALINIZ
5/8"	22,5	150	600	205	384	FİYAT ALINIZ
3/4"	25,7	125	500	240	423	FİYAT ALINIZ
1"	31,5	100	400	400	496	FİYAT ALINIZ

SELAR-2 İKİZ

TEKSTİL (ARAMİD) ÖRGÜLÜ (SAE 100 R8)

Hidrolik ve pnömatik sistemlerde, ağır hizmet şartlarında yüksek esneklik mineral ve nebati yağlara uygun polyster alt kat, poliüretan üst kattan mamul, aramid takviyeli çok düşük sıcaklık şartlarına uygun.



ÖLÇÜ	DÇ (mm)	ÇB (Bar)	PB (Bar)	KYÇ/r (mm)	AĞIRLIK (gr/m)	FİYAT (TL)
1/8"	8,5	420	1620	25	120	FİYAT ALINIZ
5/32"	7,5	362	1448	90	130	FİYAT ALINIZ
3/16"	8,9	350	1400	90	148	FİYAT ALINIZ
1/4"	11,5	345	1380	100	182	FİYAT ALINIZ
5/16"	12,5	300	1200	115	234	FİYAT ALINIZ
3/8"	15,5	275	1100	125	288	FİYAT ALINIZ
1/2"	19,6	190	1000	180	386	FİYAT ALINIZ
5/8"	22,6	150	800	205	542	FİYAT ALINIZ
3/4"	27	120	648	240	590	FİYAT ALINIZ
1"	34	105	560	300	930	FİYAT ALINIZ

SELAR ST İKİZ

TEKSTİL (ARAMİD) VE ÇELİK TEL ÖRGÜLÜ

Hidrolik ve pnömatik sisteminde ağır hizmet şartlarında yüksek esneklik mineral ve nebati yağlara uygun polyster alt kat ve poliüretan üst kattan mamul, tek kat çelik tel takviyeli çok düşük sıcaklık şartlarına uygun.



ÖLÇÜ	DÇ (mm)	ÇB (Bar)	PB (Bar)	KYÇ/r (mm)	AĞIRLIK (gr/m)	FİYAT (TL)
1/8"	8,5	450	1800	20	198	FİYAT ALINIZ
5/32"	9	400	1600	40	234	FİYAT ALINIZ
3/16"	11	390	1560	90	328	FİYAT ALINIZ
1/4"	13	390	1560	100	374	FİYAT ALINIZ
5/16"	15	330	1320	115	442	FİYAT ALINIZ
3/8"	18	315	1260	125	624	FİYAT ALINIZ
1/2"	21	275	1100	180	720	FİYAT ALINIZ
5/8"	24	195	780	205	866	FİYAT ALINIZ
3/4"	28	180	720	240	914	FİYAT ALINIZ
1"	34	160	640	400	1238	FİYAT ALINIZ

SELSTEEL-1 İKİZ

ÇELİK TEL ÖRGÜLÜ

Hidrolik ve pnömatik sistemlerde ağır hizmet şartlarında yüksek esneklik, minarel ve nebati yağlara uygun polyster alt kat ve poliüretan üst kattan mamul, tek kat çelik tel takviyeli çok düşük sıcaklık şartlarına uygun.



ÖLÇÜ	DÇ (mm)	ÇB (Bar)	PB (Bar)	KYÇ/r (mm)	AĞIRLIK (gr/m)	FİYAT (TL)
1/8"	8,2	325	1300	20	220	FİYAT ALINIZ
5/32"	8,6	300	1200	40	226	FİYAT ALINIZ
3/16"	9,5	293	1172	90	260	FİYAT ALINIZ
1/4"	12,0	287	1148	100	340	FİYAT ALINIZ
5/16"	13,0	240	960	115	334	FİYAT ALINIZ
3/8"	15,5	212	848	125	480	FİYAT ALINIZ
1/2"	18,7	185	740	180	572	FİYAT ALINIZ
5/8"	22,5	150	600	205	768	FİYAT ALINIZ
3/4"	25,7	125	500	240	846	FİYAT ALINIZ
1"	31,5	100	400	400	992	FİYAT ALINIZ

SELSTEEL-2

ÇELİK TEL ÖRGÜLÜ

Hidrolik ve pnömomatik sistemlerde ağır hizmet şartlarında yüksek esneklik, minarel ve nebati yağlara uygun polyeester alt kat ve poliüretan üst kattan mamul, çift kat çelik tel takviyeli çok düşük sıcaklık şartlarına uygun.



ÖLÇÜ	DÇ (mm)	ÇB (Bar)	PB (Bar)	KYÇ/r (mm)	AĞIRLIK (gr/m)	FİYAT (TL)
1/8	9,8	450	1800	30	196	FİYAT ALINIZ
5/32	10,5	400	1600	90	197	FİYAT ALINIZ
3/16	11,3	390	1560	90	240	FİYAT ALINIZ
1/4	13,0	390	1462	100	279	FİYAT ALINIZ
5/16	15,0	330	1320	115	317	FİYAT ALINIZ
3/8	17,0	315	1180	125	433	FİYAT ALINIZ
1/2	20,0	250	1000	180	476	FİYAT ALINIZ
5/8	23,5	195	780	205	590	FİYAT ALINIZ
3/4	28,0	180	720	240	625	FİYAT ALINIZ
1"	34,0	160	640	300	794	FİYAT ALINIZ

SELPAINT MD

TEKSTİL ÖRGÜLÜ SOLVENT VE BOYA

Orta basınç gerektiren solvent, boya v.b. İçeren sistemlerde, solventler, boyalar, izosiyanatlar, poliollere dayanıklı polamid alt kat ve poliüretan üst kattan mamul, tek kat polyeester tekstil takviyeli çok düşük sıcaklık şartlarına uygun.



ÖLÇÜ	DÇ (mm)	ÇB (Bar)	PB (Bar)	KYÇ/r (mm)	AĞIRLIK (gr/m)	FİYAT (TL)
1/8"	7,2	150	920	20	40	FİYAT ALINIZ
5/32"	8	230	920	60	41	FİYAT ALINIZ
3/16"	9,5	170	680	60	44	FİYAT ALINIZ
1/4"	11,4	137	548	100	80	FİYAT ALINIZ
5/16"	13	137	548	115	95	FİYAT ALINIZ
3/8"	15,5	137	548	125	130	FİYAT ALINIZ
1/2"	18,6	125	500	180	146	FİYAT ALINIZ
5/8"	22,7	105	420	205	231	FİYAT ALINIZ
3/4"	25,5	100	300	240	277	FİYAT ALINIZ
1"	32,6	75	300	300	420	FİYAT ALINIZ

SELPAINT HD

TEKSTİL ÖRGÜLÜ SOLVENT VE BOYA (SAE 100 R7)

Yüksek basınç gerektiren solvent, boya v.b. İçeren sistemlerde, solventler, boyalar, izosiyanatlar, poliollere dayanıklı polamid alt kat ve poliüretan üst kattan mamul, çift kat polyeester tekstil takviyeli çok düşük sıcaklık şartlarına uygun.



ÖLÇÜ	DÇ (mm)	ÇB (Bar)	PB (Bar)	KYÇ/r (mm)	AĞIRLIK (gr/m)	FİYAT (TL)
1/8"	8	227	908	25	50	FİYAT ALINIZ
5/32"	9	230	920	90	57	FİYAT ALINIZ
3/16"	9,6	230	920	90	62	FİYAT ALINIZ
1/4"	11,8	200	800	100	85	FİYAT ALINIZ
5/16"	14	190	760	115	117	FİYAT ALINIZ
3/8"	16,2	175	700	125	144	FİYAT ALINIZ
1/2"	20	150	600	180	203	FİYAT ALINIZ
5/8"	24,1	105	420	205	296	FİYAT ALINIZ
3/4"	27,5	100	400	240	293	FİYAT ALINIZ
1"	34	70	280	300	535	FİYAT ALINIZ

SELSTEEL-2 İKİZ

ÇELİK TEL ÖRGÜLÜ

Hidrolik ve pnömomatik sistemlerde ağır hizmet şartlarında yüksek esneklik, minarel ve nebati yağlara uygun polyeester alt kat ve poliüretan üst kattan mamul, çift kat çelik tel takviyeli çok düşük sıcaklık şartlarına uygun.



ÖLÇÜ	DÇ (mm)	ÇB (Bar)	PB (Bar)	KYÇ/r (mm)	AĞIRLIK (gr/m)	FİYAT (TL)
1/8	9,8	450	1800	30	392	FİYAT ALINIZ
5/32	10,5	400	1600	90	394	FİYAT ALINIZ
3/16	11,3	390	1560	90	480	FİYAT ALINIZ
1/4	13,0	390	1462	100	558	FİYAT ALINIZ
5/16	15,0	330	1320	115	634	FİYAT ALINIZ
3/8	17,0	315	1180	125	866	FİYAT ALINIZ
1/2	20,0	250	1000	180	952	FİYAT ALINIZ
5/8	23,5	195	780	205	1180	FİYAT ALINIZ
3/4	28,0	180	720	240	1250	FİYAT ALINIZ
1"	34,0	160	640	300	1588	FİYAT ALINIZ

SELPAINT MD İKİZ

TEKSTİL ÖRGÜLÜ SOLVENT VE BOYA

Orta basınç gerektiren solvent, boya v.b. İçeren sistemlerde, solventler, boyalar, izosiyanatlar, poliollere dayanıklı polamid alt kat ve poliüretan üst kattan mamul, tek kat polyeester tekstil takviyeli çok düşük sıcaklık şartlarına uygun.



ÖLÇÜ	DÇ (mm)	ÇB (Bar)	PB (Bar)	KYÇ/r (mm)	AĞIRLIK (gr/m)	FİYAT (TL)
1/8"	7,2	150	920	20	80	FİYAT ALINIZ
5/32"	8	230	920	60	82	FİYAT ALINIZ
3/16"	9,5	170	680	60	88	FİYAT ALINIZ
1/4"	11,4	137	548	100	160	FİYAT ALINIZ
5/16"	13	137	548	115	190	FİYAT ALINIZ
3/8"	15,5	137	548	125	260	FİYAT ALINIZ
1/2"	18,6	1,25	500	180	292	FİYAT ALINIZ
5/8"	22,7	105	420	205	482	FİYAT ALINIZ
3/4"	25,5	100	300	240	554	FİYAT ALINIZ
1"	32,6	75	300	300	840	FİYAT ALINIZ

SELPAINT HD İKİZ

TEKSTİL ÖRGÜLÜ SOLVENT VE BOYA İKİZ (SAE 100 R7)

Yüksek basınç gerektiren solvent, boya v.b. İçeren sistemlerde, solventler, boyalar, izosiyanatlar, poliollere dayanıklı polamid alt kat ve poliüretan üst kattan mamul, çift kat polyeester tekstil takviyeli çok düşük sıcaklık şartlarına uygun.



ÖLÇÜ	DÇ (mm)	ÇB (Bar)	PB (Bar)	KYÇ/r (mm)	AĞIRLIK (gr/m)	FİYAT (TL)
1/8"	8	227	908	25	100	FİYAT ALINIZ
5/32"	9	230	920	90	114	FİYAT ALINIZ
3/16"	9,6	230	920	90	124	FİYAT ALINIZ
1/4"	11,8	200	800	100	170	FİYAT ALINIZ
5/16"	14	190	760	115	234	FİYAT ALINIZ
3/8"	16,2	175	700	125	288	FİYAT ALINIZ
1/2"	20	150	600	180	406	FİYAT ALINIZ
5/8"	24,1	105	420	205	592	FİYAT ALINIZ
3/4"	27,5	100	400	240	585	FİYAT ALINIZ
1"	34	70	280	300	1070	FİYAT ALINIZ

SELPAIN ST-1

ÇELİK TEL ÖRGÜLÜ SOLVENT VE BOYA

Yüksek basınç gerektiren solvent, boya v.b. içeren sistemlerde, solventler, boyalar, izosiyanatlar, poliollere dayanıklı polamid alt kat ve poliüretan üst kattan mamul, çelik tel takviyeli çok düşük sıcaklık şartlarına uygun.



ÖLÇÜ	DÇ (mm)	ÇB (Bar)	PB (Bar)	KYÇ/r (mm)	AĞIRLIK (gr/m)	FİYAT (TL)
1/8"	8,2	325	1300	20	100	FİYAT ALINIZ
5/32"	8,6	300	1200	40	111	FİYAT ALINIZ
3/16"	9,5	293	1172	90	128	FİYAT ALINIZ
1/4"	12	287	1148	100	165	FİYAT ALINIZ
5/16"	13	240	960	115	162	FİYAT ALINIZ
3/8"	15,5	212	848	125	231	FİYAT ALINIZ
1/2"	18,7	185	740	180	263	FİYAT ALINIZ
5/8"	22,5	150	600	205	368	FİYAT ALINIZ
3/4"	25,7	125	500	240	404	FİYAT ALINIZ
1"	31,5	100	400	400	462	FİYAT ALINIZ

SELPAIN ST-2

ÇELİK TEL ÖRGÜLÜ SOLVENT VE BOYA

Çok yüksek basınç gerektiren solvent, boya v.b. içeren sistemlerde, solventler, boyalar, izosiyanatlar, poliollere dayanıklı polamid alt kat ve poliüretan üst kattan mamul, çelik tel takviyeli çok düşük sıcaklık şartlarına uygun.



ÖLÇÜ	DÇ (mm)	ÇB (Bar)	PB (Bar)	KYÇ/r (mm)	AĞIRLIK (gr/m)	FİYAT (TL)
1/8"	9,8	450	1800	30	172	FİYAT ALINIZ
5/32"	10,5	400	1600	30	195	FİYAT ALINIZ
3/16"	11,3	293	1560	35	238	FİYAT ALINIZ
1/4"	13	390	1462	40	274	FİYAT ALINIZ
5/16"	15	330	1320	50	312	FİYAT ALINIZ
3/8"	17	315	1102	60	424	FİYAT ALINIZ
1/2"	20	250	1000	80	463	FİYAT ALINIZ
5/8"	23,5	180	875	115	574	FİYAT ALINIZ
3/4"	28	180	720	160	611	FİYAT ALINIZ
1"	34	160	640	200	760	FİYAT ALINIZ

SELPAIN AR-1

TEKSTİL (ARAMİD) ÖRGÜLÜ SOLVENT VE BOYA

Yüksek basınç gerektiren solvent, boya v.b. içeren sistemlerde, solventler, boyalar, izosiyanatlar, poliollere dayanıklı polamid alt kat ve poliüretan üst kattan mamul, aramid tekstil takviyeli çok düşük sıcaklık şartlarına uygun.



ÖLÇÜ	DÇ (mm)	ÇB (Bar)	PB (Bar)	KYÇ/r (mm)	AĞIRLIK (gr/m)	FİYAT (TL)
1/8"	8	300	1200	20	45	FİYAT ALINIZ
5/32"	8,2	300	1200	60	50	FİYAT ALINIZ
3/16"	8,5	250	1000	60	46	FİYAT ALINIZ
1/4"	11,4	225	900	100	85	FİYAT ALINIZ
5/16"	12	200	800	115	88	FİYAT ALINIZ
3/8"	15	190	760	125	94	FİYAT ALINIZ
1/2"	17,5	175	700	180	125	FİYAT ALINIZ
5/8"	22,5	150	600	205	203	FİYAT ALINIZ
3/4"	25,5	130	520	240	230	FİYAT ALINIZ
1"	32	100	400	300	334	FİYAT ALINIZ

SELPAIN ST-1 İKİZ

ÇELİK TEL ÖRGÜLÜ SOLVENT VE BOYA İKİZ

Yüksek basınç gerektiren solvent, boya v.b. içeren sistemlerde, solventler, boyalar, izosiyanatlar, poliollere dayanıklı polamid alt kat ve poliüretan üst kattan mamul, çelik tel takviyeli çok düşük sıcaklık şartlarına uygun.



ÖLÇÜ	DÇ (mm)	ÇB (Bar)	PB (Bar)	KYÇ/r (mm)	AĞIRLIK (gr/m)	FİYAT (TL)
1/8"	8,2	325	1300	20	200	FİYAT ALINIZ
5/32"	8,6	300	1200	40	222	FİYAT ALINIZ
3/16"	9,5	293	1172	90	256	FİYAT ALINIZ
1/4"	12	287	1148	100	330	FİYAT ALINIZ
5/16"	13	240	960	115	324	FİYAT ALINIZ
3/8"	15,5	212	848	125	462	FİYAT ALINIZ
1/2"	18,7	185	740	180	526	FİYAT ALINIZ
5/8"	22,5	150	600	205	736	FİYAT ALINIZ
3/4"	25,7	125	500	240	808	FİYAT ALINIZ
1"	31,5	100	400	400	924	FİYAT ALINIZ

SELPAIN ST-2 İKİZ

ÇELİK TEL ÖRGÜLÜ SOLVENT VE BOYA İKİZ

Çok yüksek basınç gerektiren solvent, boya v.b. içeren sistemlerde, solventler, boyalar, izosiyanatlar, poliollere dayanıklı polamid alt kat ve poliüretan üst kattan mamul, çelik tel takviyeli çok düşük sıcaklık şartlarına uygun.



ÖLÇÜ	DÇ (mm)	ÇB (Bar)	PB (Bar)	KYÇ/r (mm)	AĞIRLIK (gr/m)	FİYAT (TL)
1/8"	9,8	450	1800	30	344	FİYAT ALINIZ
5/32"	10,5	400	1600	30	390	FİYAT ALINIZ
3/16"	11,3	293	1560	35	476	FİYAT ALINIZ
1/4"	13	390	1462	40	548	FİYAT ALINIZ
5/16"	15	330	1320	50	624	FİYAT ALINIZ
3/8"	17	315	1102	60	848	FİYAT ALINIZ
1/2"	20	250	1000	80	926	FİYAT ALINIZ
5/8"	23,5	180	875	115	1148	FİYAT ALINIZ
3/4"	28	180	720	160	1222	FİYAT ALINIZ
1"	34	160	640	200	1520	FİYAT ALINIZ

SELPAIN AR-1 İKİZ

TEKSTİL (ARAMİD) ÖRGÜLÜ SOLVENT VE BOYA İKİZ

Yüksek basınç gerektiren solvent, boya v.b. içeren sistemlerde, solventler, boyalar, izosiyanatlar, poliollere dayanıklı polamid alt kat ve poliüretan üst kattan mamul, aramid tekstil takviyeli çok düşük sıcaklık şartlarına uygun.

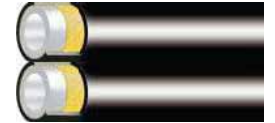

ÖLÇÜ	DÇ (mm)	ÇB (Bar)	PB (Bar)	KYÇ/r (mm)	AĞIRLIK (gr/m)	FİYAT (TL)
1/8"	8	300	1200	20	90	FİYAT ALINIZ
5/32"	8,2	300	1200	60	100	FİYAT ALINIZ
3/16"	8,5	250	1000	60	92	FİYAT ALINIZ
1/4"	11,4	225	900	100	170	FİYAT ALINIZ
5/16"	12	200	800	115	176	FİYAT ALINIZ
3/8"	15	190	760	125	188	FİYAT ALINIZ
1/2"	17,5	175	700	180	250	FİYAT ALINIZ
5/8"	22,5	150	600	205	406	FİYAT ALINIZ
3/4"	25,5	130	520	240	460	FİYAT ALINIZ
1"	32	100	400	300	668	FİYAT ALINIZ

SELPAIN AR-2

TEKSTİL (ARAMİD) ÖRGÜLÜ R8 SOLVENT VE BOYA

Çok yüksek basınç gerektiren solvent, boya v.b. İçeren sistemlerde, solventler, boyalar, izosiyanatlar, poliollere dayanıklı polamid alt kat ve poliüretan üst kattan mamul, aramid tekstil takviyeli çok düşük sıcaklık şartlarına uygun.



ÖLÇÜ	DÇ (mm)	ÇB (Bar)	PB (Bar)	KYÇ/r (mm)	AĞIRLIK (gr/m)	FİYAT (TL)
1/8"	8,5	362	1448	25	58	FİYAT ALINIZ
5/32"	9	362	1448	90	63	FİYAT ALINIZ
3/16"	9,3	362	1448	90	82	FİYAT ALINIZ
1/4"	12	362	1448	100	87	FİYAT ALINIZ
5/16"	14	350	1400	115	112	FİYAT ALINIZ
3/8"	16,5	287	1148	125	138	FİYAT ALINIZ
1/2"	20,2	250	1000	180	182	FİYAT ALINIZ
5/8"	24	200	800	205	265	FİYAT ALINIZ
3/4"	28	182	648	240	287	FİYAT ALINIZ
1"	34	140	580	300	438	FİYAT ALINIZ

SELPAIN AR-2 İKİZ

TEKSTİL (ARAMİD) ÖRGÜLÜ R8 SOLVENT VE BOYA İKİZ

Çok yüksek basınç gerektiren solvent, boya v.b. İçeren sistemlerde, solventler, boyalar, izosiyanatlar, poliollere dayanıklı polamid alt kat ve poliüretan üst kattan mamul, aramid tekstil takviyeli çok düşük sıcaklık şartlarına uygun.



ÖLÇÜ	DÇ (mm)	ÇB (Bar)	PB (Bar)	KYÇ/r (mm)	AĞIRLIK (gr/m)	FİYAT (TL)
1/8"	8,5	362	1448	25	116	FİYAT ALINIZ
5/32"	9	362	1448	90	126	FİYAT ALINIZ
3/16"	9,3	362	1448	90	124	FİYAT ALINIZ
1/4"	12	362	1448	100	174	FİYAT ALINIZ
5/16"	14	350	1400	115	224	FİYAT ALINIZ
3/8"	16,5	287	1148	125	272	FİYAT ALINIZ
1/2"	20,2	250	1000	180	384	FİYAT ALINIZ
5/8"	24	200	800	205	530	FİYAT ALINIZ
3/4"	28	162	648	240	574	FİYAT ALINIZ
1"	34	140	560	300	872	FİYAT ALINIZ

SELPAIN AR ST

TEKSTİL (ARAMİD) ÇELİK TEL ÖRGÜLÜ SOLVENT VE BOYA

Çok yüksek basınç gerektiren solvent, boya v.b. İçeren sistemlerde, solventler, boyalar, izosiyanatlar, poliollere dayanıklı polamid alt kat ve poliüretan üst kattan mamul, bir kat aramid ve bir kat çelik tel takviyeli çok düşük sıcaklık şartlarına uygun.



ÖLÇÜ	DÇ (mm)	ÇB (Bar)	PB (Bar)	KYÇ/r (mm)	AĞIRLIK (gr/m)	FİYAT (TL)
1/8"	8,5	362	1448	20	98	FİYAT ALINIZ
5/32"	9	362	1448	40	115	FİYAT ALINIZ
3/16"	9,3	362	1448	90	182	FİYAT ALINIZ
1/4"	12	362	1448	100	183	FİYAT ALINIZ
5/16"	14	350	1400	115	216	FİYAT ALINIZ
3/8"	16,5	287	1148	125	304	FİYAT ALINIZ
1/2"	20,2	250	1000	180	349	FİYAT ALINIZ
5/8"	24	200	800	205	419	FİYAT ALINIZ
3/4"	28	162	848	240	440	FİYAT ALINIZ
1"	34	140	560	400	590	FİYAT ALINIZ

SELPAIN AR ST İKİZ





TEKSTİL (ARAMİD) ÇELİK TEL ÖRGÜLÜ SOLVENT VE BOYA

Çok yüksek basınç gerektiren solvent, boya v.b. İçeren sistemlerde, solventler, boyalar, izosiyanatlar, poliollere dayanıklı polamid alt kat ve poliüretan üst kattan mamul, bir kat aramid ve bir kat çelik tel takviyeli çok düşük sıcaklık şartlarına uygun.







ÖLÇÜ	DÇ (mm)	ÇB (Bar)	PB (Bar)	KYÇ/r (mm)	AĞIRLIK (gr/m)	FİYAT (TL)
1/8"	8,5	362	1448	20	196	FİYAT ALINIZ
5/32"	9	362	1448	40	230	FİYAT ALINIZ
3/16"	11	382	1448	90	324	FİYAT ALINIZ
1/4"	13	382	1448	100	366	FİYAT ALINIZ
5/16"	15	350	1400	115	432	FİYAT ALINIZ
3/8"	18	287	1148	125	608	FİYAT ALINIZ
1/2"	21	250	1000	180	698	FİYAT ALINIZ
5/8"	24	200	800	205	838	FİYAT ALINIZ
3/4"	28	162	648	240	880	FİYAT ALINIZ
1"	34	140	560	400	1180	FİYAT ALINIZ

METRİK HORTUM RAKORLAR

Hortum Ölçüsü	Somun Ölçüsü	Boru Ölçüsü				
			Dişi Düz Somunlu Fiyat (TL)	Erkek Rakor Fiyat (TL)	45° Somunlu Rakor Fiyat (TL)	90° Somunlu Rakor Fiyat (TL)
L TİPİ						
3/16	M12x1,5	6L	FİYAT ALINIZ	FİYAT ALINIZ	FİYAT ALINIZ	FİYAT ALINIZ
3/16	M14x1,5	8L	FİYAT ALINIZ	FİYAT ALINIZ	FİYAT ALINIZ	FİYAT ALINIZ
1/4	M12x1,5	6L	FİYAT ALINIZ	FİYAT ALINIZ	FİYAT ALINIZ	FİYAT ALINIZ
1/4	M14x1,5	8L	FİYAT ALINIZ	FİYAT ALINIZ	FİYAT ALINIZ	FİYAT ALINIZ
1/4	M16x1,5	10L	FİYAT ALINIZ	FİYAT ALINIZ	FİYAT ALINIZ	FİYAT ALINIZ
1/4	M18x1,5	12L	FİYAT ALINIZ	FİYAT ALINIZ	FİYAT ALINIZ	FİYAT ALINIZ
5/16	M14x1,5	8L	FİYAT ALINIZ	FİYAT ALINIZ	FİYAT ALINIZ	FİYAT ALINIZ
5/16	M16x1,5	10L	FİYAT ALINIZ	FİYAT ALINIZ	FİYAT ALINIZ	FİYAT ALINIZ
5/16	M18x1,5	12L	FİYAT ALINIZ	FİYAT ALINIZ	FİYAT ALINIZ	FİYAT ALINIZ
3/8	M16x1,5	10L	FİYAT ALINIZ	FİYAT ALINIZ	FİYAT ALINIZ	FİYAT ALINIZ
3/8	M18x1,5	12L	FİYAT ALINIZ	FİYAT ALINIZ	FİYAT ALINIZ	FİYAT ALINIZ
3/8	M22x1,5	15L	FİYAT ALINIZ	FİYAT ALINIZ	FİYAT ALINIZ	FİYAT ALINIZ
1/2	M18x1,5	12L	FİYAT ALINIZ	FİYAT ALINIZ	FİYAT ALINIZ	FİYAT ALINIZ
1/2	M22x1,5	15L	FİYAT ALINIZ	FİYAT ALINIZ	FİYAT ALINIZ	FİYAT ALINIZ
1/2	M26x1,5	18L	FİYAT ALINIZ	FİYAT ALINIZ	FİYAT ALINIZ	FİYAT ALINIZ
5/8	M26x1,5	18L	FİYAT ALINIZ	FİYAT ALINIZ	FİYAT ALINIZ	FİYAT ALINIZ
5/8	M30x2	22L	FİYAT ALINIZ	FİYAT ALINIZ	FİYAT ALINIZ	FİYAT ALINIZ
3/4	M30x2	22L	FİYAT ALINIZ	FİYAT ALINIZ	FİYAT ALINIZ	FİYAT ALINIZ
3/4	M36x2	28L	FİYAT ALINIZ	FİYAT ALINIZ	FİYAT ALINIZ	FİYAT ALINIZ
1"	M36x2	28L	FİYAT ALINIZ	FİYAT ALINIZ	FİYAT ALINIZ	FİYAT ALINIZ
1"	M45x2	35L	FİYAT ALINIZ	FİYAT ALINIZ	FİYAT ALINIZ	FİYAT ALINIZ
1" 1/4	M45x2	35L	FİYAT ALINIZ	FİYAT ALINIZ	FİYAT ALINIZ	FİYAT ALINIZ
1" 1/4	M52x2	42L	FİYAT ALINIZ	FİYAT ALINIZ	FİYAT ALINIZ	FİYAT ALINIZ
1" 1/2	M52x2	42L	FİYAT ALINIZ	FİYAT ALINIZ	FİYAT ALINIZ	FİYAT ALINIZ
S TİPİ						
3/16	M14x1,5	6S	FİYAT ALINIZ	FİYAT ALINIZ	FİYAT ALINIZ	FİYAT ALINIZ
1/4	M14x1,5	6S	FİYAT ALINIZ	FİYAT ALINIZ	FİYAT ALINIZ	FİYAT ALINIZ
1/4	M16x1,5	8S	FİYAT ALINIZ	FİYAT ALINIZ	FİYAT ALINIZ	FİYAT ALINIZ
1/4	M18x1,5	10S	FİYAT ALINIZ	FİYAT ALINIZ	FİYAT ALINIZ	FİYAT ALINIZ
5/16	M16x1,5	8S	FİYAT ALINIZ	FİYAT ALINIZ	FİYAT ALINIZ	FİYAT ALINIZ
5/16	M18x1,5	10S	FİYAT ALINIZ	FİYAT ALINIZ	FİYAT ALINIZ	FİYAT ALINIZ
5/16	M20x1,5	12S	FİYAT ALINIZ	FİYAT ALINIZ	FİYAT ALINIZ	FİYAT ALINIZ
3/8	M18x1,5	10S	FİYAT ALINIZ	FİYAT ALINIZ	FİYAT ALINIZ	FİYAT ALINIZ
3/8	M20x1,5	12S	FİYAT ALINIZ	FİYAT ALINIZ	FİYAT ALINIZ	FİYAT ALINIZ
3/8	M24x1,5	16S	FİYAT ALINIZ	FİYAT ALINIZ	FİYAT ALINIZ	FİYAT ALINIZ
1/2	M20x1,5	12S	FİYAT ALINIZ	FİYAT ALINIZ	FİYAT ALINIZ	FİYAT ALINIZ
1/2	M24x1,5	16S	FİYAT ALINIZ	FİYAT ALINIZ	FİYAT ALINIZ	FİYAT ALINIZ
5/8	M24x1,5	16S	FİYAT ALINIZ	FİYAT ALINIZ	FİYAT ALINIZ	FİYAT ALINIZ
5/8	M30x2	20S	FİYAT ALINIZ	FİYAT ALINIZ	FİYAT ALINIZ	FİYAT ALINIZ
3/4	M30x2	20S	FİYAT ALINIZ	FİYAT ALINIZ	FİYAT ALINIZ	FİYAT ALINIZ
3/4	M36x2	25S	FİYAT ALINIZ	FİYAT ALINIZ	FİYAT ALINIZ	FİYAT ALINIZ
1"	M36x2	25S	FİYAT ALINIZ	FİYAT ALINIZ	FİYAT ALINIZ	FİYAT ALINIZ
1"	M42x2	30S	FİYAT ALINIZ	FİYAT ALINIZ	FİYAT ALINIZ	FİYAT ALINIZ
1" 1/4	M42x2	30S	FİYAT ALINIZ	FİYAT ALINIZ	FİYAT ALINIZ	FİYAT ALINIZ
1" 1/4	M52x2	38S	FİYAT ALINIZ	FİYAT ALINIZ	FİYAT ALINIZ	FİYAT ALINIZ
1" 1/2	M52x2	38S	FİYAT ALINIZ	FİYAT ALINIZ	FİYAT ALINIZ	FİYAT ALINIZ

UNF HORTUM RAKORLARI

Hortum İç Çapı	Dış Ölçüsü				
		Dişi Düz Somunlu Fiyat (TL)	UNF Erkek Rakor Fiyat (TL)	45° Somunlu Rakor Fiyat (TL)	90° Somunlu Rakor Fiyat (TL)
3/16	7/16	FİYAT ALINIZ	FİYAT ALINIZ	FİYAT ALINIZ	FİYAT ALINIZ
1/4	7/16	FİYAT ALINIZ	FİYAT ALINIZ	FİYAT ALINIZ	FİYAT ALINIZ
1/4	1/2	FİYAT ALINIZ	FİYAT ALINIZ	FİYAT ALINIZ	FİYAT ALINIZ
1/4	9/16	FİYAT ALINIZ	FİYAT ALINIZ	FİYAT ALINIZ	FİYAT ALINIZ
5/16	1/2	FİYAT ALINIZ	FİYAT ALINIZ	FİYAT ALINIZ	FİYAT ALINIZ
5/16	9/16	FİYAT ALINIZ	FİYAT ALINIZ	FİYAT ALINIZ	FİYAT ALINIZ
5/16	5/8	FİYAT ALINIZ	FİYAT ALINIZ	FİYAT ALINIZ	FİYAT ALINIZ
5/16	3/4	FİYAT ALINIZ	FİYAT ALINIZ	FİYAT ALINIZ	FİYAT ALINIZ
3/8	9/16	FİYAT ALINIZ	FİYAT ALINIZ	FİYAT ALINIZ	FİYAT ALINIZ
3/8	5/8	FİYAT ALINIZ	FİYAT ALINIZ	FİYAT ALINIZ	FİYAT ALINIZ
3/8	3/4	FİYAT ALINIZ	FİYAT ALINIZ	FİYAT ALINIZ	FİYAT ALINIZ
3/8	7/8	FİYAT ALINIZ	FİYAT ALINIZ	FİYAT ALINIZ	FİYAT ALINIZ
1/2	3/4	FİYAT ALINIZ	FİYAT ALINIZ	FİYAT ALINIZ	FİYAT ALINIZ
1/2	7/8	FİYAT ALINIZ	FİYAT ALINIZ	FİYAT ALINIZ	FİYAT ALINIZ
5/8	7/8	FİYAT ALINIZ	FİYAT ALINIZ	FİYAT ALINIZ	FİYAT ALINIZ
5/8	1" 1/16	FİYAT ALINIZ	FİYAT ALINIZ	FİYAT ALINIZ	FİYAT ALINIZ
3/4	1" 1/16	FİYAT ALINIZ	FİYAT ALINIZ	FİYAT ALINIZ	FİYAT ALINIZ
3/4	1" 5/16	FİYAT ALINIZ	FİYAT ALINIZ	FİYAT ALINIZ	FİYAT ALINIZ
1"	1" 5/16	FİYAT ALINIZ	FİYAT ALINIZ	FİYAT ALINIZ	FİYAT ALINIZ
1" 1/4	1" 5/8	FİYAT ALINIZ	FİYAT ALINIZ	FİYAT ALINIZ	FİYAT ALINIZ
1" 1/2	1" 7/8	FİYAT ALINIZ	FİYAT ALINIZ	FİYAT ALINIZ	FİYAT ALINIZ
2"	2" 1/2	FİYAT ALINIZ	FİYAT ALINIZ	FİYAT ALINIZ	FİYAT ALINIZ





BSP HORTUM RAKORLARI

Hortum İç Çapı	Dış Ölçüsü				
		Dişi Düz Somunlu Fiyat (TL)	NPT Erkek Rakor Fiyat (TL)	45° Somunlu Rakor Fiyat (TL)	90° Somunlu Rakor Fiyat (TL)
3/16	1/8	FİYAT ALINIZ	FİYAT ALINIZ	FİYAT ALINIZ	FİYAT ALINIZ
3/16	1/4	FİYAT ALINIZ	FİYAT ALINIZ	FİYAT ALINIZ	FİYAT ALINIZ
1/4	1/8	FİYAT ALINIZ	FİYAT ALINIZ	FİYAT ALINIZ	FİYAT ALINIZ
1/4	1/4	FİYAT ALINIZ	FİYAT ALINIZ	FİYAT ALINIZ	FİYAT ALINIZ
1/4	3/8	FİYAT ALINIZ	FİYAT ALINIZ	FİYAT ALINIZ	FİYAT ALINIZ
1/4	1/2	FİYAT ALINIZ	FİYAT ALINIZ	FİYAT ALINIZ	FİYAT ALINIZ
5/16	1/4	FİYAT ALINIZ	FİYAT ALINIZ	FİYAT ALINIZ	FİYAT ALINIZ
5/16	3/8	FİYAT ALINIZ	FİYAT ALINIZ	FİYAT ALINIZ	FİYAT ALINIZ
5/16	1/2	FİYAT ALINIZ	FİYAT ALINIZ	FİYAT ALINIZ	FİYAT ALINIZ
3/8	3/8	FİYAT ALINIZ	FİYAT ALINIZ	FİYAT ALINIZ	FİYAT ALINIZ
3/8	1/2	FİYAT ALINIZ	FİYAT ALINIZ	FİYAT ALINIZ	FİYAT ALINIZ
1/2	3/8	FİYAT ALINIZ	FİYAT ALINIZ	FİYAT ALINIZ	FİYAT ALINIZ
1/2	1/2	FİYAT ALINIZ	FİYAT ALINIZ	FİYAT ALINIZ	FİYAT ALINIZ
1/2	5/8	FİYAT ALINIZ	FİYAT ALINIZ	FİYAT ALINIZ	FİYAT ALINIZ
1/2	3/4	FİYAT ALINIZ	FİYAT ALINIZ	FİYAT ALINIZ	FİYAT ALINIZ
5/8	1/2	FİYAT ALINIZ	FİYAT ALINIZ	FİYAT ALINIZ	FİYAT ALINIZ
5/8	5/8	FİYAT ALINIZ	FİYAT ALINIZ	FİYAT ALINIZ	FİYAT ALINIZ
5/8	3/4	FİYAT ALINIZ	FİYAT ALINIZ	FİYAT ALINIZ	FİYAT ALINIZ
5/8	1"	FİYAT ALINIZ	FİYAT ALINIZ	FİYAT ALINIZ	FİYAT ALINIZ
3/4	3/4	FİYAT ALINIZ	FİYAT ALINIZ	FİYAT ALINIZ	FİYAT ALINIZ
3/4	1"	FİYAT ALINIZ	FİYAT ALINIZ	FİYAT ALINIZ	FİYAT ALINIZ
1"	1"	FİYAT ALINIZ	FİYAT ALINIZ	FİYAT ALINIZ	FİYAT ALINIZ
1"	1" 1/4	FİYAT ALINIZ	FİYAT ALINIZ	FİYAT ALINIZ	FİYAT ALINIZ
1" 1/4	1" 1/4	FİYAT ALINIZ	FİYAT ALINIZ	FİYAT ALINIZ	FİYAT ALINIZ
1" 1/2	1" 1/2	FİYAT ALINIZ	FİYAT ALINIZ	FİYAT ALINIZ	FİYAT ALINIZ
2"	2"	FİYAT ALINIZ	FİYAT ALINIZ	FİYAT ALINIZ	FİYAT ALINIZ
2" 1/2	2" 1/2	FİYAT ALINIZ	FİYAT ALINIZ	FİYAT ALINIZ	FİYAT ALINIZ
3"	3"	FİYAT ALINIZ	FİYAT ALINIZ	FİYAT ALINIZ	FİYAT ALINIZ





BSP İÇE HAVŞA HORTUM RAKORLARI

Hortum İç Çapı	Diş Ölçüsü			
		Dişi Düz Somunlu Fiyat (TL)	BSP Pul Sıkmalı Erkek Rakor Fiyat (TL)	90° Somunlu Rakor Fiyat (TL)
1/4	1/4	FİYAT ALINIZ	FİYAT ALINIZ	FİYAT ALINIZ
1/4	3/8	FİYAT ALINIZ	FİYAT ALINIZ	FİYAT ALINIZ
1/4	1/2	FİYAT ALINIZ	FİYAT ALINIZ	FİYAT ALINIZ
5/16	3/8	FİYAT ALINIZ	FİYAT ALINIZ	FİYAT ALINIZ
5/16	1/2	FİYAT ALINIZ	FİYAT ALINIZ	FİYAT ALINIZ
3/8	3/8	FİYAT ALINIZ	FİYAT ALINIZ	FİYAT ALINIZ
3/8	1/2	FİYAT ALINIZ	FİYAT ALINIZ	FİYAT ALINIZ
1/2	1/2	FİYAT ALINIZ	FİYAT ALINIZ	FİYAT ALINIZ
5/8	3/4	FİYAT ALINIZ	FİYAT ALINIZ	FİYAT ALINIZ
3/4	3/4	FİYAT ALINIZ	FİYAT ALINIZ	FİYAT ALINIZ
1"	1"	FİYAT ALINIZ	FİYAT ALINIZ	FİYAT ALINIZ
1" 1/4	1" 1/4	FİYAT ALINIZ	FİYAT ALINIZ	FİYAT ALINIZ
1" 1/2	1" 1/2	FİYAT ALINIZ	FİYAT ALINIZ	FİYAT ALINIZ

ORFS SOMUNLU HORTUM RAKORLARI

Hortum İç Çapı	Diş Ölçüsü				
		Dişi Düz Somunlu Fiyat (TL)	ORFS Erkek Rakor Fiyat (TL)	45° Somunlu Rakor Fiyat (TL)	90° Somunlu Rakor Fiyat (TL)
1/4	9/16	FİYAT ALINIZ	FİYAT ALINIZ	FİYAT ALINIZ	FİYAT ALINIZ
1/4	11/16	FİYAT ALINIZ	FİYAT ALINIZ	FİYAT ALINIZ	FİYAT ALINIZ
5/16	9/16	FİYAT ALINIZ	FİYAT ALINIZ	FİYAT ALINIZ	FİYAT ALINIZ
5/16	11/16	FİYAT ALINIZ	FİYAT ALINIZ	FİYAT ALINIZ	FİYAT ALINIZ
3/8	11/16	FİYAT ALINIZ	FİYAT ALINIZ	FİYAT ALINIZ	FİYAT ALINIZ
3/8	13/16	FİYAT ALINIZ	FİYAT ALINIZ	FİYAT ALINIZ	FİYAT ALINIZ
1/2	13/16	FİYAT ALINIZ	FİYAT ALINIZ	FİYAT ALINIZ	FİYAT ALINIZ
1/2	1"	FİYAT ALINIZ	FİYAT ALINIZ	FİYAT ALINIZ	FİYAT ALINIZ
5/8	1"	FİYAT ALINIZ	FİYAT ALINIZ	FİYAT ALINIZ	FİYAT ALINIZ
5/8	1" 3/16	FİYAT ALINIZ	FİYAT ALINIZ	FİYAT ALINIZ	FİYAT ALINIZ
3/4	1" 3/16	FİYAT ALINIZ	FİYAT ALINIZ	FİYAT ALINIZ	FİYAT ALINIZ
3/4	1" 7/16	FİYAT ALINIZ	FİYAT ALINIZ	FİYAT ALINIZ	FİYAT ALINIZ
1"	1" 7/16	FİYAT ALINIZ	FİYAT ALINIZ	FİYAT ALINIZ	FİYAT ALINIZ
1"	1" 11/16	FİYAT ALINIZ	FİYAT ALINIZ	FİYAT ALINIZ	FİYAT ALINIZ
1" 1/4	1" 11/16	FİYAT ALINIZ	FİYAT ALINIZ	FİYAT ALINIZ	FİYAT ALINIZ

BORU UÇLU HORTUM RAKORLARI



Hortum İç Çapı	Boru Ölçüsü				ÖLÇÜ	Hortum Eki Fiyat (TL)
		Dişi Düz Somunlu Fiyat (TL)	45° Rakor Fiyat (TL)	90° Rakor Fiyat (TL)		
3/16	6	FİYAT ALINIZ	FİYAT ALINIZ	FİYAT ALINIZ	3/16	FİYAT ALINIZ
1/4	6	FİYAT ALINIZ	FİYAT ALINIZ	FİYAT ALINIZ	1/4	FİYAT ALINIZ
1/4	8	FİYAT ALINIZ	FİYAT ALINIZ	FİYAT ALINIZ	5/16	FİYAT ALINIZ
1/4	10	FİYAT ALINIZ	FİYAT ALINIZ	FİYAT ALINIZ	3/8	FİYAT ALINIZ
5/16	8	FİYAT ALINIZ	FİYAT ALINIZ	FİYAT ALINIZ	1/2	FİYAT ALINIZ
5/16	10	FİYAT ALINIZ	FİYAT ALINIZ	FİYAT ALINIZ	5/8	FİYAT ALINIZ
5/16	12	FİYAT ALINIZ	FİYAT ALINIZ	FİYAT ALINIZ	3/4	FİYAT ALINIZ
3/8	8	FİYAT ALINIZ	FİYAT ALINIZ	FİYAT ALINIZ	1"	FİYAT ALINIZ
3/8	10	FİYAT ALINIZ	FİYAT ALINIZ	FİYAT ALINIZ	1"1/4	FİYAT ALINIZ
3/8	12	FİYAT ALINIZ	FİYAT ALINIZ	FİYAT ALINIZ	1"1/2	FİYAT ALINIZ
1/2	12	FİYAT ALINIZ	FİYAT ALINIZ	FİYAT ALINIZ	2"	FİYAT ALINIZ
1/2	16	FİYAT ALINIZ	FİYAT ALINIZ	FİYAT ALINIZ		FİYAT ALINIZ

FLANŞLI HORTUM RAKORLARI 3000 SERİSİ

Hortum İç Çapı	Flanş Ölçüsü (mm)			
		Flanşlı Düz Fiyat (TL)	45° Flanşlı Rakor Fiyat (TL)	90° Flanşlı Rakor Fiyat (TL)
1/2	30,2	FİYAT ALINIZ	FİYAT ALINIZ	FİYAT ALINIZ
1/2	38,1	FİYAT ALINIZ	FİYAT ALINIZ	FİYAT ALINIZ
5/8	38,1	FİYAT ALINIZ	FİYAT ALINIZ	FİYAT ALINIZ
3/4	38,1	FİYAT ALINIZ	FİYAT ALINIZ	FİYAT ALINIZ
3/4	44,4	FİYAT ALINIZ	FİYAT ALINIZ	FİYAT ALINIZ
1"	38,1	FİYAT ALINIZ	FİYAT ALINIZ	FİYAT ALINIZ
1"	44,4	FİYAT ALINIZ	FİYAT ALINIZ	FİYAT ALINIZ
1"	50,8	FİYAT ALINIZ	FİYAT ALINIZ	FİYAT ALINIZ
1" 1/4	44,4	FİYAT ALINIZ	FİYAT ALINIZ	FİYAT ALINIZ
1" 1/4	50,8	FİYAT ALINIZ	FİYAT ALINIZ	FİYAT ALINIZ
1" 1/4	60,3	FİYAT ALINIZ	FİYAT ALINIZ	FİYAT ALINIZ
1" 1/2	60,3	FİYAT ALINIZ	FİYAT ALINIZ	FİYAT ALINIZ
2"	71,4	FİYAT ALINIZ	FİYAT ALINIZ	FİYAT ALINIZ
2" 1/2	84,1	FİYAT ALINIZ	FİYAT ALINIZ	FİYAT ALINIZ
3"	101,6	FİYAT ALINIZ	FİYAT ALINIZ	FİYAT ALINIZ
4"	114,3	FİYAT ALINIZ	FİYAT ALINIZ	FİYAT ALINIZ
4"	127	FİYAT ALINIZ	FİYAT ALINIZ	FİYAT ALINIZ



FLANŞLI HORTUM RAKORLARI 6000 SERİSİ

Hortum İç Çapı	Flanş Ölçüsü (mm)			
		Flanşlı Düz Fiyat (TL)	45° Flanşlı Rakor Fiyat (TL)	90° Flanşlı Rakor Fiyat (TL)
1/2	32	FİYAT ALINIZ	FİYAT ALINIZ	FİYAT ALINIZ
1/2	34,1	FİYAT ALINIZ	FİYAT ALINIZ	FİYAT ALINIZ
5/8	32	FİYAT ALINIZ	FİYAT ALINIZ	FİYAT ALINIZ
5/8	34,1	FİYAT ALINIZ	FİYAT ALINIZ	FİYAT ALINIZ
5/8	41,3	FİYAT ALINIZ	FİYAT ALINIZ	FİYAT ALINIZ
3/4	41,3	FİYAT ALINIZ	FİYAT ALINIZ	FİYAT ALINIZ
3/4	47,6	FİYAT ALINIZ	FİYAT ALINIZ	FİYAT ALINIZ
1"	47,6	FİYAT ALINIZ	FİYAT ALINIZ	FİYAT ALINIZ
1"	54	FİYAT ALINIZ	FİYAT ALINIZ	FİYAT ALINIZ
1" 1/4	47,6	FİYAT ALINIZ	FİYAT ALINIZ	FİYAT ALINIZ
1" 1/4	54	FİYAT ALINIZ	FİYAT ALINIZ	FİYAT ALINIZ
1" 1/4	63,5	FİYAT ALINIZ	FİYAT ALINIZ	FİYAT ALINIZ
1" 1/2	63,5	FİYAT ALINIZ	FİYAT ALINIZ	FİYAT ALINIZ

FLANŞLI HORTUM RAKORLARI 6000 SERİSİ KALIN TİP

Hortum Çapı	Flanş Ölçüsü (mm)			
		Flanşlı Düz Fiyat (TL)	45° Flanşlı Rakor Fiyat (TL)	90° Flanşlı Rakor Fiyat (TL)
3/4	41,3	FİYAT ALINIZ	FİYAT ALINIZ	FİYAT ALINIZ
1"	47,6	FİYAT ALINIZ	FİYAT ALINIZ	FİYAT ALINIZ
1"	54	FİYAT ALINIZ	FİYAT ALINIZ	FİYAT ALINIZ
1" 1/4	47,6	FİYAT ALINIZ	FİYAT ALINIZ	FİYAT ALINIZ
1" 1/4	54	FİYAT ALINIZ	FİYAT ALINIZ	FİYAT ALINIZ
1" 1/4	63,5	FİYAT ALINIZ	FİYAT ALINIZ	FİYAT ALINIZ
1" 1/2	63,5	FİYAT ALINIZ	FİYAT ALINIZ	FİYAT ALINIZ



R1 - R2 ÇELİK SOKET

Hortum Ölçüsü	İç Çap Ölçüsü (mm)	Fiyat (TL)
3/16	13	FİYAT ALINIZ
1/4	14,5	FİYAT ALINIZ
5/16	15,5	FİYAT ALINIZ
3/8	18,4	FİYAT ALINIZ
1/2	21,7	FİYAT ALINIZ
5/8	24,7	FİYAT ALINIZ
3/4	29	FİYAT ALINIZ
1"	36,5	FİYAT ALINIZ
1" 1/4	46	FİYAT ALINIZ
1" 1/2	53	FİYAT ALINIZ
2"	64	FİYAT ALINIZ
2" 1/2	79	FİYAT ALINIZ
3"	93	FİYAT ALINIZ
4"	122	FİYAT ALINIZ



R1 - R2
ÇELİK SOKET



R9
ÇELİK SOKET

R9 ÇELİK SOKET

Hortum Ölçüsü	İç Çap Ölçüsü (mm)	Fiyat (TL)
3/8	18,5	FİYAT ALINIZ
1/2	21	FİYAT ALINIZ
5/8	25,5	FİYAT ALINIZ
3/4	29,5	FİYAT ALINIZ
1"	36,5	FİYAT ALINIZ
1" 1/4	44,5	FİYAT ALINIZ
1" 1/2	53	FİYAT ALINIZ

DN2 - DN4 SOKET

Hortum Ölçüsü	İç Çap Ölçüsü (mm)	Fiyat (TL)
DN2	5	FİYAT ALINIZ
DN4	9	FİYAT ALINIZ



DN2 - DN4
SOKET



FLEXOPAK
SOKET

FLEXOPAK (SIYIRMASIZ) SOKETLER

Hortum Ölçüsü	İç Çap Ölçüsü (mm)	Fiyat (TL)
1/4	15,7	FİYAT ALINIZ
5/16	17,3	FİYAT ALINIZ
3/8	19,7	FİYAT ALINIZ
1/2	23	FİYAT ALINIZ
5/8	26	FİYAT ALINIZ
3/4	30,2	FİYAT ALINIZ
1"	38,8	FİYAT ALINIZ

DN2 TEST RAKORLARI

Hortum Ölçüsü	Somun Ölçüsü	Fiyat (TL)
DN2	M12x1,5	FİYAT ALINIZ
DN2	M14x1,5	FİYAT ALINIZ
DN2	M16x1,5	FİYAT ALINIZ
DN2	R1/4	FİYAT ALINIZ
DN2	M16x2	FİYAT ALINIZ
DN2	6mm	FİYAT ALINIZ
DN2	8mm	FİYAT ALINIZ
DN2	10mm	FİYAT ALINIZ
DN2	12mm	FİYAT ALINIZ



DN2
TEST RAKORU





TAKVİYELİ HORTUM
RAKORU

KIRICILAR İÇİN TAKVİYELİ HORTUM RAKORU

Hortum Ölçüsü	Somun Ölçüsü	Fiyat (TL)
1"	M36	FİYAT ALINIZ
1"	M42	FİYAT ALINIZ
1"	M45	FİYAT ALINIZ
1"	M52	FİYAT ALINIZ
1" 1/4	M42	FİYAT ALINIZ
1" 1/4	M45	FİYAT ALINIZ
1" 1/4	M52	FİYAT ALINIZ
1"	R1"	FİYAT ALINIZ
1"	1" 7/16- ORFS	FİYAT ALINIZ
1" 1/4	1" 11/16- ORFS	FİYAT ALINIZ

DN4 SOMUNLU HORTUM RAKORLARI

Hortum Ölçüsü	Somun Ölçüsü			Boru Ölçüsü	
		DN4 Düz Somunlu Fiyat (TL)	DN4 90° Somunlu Fiyat (TL)		DN4 Boru Uçlu Düz Fiyat (TL)
DN4	7/16	FİYAT ALINIZ	FİYAT ALINIZ	6mm	FİYAT ALINIZ
DN4	M12	FİYAT ALINIZ	FİYAT ALINIZ	6mm VİDALI	FİYAT ALINIZ
DN4	M14	FİYAT ALINIZ	FİYAT ALINIZ	-	FİYAT ALINIZ
DN4	M16	FİYAT ALINIZ	FİYAT ALINIZ	-	FİYAT ALINIZ

HİDROLİK PRESLİ HALKA RAKORLAR

Hortum Ölçüsü	Halka İç Çapı [mm]	Fiyat (TL)
3/16	10	FİYAT ALINIZ
1/4	10	FİYAT ALINIZ
1/4	12	FİYAT ALINIZ
1/4	13	FİYAT ALINIZ
1/4	14	FİYAT ALINIZ
1/4	17	FİYAT ALINIZ
5/16	12	FİYAT ALINIZ
5/16	13	FİYAT ALINIZ
5/16	14	FİYAT ALINIZ
5/16	16	FİYAT ALINIZ
5/16	17	FİYAT ALINIZ
3/8	14	FİYAT ALINIZ
3/8	16	FİYAT ALINIZ
3/8	17	FİYAT ALINIZ
3/8	18	FİYAT ALINIZ
3/8	21	FİYAT ALINIZ
1/2	16	FİYAT ALINIZ
1/2	18	FİYAT ALINIZ
1/2	20	FİYAT ALINIZ
1/2	21	FİYAT ALINIZ
1/2	22	FİYAT ALINIZ



PRESLİ HALKA RAKOR



HALKA RAKOR SAC SOKET SIKMALI



KAYNAKLIK HALKA RAKOR

POLYEMİD HALKA RAKORLAR

Hortum Ölçüsü	Halka İç Çapı [mm]	Fiyat (TL)
4x6	8	FİYAT ALINIZ
4x6	10	FİYAT ALINIZ
6x8	8	FİYAT ALINIZ
6x8	10	FİYAT ALINIZ
6x8	12	FİYAT ALINIZ
6x8	14	FİYAT ALINIZ
8x10	12	FİYAT ALINIZ
8x10	14	FİYAT ALINIZ
9x12	14	FİYAT ALINIZ



POLYEMİD HALKA RAKOR



BSP CİVATA RAKOR

METRİK CİVATA RAKORLAR

Hortum Ölçüsü	Boy Ölçüsü [mm]	Fiyat (TL)
M8x1,25	16	FİYAT ALINIZ
M10x1	20	FİYAT ALINIZ
M12x1,5	23,5	FİYAT ALINIZ
M14x1,5	26,5	FİYAT ALINIZ
M16x1,5	30	FİYAT ALINIZ
M18x1,5	34	FİYAT ALINIZ



METRİK CİVATA RAKOR



METRİK KONTRA SOMUN

BSP KONTRA SOMUNLAR

Diş Ölçüsü	Anahtar Ölçüsü	Fiyat (TL)
R1/8-28	14	FİYAT ALINIZ
R1/4-19	19	FİYAT ALINIZ
R3/8-19	22	FİYAT ALINIZ
R1/2-14	27	FİYAT ALINIZ
R3/4-14	32	FİYAT ALINIZ
R1"-11	41	FİYAT ALINIZ
R1"1/4-11	50	FİYAT ALINIZ
R1"1/2-11	55	FİYAT ALINIZ



BSP KONTRA SOMUN



BSP SOMUNLU TAPA

SAÇ SOKET SIKMALI HALKA RAKORLAR

Hortum Ölçüsü	Halka İç Çapı [mm]	Fiyat (TL)
3/16	8	FİYAT ALINIZ
3/16	10	FİYAT ALINIZ
1/4	10	FİYAT ALINIZ
1/4	12	FİYAT ALINIZ
5/16	12	FİYAT ALINIZ
5/16	13	FİYAT ALINIZ
5/16	14	FİYAT ALINIZ
3/8	14	FİYAT ALINIZ
3/8	16	FİYAT ALINIZ
3/8	18	FİYAT ALINIZ
1/2	18	FİYAT ALINIZ

KAYNAKLIK HALKA RAKORLAR

Boru Ölçüsü	Halka İç Çapı [mm]	Fiyat (TL)
5	8	FİYAT ALINIZ
6	10	FİYAT ALINIZ
8	12	FİYAT ALINIZ
10	14	FİYAT ALINIZ
12	16	FİYAT ALINIZ
12	17	FİYAT ALINIZ
14	18	FİYAT ALINIZ

BSP CİVATA RAKORLAR

Hortum Ölçüsü	Boy Ölçüsü [mm]	Fiyat (TL)
R1/8-28	20	FİYAT ALINIZ
R1/4-19	25,5	FİYAT ALINIZ
R3/8-19	30,5	FİYAT ALINIZ
R1/2-14	36	FİYAT ALINIZ

METRİK KONTRA SOMUNLAR

Diş Ölçüsü	Anahtar Ölçüsü	Fiyat (TL)
M12x1,5	17	FİYAT ALINIZ
M14x1,5	19	FİYAT ALINIZ
M16x1,5	22	FİYAT ALINIZ
M18x1,5	24	FİYAT ALINIZ
M20x1,5	27	FİYAT ALINIZ
M22x1,5	30	FİYAT ALINIZ
M24x1,5	32	FİYAT ALINIZ
M26x1,5	36	FİYAT ALINIZ
M30x2	41	FİYAT ALINIZ
M36x2	46	FİYAT ALINIZ
M42x2	50	FİYAT ALINIZ
M45x2	55	FİYAT ALINIZ
M52x2	65	FİYAT ALINIZ

BSP SOMUNLU TAPA

Diş Ölçüsü	Anahtar Ölçüsü	Fiyat (TL)
R1/8	AA-14	FİYAT ALINIZ
R1/4	AA-17	FİYAT ALINIZ
R3/8	AA-22	FİYAT ALINIZ
R1/2	AA-27	FİYAT ALINIZ
R3/4	AA-32	FİYAT ALINIZ
R1"	AA-41	FİYAT ALINIZ
R1"1/4	AA-50	FİYAT ALINIZ
R1"1/2	AA-55	FİYAT ALINIZ

BSP KÖRTAPALAR

Diş Ölçüsü	Anahtar Ölçüsü	Fiyat (TL)
R1/8	14	FİYAT ALINIZ
R1/4	19	FİYAT ALINIZ
R3/8	22	FİYAT ALINIZ
R1/2	27	FİYAT ALINIZ
R3/4	32	FİYAT ALINIZ
R1"	41	FİYAT ALINIZ
R1"1/4	50	FİYAT ALINIZ
R1"1/2	55	FİYAT ALINIZ



BSP KÖRTAPA



BSP ERKEK HAVŞALI TAPA

BSP ERKEK HAVŞALI TAPA

Diş Ölçüsü	Anahtar Ölçüsü	Fiyat (TL)
R1/8	AA-10	FİYAT ALINIZ
R1/4	AA-14	FİYAT ALINIZ
R3/8	AA-17	FİYAT ALINIZ
R1/2	AA-22	FİYAT ALINIZ
R3/4	AA-27	FİYAT ALINIZ
R1"	AA-36	FİYAT ALINIZ
R1"1/4	AA-46	FİYAT ALINIZ
R1"1/2	AA-50	FİYAT ALINIZ

BSP PFX ALYANBAŞLI KÖRTAPALAR

Diş Ölçüsü	Alyan Ölçüsü	Fiyat (TL)
R1/8	5	FİYAT ALINIZ
R1/4	6	FİYAT ALINIZ
R3/8	8	FİYAT ALINIZ
R1/2	10	FİYAT ALINIZ
R3/4	12	FİYAT ALINIZ
R1"	17	FİYAT ALINIZ
R1"1/4	22	FİYAT ALINIZ
R1"1/2	24	FİYAT ALINIZ
R2"	32	FİYAT ALINIZ



BSP PFX ALYAN KÖRTAPA



METRİK PFX ALYAN KÖRTAPA

METRİK PFX ALYANBAŞLI KÖRTAPALAR

Diş Ölçüsü	Alyan Ölçüsü	Fiyat (TL)
M10x1	5	FİYAT ALINIZ
M12x1,5	6	FİYAT ALINIZ
M14x1,5	6	FİYAT ALINIZ
M16x1,5	8	FİYAT ALINIZ
M18x1,5	8	FİYAT ALINIZ
M20x1,5	10	FİYAT ALINIZ
M22x1,5	10	FİYAT ALINIZ
M26x1,5	12	FİYAT ALINIZ

METRİK PFX KÖR TAPALAR

Diş Ölçüsü	Anahtar Ölçüsü	Fiyat (TL)
M12x1,5	17	FİYAT ALINIZ
M14x1,5	19	FİYAT ALINIZ
M16x1,5	22	FİYAT ALINIZ
M18x1,5	24	FİYAT ALINIZ
M20x1,5	27	FİYAT ALINIZ
M22x1,5	27	FİYAT ALINIZ
M24x1,5	30	FİYAT ALINIZ
M26x1,5	32	FİYAT ALINIZ
M30x2	36	FİYAT ALINIZ



METRİK PFX KÖRTAPA



METRİK ERKEK TAPA

METRİK ERKEK TAPA

Diş Ölçüsü	Anahtar Ölçüsü	Fiyat (TL)	
L TİPİ			
M12x1,5	6L	12	FİYAT ALINIZ
M14x1,5	8L	14	FİYAT ALINIZ
M16x1,5	10L	17	FİYAT ALINIZ
M18x1,5	12L	19	FİYAT ALINIZ
M22x1,5	15L	24	FİYAT ALINIZ
M26x1,5	18L	27	FİYAT ALINIZ
M30x2	22L	32	FİYAT ALINIZ
M36x2	28L	41	FİYAT ALINIZ
M45x2	35L	46	FİYAT ALINIZ
M52x2	42L	55	FİYAT ALINIZ
S TİPİ			
M20x1,5	12S	22	FİYAT ALINIZ
M24x1,5	16S	27	FİYAT ALINIZ
M30x2	20S	32	FİYAT ALINIZ
M36x2	25S	41	FİYAT ALINIZ
M42x2	30S	46	FİYAT ALINIZ
M52x2	38S	55	FİYAT ALINIZ

METRİK SOMUNLU TAPA

Diş Ölçüsü	Anahtar Ölçüsü [mm]	Fiyat (TL)	
L TİPİ			
M12x1,5	6L	14	FİYAT ALINIZ
M14x1,5	8L	17	FİYAT ALINIZ
M16x1,5	10L	19	FİYAT ALINIZ
M18x1,5	12L	22	FİYAT ALINIZ
M22x1,5	15L	27	FİYAT ALINIZ
M26x1,5	18L	32	FİYAT ALINIZ
M30x2	22L	36	FİYAT ALINIZ
M36x2	28L	41	FİYAT ALINIZ
M45x2	35L	50	FİYAT ALINIZ
M52x2	42L	60	FİYAT ALINIZ
S TİPİ			
M20x1,5	12S	24	FİYAT ALINIZ
M24x1,5	16S	30	FİYAT ALINIZ
M30x2	20S	36	FİYAT ALINIZ
M36x2	25S	46	FİYAT ALINIZ
M42x2	30S	50	FİYAT ALINIZ
M52x2	38S	60	FİYAT ALINIZ



METRİK SOMUNLU TAPA

UNF ERKEK TAPA		
Dış Ölçüsü	Anahtar Ölçüsü [mm]	Fiyat (TL)
7/16	12	FİYAT ALINIZ
1/2	14	FİYAT ALINIZ
9/16	17	FİYAT ALINIZ
5/8	17	FİYAT ALINIZ
3/4	19	FİYAT ALINIZ
7/8	24	FİYAT ALINIZ
1"1/16	27	FİYAT ALINIZ
1"5/16	36	FİYAT ALINIZ
1"5/8	46	FİYAT ALINIZ
1"7/8	50	FİYAT ALINIZ



UNF ERKEK TAPA



UNF KÖR SOMUN

UNF KÖR SOMUN		
Dış Ölçüsü	Anahtar Ölçüsü [mm]	Fiyat (TL)
7/16	14	FİYAT ALINIZ
1/2	17	FİYAT ALINIZ
9/16	19	FİYAT ALINIZ
5/8	21	FİYAT ALINIZ
3/4	22	FİYAT ALINIZ
7/8	27	FİYAT ALINIZ
1"1/16	32	FİYAT ALINIZ
1"5/16	41	FİYAT ALINIZ
1"5/8	50	FİYAT ALINIZ
1"7/8	60	FİYAT ALINIZ

ORFS ERKEK TAPA		
Dış Ölçüsü	Anahtar Ölçüsü [mm]	Fiyat (TL)
9/16	17	FİYAT ALINIZ
11/16	19	FİYAT ALINIZ
13/16	22	FİYAT ALINIZ
1"	27	FİYAT ALINIZ
1"13/16	32	FİYAT ALINIZ
1"7/16	41	FİYAT ALINIZ
1"11/16	46	FİYAT ALINIZ



ORFS ERKEK TAPA



ORFS ERKEK TAPA

ORFS SOMUNLU TAPA		
Dış Ölçüsü	Anahtar Ölçüsü [mm]	Fiyat (TL)
9/16	19	FİYAT ALINIZ
11/16	22	FİYAT ALINIZ
13/16	24	FİYAT ALINIZ
1"	30	FİYAT ALINIZ
1"3/16	36	FİYAT ALINIZ
1"7/16	41	FİYAT ALINIZ
1"11/16	50	FİYAT ALINIZ

UNF KAYNAKLIK NİPELLER		
Dış Ölçüsü	Boy Ölçüsü [mm]	Fiyat (TL)
1/2	285	FİYAT ALINIZ
9/16	33	FİYAT ALINIZ
5/8	35	FİYAT ALINIZ
3/4	40	FİYAT ALINIZ
7/8	40	FİYAT ALINIZ
1"1/16	50	FİYAT ALINIZ
1"5/16	55	FİYAT ALINIZ



UNF KAYNAKLIK NİPEL



KAYNAKLIK NİPEL BSP

BSP ERKEK KAYNAKLIK NİPELLER		
Dış Ölçüsü	Boy Ölçüsü [mm]	Fiyat (TL)
R1/8	23	FİYAT ALINIZ
R1/4	25	FİYAT ALINIZ
R3/8	27	FİYAT ALINIZ
R1/2	30	FİYAT ALINIZ
R3/4	32	FİYAT ALINIZ
R1"	35	FİYAT ALINIZ
R1"1/4	40	FİYAT ALINIZ
R1"1/2	44	FİYAT ALINIZ
R2"	45	FİYAT ALINIZ
R2"1/2	45	FİYAT ALINIZ
R3"	45	FİYAT ALINIZ

METRİK KAYNAKLIK NİPELLER		
Dış Ölçüsü		Fiyat (TL)
L TİPİ		
M12x1,5	6L	FİYAT ALINIZ
M14x1,5	8L	FİYAT ALINIZ
M16x1,5	10L	FİYAT ALINIZ
M18x1,5	12L	FİYAT ALINIZ
M22x1,5	15L	FİYAT ALINIZ
M26x1,5	18L	FİYAT ALINIZ
M30x2	22L	FİYAT ALINIZ
M36x2	28L	FİYAT ALINIZ
M45x2	35L	FİYAT ALINIZ
M52x2	42L	FİYAT ALINIZ
S TİPİ		
M20x1,5	12S	FİYAT ALINIZ
M24x1,5	16S	FİYAT ALINIZ
M30x2	20S	FİYAT ALINIZ
M36x2	25S	FİYAT ALINIZ
M42x2	30S	FİYAT ALINIZ
M52x2	38S	FİYAT ALINIZ



KAYNAKLIK NİPEL METRİK



KAYNAKLIK MAŞON BSP

BSP KAYNAKLIK MAŞONLAR		
Dış Ölçüsü	Boy Ölçüsü [mm]	Fiyat (TL)
R1/8	14	FİYAT ALINIZ
R1/4	14	FİYAT ALINIZ
R3/8	14	FİYAT ALINIZ
R1/2	17	FİYAT ALINIZ
R3/4	20	FİYAT ALINIZ
R1"	23	FİYAT ALINIZ

METRİK KAYNAKLIK KUYRUKLU YÜKSÜK

Dış Ölçüsü		Fiyat (TL)
L TİPİ		
M12x1,5	6L	FİYAT ALINIZ
M14x1,5	8L	FİYAT ALINIZ
M16x1,5	10L	FİYAT ALINIZ
M18x1,5	12L	FİYAT ALINIZ
M22x1,5	15L	FİYAT ALINIZ
M26x1,5	18L	FİYAT ALINIZ
M30x2	22L	FİYAT ALINIZ
M36x2	28L	FİYAT ALINIZ
M45x2	35L	FİYAT ALINIZ
M52x2	42L	FİYAT ALINIZ
S TİPİ		
M14x1,5	6S	FİYAT ALINIZ
M16x1,5	8S	FİYAT ALINIZ
M18x1,5	10S	FİYAT ALINIZ
M20x1,5	12S	FİYAT ALINIZ
M24x1,5	16S	FİYAT ALINIZ
M30x2	20S	FİYAT ALINIZ
M36x2	25S	FİYAT ALINIZ
M42x2	30S	FİYAT ALINIZ
M52x2	38S	FİYAT ALINIZ



KAYNAKLIK KUYRUKLU YÜKSÜK



KAYNAKLIK PERDE GEÇİŞ NİPEL

METRİK KAYNAKLIK PERDE GEÇİŞ NİPELLERİ

Dış Ölçüsü		Fiyat (TL)
L TİPİ		
M12x1,5	6L	FİYAT ALINIZ
M14x1,5	8L	FİYAT ALINIZ
M16x1,5	10L	FİYAT ALINIZ
M18x1,5	12L	FİYAT ALINIZ
M22x1,5	15L	FİYAT ALINIZ
M26x1,5	18L	FİYAT ALINIZ
M30x2	22L	FİYAT ALINIZ
M36x2	28L	FİYAT ALINIZ
M45x2	35L	FİYAT ALINIZ
M52x2	42L	FİYAT ALINIZ
S TİPİ		
M14x1,5	6S	FİYAT ALINIZ
M16x1,5	8S	FİYAT ALINIZ
M18x1,5	10S	FİYAT ALINIZ
M20x1,5	12S	FİYAT ALINIZ
M24x1,5	16S	FİYAT ALINIZ
M30x2	20S	FİYAT ALINIZ
M36x2	25S	FİYAT ALINIZ
M42x2	30S	FİYAT ALINIZ
M52x2	38S	FİYAT ALINIZ

METRİK KAYNAKLIK DİRSEKLER

Dış Ölçüsü		Fiyat (TL)
L TİPİ		
M12x1,5	6L	FİYAT ALINIZ
M14x1,5	8L	FİYAT ALINIZ
M16x1,5	10L	FİYAT ALINIZ
M18x1,5	12L	FİYAT ALINIZ
M22x1,5	15L	FİYAT ALINIZ
M26x1,5	18L	FİYAT ALINIZ
M30x2	22L	FİYAT ALINIZ
M36x2	28L	FİYAT ALINIZ
M45x2	35L	FİYAT ALINIZ
M52x2	42L	FİYAT ALINIZ
S TİPİ		
M20x1,5	12S	FİYAT ALINIZ
M24x1,5	16S	FİYAT ALINIZ
M30x2	20S	FİYAT ALINIZ
M36x2	25S	FİYAT ALINIZ
M42x2	30S	FİYAT ALINIZ
M52x2	38S	FİYAT ALINIZ



KAYNAKLIK DİRSEK



UZUN TİP REDÜKSİYON

BSP PFX UZUN TİP REDÜKSİYONLAR

Dış Ölçüsü Erkek	Dış Ölçüsü Dişi	Fiyat (TL)
R1/8	R1/8	FİYAT ALINIZ
R1/8	R1/4	FİYAT ALINIZ
R1/4	R1/8	FİYAT ALINIZ
R1/4	R1/4	FİYAT ALINIZ
R1/4	R3/8	FİYAT ALINIZ
R1/4	R1/2	FİYAT ALINIZ
R3/8	R1/4	FİYAT ALINIZ
R3/8	R3/8	FİYAT ALINIZ
R3/8	R1/2	FİYAT ALINIZ
R3/8	R3/4	FİYAT ALINIZ
R1/2	R3/8	FİYAT ALINIZ
R1/2	R1/2	FİYAT ALINIZ
R1/2	R3/4	FİYAT ALINIZ
R1/2	R1"	FİYAT ALINIZ
R3/4	R1/2	FİYAT ALINIZ
R3/4	R3/4	FİYAT ALINIZ
R3/4	R1"	FİYAT ALINIZ
R3/4	R1"1/4	FİYAT ALINIZ
R1"	R3/4	FİYAT ALINIZ
R1"	R1"1/4	FİYAT ALINIZ
R1"	R1"1/2	FİYAT ALINIZ
R1"1/4	R1"	FİYAT ALINIZ
R1"1/4	R1"1/2	FİYAT ALINIZ
R1"1/2	R1"1/4	FİYAT ALINIZ

BSP PFX KISA TİP REDÜKSİYONLAR

Dış Ölçüsü Erkek	Dış Ölçüsü Dişi	Fiyat (TL)
R1/4	R1/8	FİYAT ALINIZ
R3/8	R1/8	FİYAT ALINIZ
R3/8	R1/4	FİYAT ALINIZ
R1/2	R1/4	FİYAT ALINIZ
R1/2	R3/8	FİYAT ALINIZ
R3/4	R1/4	FİYAT ALINIZ
R3/4	R3/8	FİYAT ALINIZ
R3/4	R1/2	FİYAT ALINIZ
R1"	R1/2	FİYAT ALINIZ
R1"	R3/4	FİYAT ALINIZ
R1"1/4	R3/4	FİYAT ALINIZ
R1"1/4	R1"	FİYAT ALINIZ
R1"1/2	R1"	FİYAT ALINIZ
R1"1/2	R1"1/4	FİYAT ALINIZ
R2"	R1"1/4	FİYAT ALINIZ
R2"	R1"1/2	FİYAT ALINIZ



KISA TİP REDÜKSİYON



ALTİKÖŞE MAŞON

BSP ALTİKÖŞE MAŞON

Dış Ölçüsü	Anahtar Ölçüsü [mm]	Fiyat (TL)
R1/8	14	FİYAT ALINIZ
R1/4	17	FİYAT ALINIZ
R3/8	22	FİYAT ALINIZ
R1/2	27	FİYAT ALINIZ
R3/4	32	FİYAT ALINIZ
R1"	41	FİYAT ALINIZ
R1"1/4	50	FİYAT ALINIZ
R1"1/2	55	FİYAT ALINIZ
R2"	70	FİYAT ALINIZ

BORU SOMUNLARI

Somun Ölçüsü		Fiyat (Euro)
L TİPİ		
M10x1	6LL	FİYAT ALINIZ
M12x1	8LL	FİYAT ALINIZ
M12x1,5	6L	FİYAT ALINIZ
M14x1,5	8L	FİYAT ALINIZ
M16x1,5	10L	FİYAT ALINIZ
M18x1,5	12L	FİYAT ALINIZ
M22x1,5	15L	FİYAT ALINIZ
M26x1,5	18L	FİYAT ALINIZ
M30x2	22L	FİYAT ALINIZ
M36x2	28L	FİYAT ALINIZ
M45x2	35L	FİYAT ALINIZ
M52x2	42L	FİYAT ALINIZ
S TİPİ		
M14x1,5	6S	FİYAT ALINIZ
M16x1,5	8S	FİYAT ALINIZ
M18x1,5	10S	FİYAT ALINIZ
M20x1,5	12S	FİYAT ALINIZ
M22x1,5	14S	FİYAT ALINIZ
M24x1,5	16S	FİYAT ALINIZ
M30x2	20S	FİYAT ALINIZ
M36x2	25S	FİYAT ALINIZ
M42x2	30S	FİYAT ALINIZ
M52x2	38S	FİYAT ALINIZ



YÜKSÜK (STEINER)



SOMUN

ÇELİK YÜKSÜKLER (STEINER)

Boru Çapı (mm)	Fiyat (Euro)
L TİPİ	
6L	FİYAT ALINIZ
8L	FİYAT ALINIZ
10L	FİYAT ALINIZ
12L	FİYAT ALINIZ
15L	FİYAT ALINIZ
18L	FİYAT ALINIZ
22L	FİYAT ALINIZ
28L	FİYAT ALINIZ
35L	FİYAT ALINIZ
42L	FİYAT ALINIZ
S TİPİ	
16S	FİYAT ALINIZ
20S	FİYAT ALINIZ
25S	FİYAT ALINIZ
30S	FİYAT ALINIZ
38S	FİYAT ALINIZ



BSP-METRİK PFX NİPELLER

Dış Ölçüsü BSP	Dış Ölçüsü	Boru Ölçüsü	Fiyat (TL)
L TİPİ			
R1/8	M10x1,5	6LL	FİYAT ALINIZ
R1/8	M12x1,5	6L	FİYAT ALINIZ
R1/8	M14x1,5	8L	FİYAT ALINIZ
R1/8	M16x1,5	10L	FİYAT ALINIZ
R1/4	M12x1,5	6L	FİYAT ALINIZ
R1/4	M14x1,5	8L	FİYAT ALINIZ
R1/4	M16x1,5	10L	FİYAT ALINIZ
R1/4	M18x1,5	12L	FİYAT ALINIZ
R3/8	M12x1,5	6L	FİYAT ALINIZ
R3/8	M14x1,5	8L	FİYAT ALINIZ
R3/8	M16x1,5	10L	FİYAT ALINIZ
R3/8	M18x1,5	12L	FİYAT ALINIZ
R3/8	M22x1,5	15L	FİYAT ALINIZ
R1/2	M12x1,5	6L	FİYAT ALINIZ
R1/2	M14x1,5	8L	FİYAT ALINIZ
R1/2	M16x1,5	10L	FİYAT ALINIZ
R1/2	M18x1,5	12L	FİYAT ALINIZ
R1/2	M22x1,5	15L	FİYAT ALINIZ
R1/2	M26x1,5	18L	FİYAT ALINIZ
R1/2	M30x2	22L	FİYAT ALINIZ
R3/4	M18x1,5	12L	FİYAT ALINIZ
R3/4	M22x1,5	15L	FİYAT ALINIZ
R3/4	M26x1,5	18L	FİYAT ALINIZ
R3/4	M30x2	22L	FİYAT ALINIZ
R3/4	M36x2	28L	FİYAT ALINIZ
R1"	M30x2	22L	FİYAT ALINIZ
R1"	M36x2	28L	FİYAT ALINIZ
R1"	M45x2	35L	FİYAT ALINIZ
R1"1/4	M36x2	28L	FİYAT ALINIZ
R1"1/4	M45x2	35L	FİYAT ALINIZ
R1"1/4	M52x2	42L	FİYAT ALINIZ
R1"1/2	M45x2	35L	FİYAT ALINIZ
R1"1/2	M52x2	42L	FİYAT ALINIZ



BSP-METRİK PFX NİPEL

BSP-METRİK PFX NİPELLER

Dış Ölçüsü BSP	Dış Ölçüsü	Boru Ölçüsü	Fiyat (TL)
S TİPİ			
R1/8	M14x1,5	6S	FİYAT ALINIZ
R1/8	M16x1,5	8S	FİYAT ALINIZ
R1/4	M14x1,5	6S	FİYAT ALINIZ
R1/4	M16x1,5	8S	FİYAT ALINIZ
R1/4	M18x1,5	10S	FİYAT ALINIZ
R1/4	M20x1,5	12S	FİYAT ALINIZ
R3/8	M16x1,5	8S	FİYAT ALINIZ
R3/8	M18x1,5	10S	FİYAT ALINIZ
R3/8	M20x1,5	12S	FİYAT ALINIZ
R3/8	M24x1,5	16S	FİYAT ALINIZ
R3/8	M30x2	20S	FİYAT ALINIZ
R1/2	M16x1,5	8S	FİYAT ALINIZ
R1/2	M18x1,5	10S	FİYAT ALINIZ
R1/2	M20x1,5	12S	FİYAT ALINIZ
R1/2	M24x1,5	16S	FİYAT ALINIZ
R1/2	M30x2	20S	FİYAT ALINIZ
R1/2	M36x2	25S	FİYAT ALINIZ
R3/4	M20x1,5	12S	FİYAT ALINIZ
R3/4	M24x1,5	16S	FİYAT ALINIZ
R3/4	M30x2	20S	FİYAT ALINIZ
R3/4	M36x2	25S	FİYAT ALINIZ
R3/4	M42x2	30S	FİYAT ALINIZ
R1"	M20x1,5	12S	FİYAT ALINIZ
R1"	M24x1,5	16S	FİYAT ALINIZ
R1"	M30x2	20S	FİYAT ALINIZ
R1"	M36x2	25S	FİYAT ALINIZ
R1"	M42x2	30S	FİYAT ALINIZ
R1"	M52x2	38S	FİYAT ALINIZ
R1"1/4	M30x2	20S	FİYAT ALINIZ
R1"1/4	M36x2	25S	FİYAT ALINIZ
R1"1/4	M42x2	30S	FİYAT ALINIZ
R1"1/4	M52x2	38S	FİYAT ALINIZ
R1"1/2	M36x2	25S	FİYAT ALINIZ
R1"1/2	M42x2	30S	FİYAT ALINIZ
R1"1/2	M52x2	38S	FİYAT ALINIZ



METRİK BLOK PFX METRİK HAVŞALI NİPELLER

Diş Ölçüsü	Diş Ölçüsü	Boru Ölçüsü	Fiyat (TL)
L TİPİ			
M12x1,5	M12x1,5	6L	FİYAT ALINIZ
M12x1,5	M14x1,5	8L	FİYAT ALINIZ
M14x1,5	M14x1,5	8L	FİYAT ALINIZ
M14x1,5	M16x1,5	10L	FİYAT ALINIZ
M14x1,5	M18x1,5	12L	FİYAT ALINIZ
M16x1,5	M14x1,5	8L	FİYAT ALINIZ
M16x1,5	M16x1,5	10L	FİYAT ALINIZ
M16x1,5	M18x1,5	12L	FİYAT ALINIZ
M18x1,5	M16x1,5	10L	FİYAT ALINIZ
M18x1,5	M18x1,5	12L	FİYAT ALINIZ
M18x1,5	M22x1,5	15L	FİYAT ALINIZ
M22x1,5	M14x1,5	8L	FİYAT ALINIZ
M22x1,5	M16x1,5	10L	FİYAT ALINIZ
M22x1,5	M18x1,5	12L	FİYAT ALINIZ
M22x1,5	M22x1,5	15L	FİYAT ALINIZ
M22x1,5	M26x1,5	18L	FİYAT ALINIZ
S TİPİ			
M18x1,5	M20x1,5	12S	FİYAT ALINIZ
M22x1,5	M24x1,5	16S	FİYAT ALINIZ



METRİK HAVŞALI NİPEL



METRİK ARA NİPEL

METRİK ARA NİPELLERİ

Diş Ölçüsü	Boru Ölçüsü	Fiyat (TL)
L TİPİ		
M12x1,5	6L	FİYAT ALINIZ
M14x1,5	8L	FİYAT ALINIZ
M16x1,5	10L	FİYAT ALINIZ
M18x1,5	12L	FİYAT ALINIZ
M22x1,5	15L	FİYAT ALINIZ
M26x1,5	18L	FİYAT ALINIZ
M30x2	22L	FİYAT ALINIZ
M36x2	28L	FİYAT ALINIZ
M45x2	35L	FİYAT ALINIZ
M52x2	42L	FİYAT ALINIZ
S TİPİ		
M14x1,5	6S	FİYAT ALINIZ
M16x1,5	8S	FİYAT ALINIZ
M18x1,5	10S	FİYAT ALINIZ
M20x1,5	12S	FİYAT ALINIZ
M24x1,5	16S	FİYAT ALINIZ
M30x2	20S	FİYAT ALINIZ
M36x2	25S	FİYAT ALINIZ
M42x2	30S	FİYAT ALINIZ
M52x2	38S	FİYAT ALINIZ

METRİK ORANTI NİPELLERİ

Diş Ölçüsü	Boru Ölçüsü	Diş Ölçüsü	Boru Ölçüsü	Fiyat (TL)
L TİPİ				
M14x1,5	8L	M12x1,5	6L	
M16x1,5	10L	M12x1,5	6L	
M16x1,5	10L	M14x1,5	8L	
M18x1,5	12L	M12x1,5	6L	
M18x1,5	12L	M14x1,5	8L	
M18x1,5	12L	M16x1,5	10L	
M22x1,5	15L	M16x1,5	10L	
M22x1,5	15L	M18x1,5	12L	
M26x1,5	18L	M16x1,5	10L	
M26x1,5	18L	M18x1,5	12L	
M26x1,5	18L	M22x1,5	15L	
M30x2	22L	M18x1,5	12L	
M30x2	22L	M22x1,5	15L	
S TİPİ				
M24x1,5	16S	M20x1,5	12S	
M30x2	20S	M24x1,5	16S	
M36x2	25S	M24x1,5	16S	
M36x2	25S	M30x2	20S	
M42x2	30S	M24x1,5	16S	
M42x2	30S	M30x2	20S	
M42x2	30S	M36x2	25S	



METRİK ORANTI NİPEL



METRİK SOMUNLU TERS NİPEL

METRİK SOMUNLU TERS NİPEL

Somun Diş Ölçüsü	Boru Ölçüsü	Boy Ölçüsü	Fiyat (TL)
L TİPİ			
M12x1,5	6L	32	FİYAT ALINIZ
M14x1,5	8L	32	FİYAT ALINIZ
M16x1,5	10L	33	FİYAT ALINIZ
M18x1,5	12L	33	FİYAT ALINIZ
M22x1,5	15L	38	FİYAT ALINIZ
M26x1,5	18L	36	FİYAT ALINIZ
M30x2	22L	42	FİYAT ALINIZ
M36x2	28L	46	FİYAT ALINIZ
M45x2	35L	48	FİYAT ALINIZ
M52x2	42L	52	FİYAT ALINIZ
S TİPİ			
M14x1,5	6S	32	FİYAT ALINIZ
M16x1,5	8S	33	FİYAT ALINIZ
M18x1,5	10S	33	FİYAT ALINIZ
M20x1,5	12S	36	FİYAT ALINIZ
M24x1,5	16S	39	FİYAT ALINIZ
M30x2	20S	44	FİYAT ALINIZ
M36x2	25S	46	FİYAT ALINIZ
M42x2	30S	52	FİYAT ALINIZ
M52x2	38S	52	FİYAT ALINIZ

BSP-METRİK PFX TERS RAKORLAR

Somun Dış Ölçüsü	Erkek Dış Ölçüsü	Boru Ölçüsü	Fiyat (TL)
L TİPİ			
R1/8	M12x1,5	6L	FİYAT ALINIZ
R1/8	M14x1,5	8L	FİYAT ALINIZ
R1/4	M12x1,5	6L	FİYAT ALINIZ
R1/4	M14x1,5	8L	FİYAT ALINIZ
R1/4	M16x1,5	10L	FİYAT ALINIZ
R1/4	M18x1,5	12L	FİYAT ALINIZ
R3/8	M14x1,5	8L	FİYAT ALINIZ
R3/8	M16x1,5	10L	FİYAT ALINIZ
R3/8	M18x1,5	12L	FİYAT ALINIZ
R3/8	M22x1,5	15L	FİYAT ALINIZ
R1/2	M16x1,5	10L	FİYAT ALINIZ
R1/2	M18x1,5	12L	FİYAT ALINIZ
R1/2	M22x1,5	15L	FİYAT ALINIZ
R1/2	M26x1,5	18L	FİYAT ALINIZ
R1/2	M30x2	22L	FİYAT ALINIZ
R3/4	M26x1,5	18L	FİYAT ALINIZ
R3/4	M30x2	22L	FİYAT ALINIZ
R3/4	M36x2	28L	FİYAT ALINIZ
R1"	M30x2	22L	FİYAT ALINIZ
R1"	M36x2	28L	FİYAT ALINIZ
R1"	M45x2	35L	FİYAT ALINIZ
R1"1/4	M36x2	28L	FİYAT ALINIZ
R1"1/4	M45x2	35L	FİYAT ALINIZ
R1"1/4	M52x2	42L	FİYAT ALINIZ
R1"1/2	M52x2	42L	FİYAT ALINIZ



KOR RAKOR METRİK



TERS RAKOR METRİK

S TİPİ

R1/4	M14x1,5	6S	FİYAT ALINIZ
R1/4	M16x1,5	8S	FİYAT ALINIZ
R1/4	M18x1,5	10S	FİYAT ALINIZ
R1/4	M20x1,5	12S	FİYAT ALINIZ
R3/8	M16x1,5	8S	FİYAT ALINIZ
R3/8	M18x1,5	10S	FİYAT ALINIZ
R3/8	M20x1,5	12S	FİYAT ALINIZ
R3/8	M24x1,5	16S	FİYAT ALINIZ
R1/2	M20x1,5	12S	FİYAT ALINIZ
R1/2	M24x1,5	16S	FİYAT ALINIZ
R1/2	M30x2	20S	FİYAT ALINIZ
R3/4	M24x1,5	16S	FİYAT ALINIZ
R3/4	M30x2	20S	FİYAT ALINIZ
R3/4	M36x2	25S	FİYAT ALINIZ
R1"	M30x2	20S	FİYAT ALINIZ
R1"	M36x2	25S	FİYAT ALINIZ
R1"	M42x2	30S	FİYAT ALINIZ
R1"1/4	M36x2	25S	FİYAT ALINIZ
R1"1/4	M42x2	30S	FİYAT ALINIZ
R1"1/4	M52x2	38S	FİYAT ALINIZ
R1"1/2	M52x2	38S	FİYAT ALINIZ



ORANTILI NİPEL

BSP ARA NİPELİ

Dış Ölçüsü BSP		Fiyat (TL)
R1/8	28	FİYAT ALINIZ
R1/4	19	FİYAT ALINIZ
R3/8	19	FİYAT ALINIZ
R1/2	14	FİYAT ALINIZ
R5/8	14	FİYAT ALINIZ
R3/4	14	FİYAT ALINIZ
R1"	11	FİYAT ALINIZ
R1"1/4	11	FİYAT ALINIZ
R1"1/2	11	FİYAT ALINIZ
R2"	11	FİYAT ALINIZ
R2"1/2	11	FİYAT ALINIZ
R3"	11	FİYAT ALINIZ



ARA NİPEL

METRİK KOR RAKORLAR

Somun Dış Ölçüsü	Erkek Dış Ölçüsü	Boru Ölçüsü	Fiyat (TL)
L TİPİ			
M18x1,5	M14x1,5	8L	FİYAT ALINIZ
M18x1,5	M16x1,5	10L	FİYAT ALINIZ
M22x1,5	M18x1,5	12L	FİYAT ALINIZ
M26x1,5	M18x1,5	12L	FİYAT ALINIZ
M30x2	M22x1,5	15L	FİYAT ALINIZ
M30x2	M26x1,5	18L	FİYAT ALINIZ
M36x2	M18x1,5	12L	FİYAT ALINIZ
M36x2	M26x1,5	18L	FİYAT ALINIZ
M36x2	M30x2	22L	FİYAT ALINIZ
M45x2	M30x2	22L	FİYAT ALINIZ
M45x2	M36x2	28L	FİYAT ALINIZ
M52x2	M36x2	38L	FİYAT ALINIZ
M52x2	M45x2	35L	FİYAT ALINIZ
S TİPİ			
M24x1,5	M20x1,5	12S	FİYAT ALINIZ
M30x2	M20x1,5	12S	FİYAT ALINIZ
M30x2	M24x1,5	16S	FİYAT ALINIZ
M36x2	M20x1,5	12S	FİYAT ALINIZ
M36x2	M24x1,5	16S	FİYAT ALINIZ
M36x2	M30x2	20S	FİYAT ALINIZ
M42x2	M24x1,5	16S	FİYAT ALINIZ
M42x2	M30x2	20S	FİYAT ALINIZ
M42x2	M36x2	25S	FİYAT ALINIZ
M52x2	M30x2	20S	FİYAT ALINIZ
M52x2	M36x2	25S	FİYAT ALINIZ
M52x2	M42x2	30S	FİYAT ALINIZ

BSP-BSP ORANTI NİPELİ

Dış Ölçüsü BSP	Dış Ölçüsü BSP	Fiyat (TL)
R1/8-28	R1/4-19	FİYAT ALINIZ
R1/8-28	R3/8-19	FİYAT ALINIZ
R1/4-19	R3/8-19	FİYAT ALINIZ
R1/4-19	R1/2-14	FİYAT ALINIZ
R1/4-19	R3/4-14	FİYAT ALINIZ
R3/8-19	R1/2-14	FİYAT ALINIZ
R3/8-19	R3/4-14	FİYAT ALINIZ
R1/2-14	R5/8-14	FİYAT ALINIZ
R1/2-14	R3/4-14	FİYAT ALINIZ
R1/2-14	R1"-11	FİYAT ALINIZ
R5/8-14	R3/4-14	FİYAT ALINIZ
R3/4-14	R1"-11	FİYAT ALINIZ
R3/4-14	R1"1/4-11	FİYAT ALINIZ
R3/4-14	R1"1/2-11	FİYAT ALINIZ
R1"-11	R1"1/4-11	FİYAT ALINIZ
R1"-11	R1"1/2-11	FİYAT ALINIZ
R1"-11	R2"-11	FİYAT ALINIZ
R1"1/4-11	R1"1/2-11	FİYAT ALINIZ
R1"1/4-11	R2"-11	FİYAT ALINIZ
R1"1/2-11	R2"-11	FİYAT ALINIZ
R2"-11	R2"1/2-11	FİYAT ALINIZ
R2"1/2-11	R3"-11	FİYAT ALINIZ

BSP-UNF NİPELLER

Diş Ölçüsü BSP	Diş Ölçüsü UNF	Fiyat (TL)
R1/8	7/16	FİYAT ALINIZ
R1/4	7/16	FİYAT ALINIZ
R1/4	1/2	FİYAT ALINIZ
R1/4	9/16	FİYAT ALINIZ
R1/4	5/8	FİYAT ALINIZ
R1/4	3/4	FİYAT ALINIZ
R3/8	7/16	FİYAT ALINIZ
R3/8	1/2	FİYAT ALINIZ
R3/8	9/16	FİYAT ALINIZ
R3/8	5/8	FİYAT ALINIZ
R3/8	3/4	FİYAT ALINIZ
R3/8	7/8	FİYAT ALINIZ
R1/2	1/2	FİYAT ALINIZ
R1/2	9/16	FİYAT ALINIZ
R1/2	5/8	FİYAT ALINIZ
R1/2	3/4	FİYAT ALINIZ
R1/2	7/8	FİYAT ALINIZ
R1/2	1"1/16	FİYAT ALINIZ
R3/4	3/4	FİYAT ALINIZ
R3/4	7/8	FİYAT ALINIZ
R3/4	1"1/16	FİYAT ALINIZ
R3/4	1"5/16	FİYAT ALINIZ
R1"	1"1/16	FİYAT ALINIZ
R1"	1"5/16	FİYAT ALINIZ
R1"1/4	1"5/16	FİYAT ALINIZ
R1"1/4	1"5/8	FİYAT ALINIZ
R1"1/2	1"7/8	FİYAT ALINIZ



UNF ARA NİPEL



BSP-UNF NİPEL

UNF ARA NİPELLER

Diş Ölçüsü	Fiyat (TL)	
7/16	20	FİYAT ALINIZ
1/2	20	FİYAT ALINIZ
9/16	18	FİYAT ALINIZ
5/8	18	FİYAT ALINIZ
3/4	16	FİYAT ALINIZ
7/8	14	FİYAT ALINIZ
1"1/16	12	FİYAT ALINIZ
1"5/16	12	FİYAT ALINIZ
1"5/8	12	FİYAT ALINIZ
1"7/8	12	FİYAT ALINIZ

NPT-UNF NİPELLER

Diş Ölçüsü NPT	Diş Ölçüsü UNF	Fiyat (TL)
1/8	7/16	FİYAT ALINIZ
1/4	7/16	FİYAT ALINIZ
1/4	1/2	FİYAT ALINIZ
1/4	9/16	FİYAT ALINIZ
1/4	5/8	FİYAT ALINIZ
1/4	3/4	FİYAT ALINIZ
3/8	9/16	FİYAT ALINIZ
3/8	5/8	FİYAT ALINIZ
3/8	3/4	FİYAT ALINIZ
1/2	9/16	FİYAT ALINIZ
1/2	5/8	FİYAT ALINIZ
1/2	3/4	FİYAT ALINIZ
1/2	7/8	FİYAT ALINIZ
3/4	1"1/16	FİYAT ALINIZ

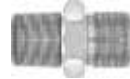

NPT-UNF NİPEL

METRİK BLOK - UNF NİPELLER

Diş Ölçüsü METRİK	Diş Ölçüsü UNF	Fiyat (TL)
M16x1,5	5/8	
M16x1,5	3/4	
M18x1,5	3/4	
M22x1,5	5/8	
M22x1,5	3/4	



METRİK BLOK-UNF NİPEL

BSP - ORFS PFX NİPELLER

Diş Ölçüsü BSP	Diş Ölçüsü ORFS	Fiyat (TL)
R1/4	9/16	FİYAT ALINIZ
R1/4	11/16	FİYAT ALINIZ
R3/8	11/16	FİYAT ALINIZ
R3/8	13/16	FİYAT ALINIZ
R1/2	13/16	FİYAT ALINIZ
R1/2	1"	FİYAT ALINIZ
R3/4	1"3/16	FİYAT ALINIZ
R3/4	1"7/16	FİYAT ALINIZ
R1"	1"7/16	FİYAT ALINIZ
R1"	1"11/16	FİYAT ALINIZ
R1"1/4	1"7/16	FİYAT ALINIZ
R1"1/4	1"11/16	FİYAT ALINIZ



BSP - ORFS NİPEL



MANOMETRE TERS RAKOR

BSP BLOK - BSP BOMBELİ NİPELLER

Diş Ölçüsü BSP	Diş Ölçüsü BSP	Fiyat (TL)
R1/4	R1/4	FİYAT ALINIZ
R3/8	R3/8	FİYAT ALINIZ
R1/2	R1/2	FİYAT ALINIZ
R3/4	R3/4	FİYAT ALINIZ
R1"	R1"	FİYAT ALINIZ



BSP BLOK NİPEL

BSP BOMBELİ - BSP BOMBELİ NİPELLER

Diş Ölçüsü BSP	Diş Ölçüsü BSP	Fiyat (TL)
R1/4	R1/4	FİYAT ALINIZ
R3/8	R3/8	FİYAT ALINIZ
R1/2	R1/2	FİYAT ALINIZ
R3/4	R3/4	FİYAT ALINIZ
R1"	R1"	FİYAT ALINIZ



BSP BOMBELİ NİPEL



MANOMETRE ERKEK RAKOR

BSP-BSP TERS NİPELLER

Diş Ölçüsü BSP	Somun Ölçüsü BSP	Fiyat (TL)
R1/8	R1/8	FİYAT ALINIZ
R1/4	R1/4	FİYAT ALINIZ
R3/8	R3/8	FİYAT ALINIZ
R1/2	R1/2	FİYAT ALINIZ
R3/4	R3/4	FİYAT ALINIZ
R1"	R1"	FİYAT ALINIZ
R1"1/4	R1"1/4	FİYAT ALINIZ
R1"1/2	R1"1/2	FİYAT ALINIZ
R2"	R2"	FİYAT ALINIZ



BSP-BSP TERS NİPEL

BSP-ORFS TERS NİPELLER

Diş Ölçüsü BSP	Somun Ölçüsü ORFS	Fiyat (TL)
R1/4	9/16	FİYAT ALINIZ
R1/4	11/16	FİYAT ALINIZ
R3/8	11/16	FİYAT ALINIZ
R3/8	13/16	FİYAT ALINIZ
R1/2	13/16	FİYAT ALINIZ
R1/2	1"	FİYAT ALINIZ
R3/4	1"3/16	FİYAT ALINIZ
R3/4	1"7/16	FİYAT ALINIZ
R1"	1"7/16	FİYAT ALINIZ
R1"1/4	1"11/16	FİYAT ALINIZ



BSP TERS NİPEL



BSP-UNF TERS NİPEL

MANOMETRE TERS RAKORLAR

Manometre Ölçüsü	Diş Ölçüsü	Boru Ölçüsü	Fiyat (TL)
L TİPİ			
R1/4	M12x1,5	6L	FİYAT ALINIZ
R1/4	M14x1,5	8L	FİYAT ALINIZ
R1/4	M16x1,5	10L	FİYAT ALINIZ
R1/4	M18x1,5	12L	FİYAT ALINIZ
R1/2	M12x1,5	6L	FİYAT ALINIZ
R1/2	M14x1,5	8L	FİYAT ALINIZ
R1/2	M16x1,5	10L	FİYAT ALINIZ
R1/2	M18x1,5	12L	FİYAT ALINIZ
S TİPİ			
R1/4	M14x1,5	6S	FİYAT ALINIZ
R1/4	M16x1,5	8S	FİYAT ALINIZ
R1/4	M18x1,5	10S	FİYAT ALINIZ
R1/4	M20x1,5	12S	FİYAT ALINIZ
R1/2	M14x1,5	6S	FİYAT ALINIZ
R1/2	M16x1,5	8S	FİYAT ALINIZ
R1/2	M18x1,5	10S	FİYAT ALINIZ

MANOMETRE ERKEK RAKORLAR

Manometre Ölçüsü	Diş Ölçüsü	Boru Ölçüsü	Fiyat (TL)
L TİPİ			
R1/4	M12x1,5	6L	FİYAT ALINIZ
R1/4	M14x1,5	8L	FİYAT ALINIZ
R1/4	M16x1,5	10L	FİYAT ALINIZ
R1/4	M18x1,5	12L	FİYAT ALINIZ
R1/2	M12x1,5	6L	FİYAT ALINIZ
R1/2	M14x1,5	8L	FİYAT ALINIZ
R1/2	M16x1,5	10L	FİYAT ALINIZ
R1/2	M18x1,5	12L	FİYAT ALINIZ
S TİPİ			
R1/4	M14x1,5	6S	FİYAT ALINIZ
R1/4	M16x1,5	8S	FİYAT ALINIZ
R1/4	M18x1,5	10S	FİYAT ALINIZ
R1/4	M20x1,5	12S	FİYAT ALINIZ
R1/2	M14x1,5	6S	FİYAT ALINIZ
R1/2	M16x1,5	8S	FİYAT ALINIZ
R1/2	M18x1,5	10S	FİYAT ALINIZ

BSP-UNF TERS NİPELLER

Diş Ölçüsü BSP	Somun Ölçüsü UNF	Fiyat (TL)
R1/8	7/16	FİYAT ALINIZ
R1/4	7/16	FİYAT ALINIZ
R1/4	1/2	FİYAT ALINIZ
R1/4	9/16	FİYAT ALINIZ
R3/8	9/16	FİYAT ALINIZ
R3/8	5/8	FİYAT ALINIZ
R3/8	3/4	FİYAT ALINIZ
R1/2	9/16	FİYAT ALINIZ
R1/2	5/8	FİYAT ALINIZ
R1/2	3/4	FİYAT ALINIZ
R1/2	7/8	FİYAT ALINIZ
R3/4	7/8	FİYAT ALINIZ
R3/4	1"1/16	FİYAT ALINIZ
R1"	1"1/16	FİYAT ALINIZ
R1"	1"5/16	FİYAT ALINIZ

BSP-METRİK KONTRALI DİRSEKLER

Ayarlanabilir BSP Dış Ölçüsü	Dış Ölçüsü METRİK	Boru Ölçüsü	Fiyat (TL)
L TİPİ			
R1/8	M12x1,5	6L	FİYAT ALINIZ
R1/4	M12x1,5	6L	FİYAT ALINIZ
R1/4	M14x1,5	8L	FİYAT ALINIZ
R1/4	M16x1,5	10L	FİYAT ALINIZ
R1/4	M18x1,5	12L	FİYAT ALINIZ
R3/8	M16x1,5	10L	FİYAT ALINIZ
R3/8	M18x1,5	12L	FİYAT ALINIZ
R1/2	M18x1,5	12L	FİYAT ALINIZ
R1/2	M22x1,5	15L	FİYAT ALINIZ
R1/2	M26x1,5	18L	FİYAT ALINIZ
R3/4	M26x1,5	18L	FİYAT ALINIZ
R3/4	M30x2	22L	FİYAT ALINIZ
R1"	M30x2	22L	FİYAT ALINIZ
R1"	M36x2	28L	FİYAT ALINIZ
R1"1/4	M45x2	35L	FİYAT ALINIZ
R1"1/4	M52x2	42L	FİYAT ALINIZ
R1"1/2	M52x2	42L	FİYAT ALINIZ
S TİPİ			
R3/8	M18x1,5	10S	FİYAT ALINIZ
R3/8	M20x1,5	12S	FİYAT ALINIZ
R1/2	M20x1,5	12S	FİYAT ALINIZ
R1/2	M24x1,5	16S	FİYAT ALINIZ
R1/2	M30x2	20S	FİYAT ALINIZ
R3/4	M24x1,5	16S	FİYAT ALINIZ
R3/4	M30x2	20S	FİYAT ALINIZ
R3/4	M36x2	25S	FİYAT ALINIZ
R1"	M30x2	20S	FİYAT ALINIZ
R1"	M36x2	25S	FİYAT ALINIZ
R1"	M42x2	30S	FİYAT ALINIZ
R1"1/4	M42x2	30S	FİYAT ALINIZ
R1"1/4	M52x2	38S	FİYAT ALINIZ
R1"1/2	M52x2	38S	FİYAT ALINIZ



90° KONTRALI DİRSEK



METRİK KONTRALI DİRSEK



45° KONTRALI DİRSEK

BSP-BSP 90° KONTRALI DİRSEKLER

Ayarlanabilir BSP Dış Ölçüsü	Dış Ölçüsü BSP	Fiyat (TL)
R1/8	R1/8	FİYAT ALINIZ
R1/4	R1/4	FİYAT ALINIZ
R3/8	R3/8	FİYAT ALINIZ
R1/2	R1/2	FİYAT ALINIZ
R3/4	R3/4	FİYAT ALINIZ
R1"	R1"	FİYAT ALINIZ
R1"1/4	R1"1/4	FİYAT ALINIZ
R1"1/2	R1"1/2	FİYAT ALINIZ



90° KONTRALI DİRSEK



90° KONTRALI DİRSEK

BSP-BSP 45° KONTRALI DİRSEKLER

Ayarlanabilir BSP Dış Ölçüsü	Dış Ölçüsü BSP	Fiyat (TL)
R1/8	R1/8	FİYAT ALINIZ
R1/4	R1/4	FİYAT ALINIZ
R3/8	R3/8	FİYAT ALINIZ
R1/2	R1/2	FİYAT ALINIZ
R3/4	R3/4	FİYAT ALINIZ
R1"	R1"	FİYAT ALINIZ
R1"1/4	R1"1/4	FİYAT ALINIZ
R1"1/2	R1"1/2	FİYAT ALINIZ



45° KONTRALI DİRSEK



45° KONTRALI DİRSEK

BSP-UNF 90° KONTRALI DİRSEKLER

Ayarlanabilir BSP Dış Ölçüsü	Dış Ölçüsü UNF	Fiyat (TL)
R1/8	7/16	FİYAT ALINIZ
R1/4	7/16	FİYAT ALINIZ
R1/4	1/2	FİYAT ALINIZ
R1/4	9/16	FİYAT ALINIZ
R3/8	9/16	FİYAT ALINIZ
R3/8	5/8	FİYAT ALINIZ
R3/8	3/4	FİYAT ALINIZ
R1/2	9/16	FİYAT ALINIZ
R1/2	5/8	FİYAT ALINIZ
R1/2	3/4	FİYAT ALINIZ
R1/2	7/8	FİYAT ALINIZ
R1/2	1"1/16	FİYAT ALINIZ
R3/4	7/8	FİYAT ALINIZ
R3/4	1"1/16	FİYAT ALINIZ
R1"	1"1/16	FİYAT ALINIZ
R1"	1"5/16	FİYAT ALINIZ

BSP-UNF 45° KONTRALI DİRSEKLER

Ayarlanabilir BSP Dış Ölçüsü	Dış Ölçüsü UNF	Fiyat (TL)
R1/8	7/16	FİYAT ALINIZ
R1/4	7/16	FİYAT ALINIZ
R1/4	1/2	FİYAT ALINIZ
R1/4	9/16	FİYAT ALINIZ
R3/8	9/16	FİYAT ALINIZ
R3/8	5/8	FİYAT ALINIZ
R3/8	3/4	FİYAT ALINIZ
R1/2	9/16	FİYAT ALINIZ
R1/2	5/8	FİYAT ALINIZ
R1/2	3/4	FİYAT ALINIZ
R1/2	7/8	FİYAT ALINIZ
R1/2	1"1/16	FİYAT ALINIZ
R3/4	7/8	FİYAT ALINIZ
R3/4	1"1/16	FİYAT ALINIZ
R1"	1"1/16	FİYAT ALINIZ
R1"	1"5/16	FİYAT ALINIZ

BSP-ORFS 90° KONTRALI DİRSEKLER

Ayarlanabilir BSP Dış Ölçüsü	Dış Ölçüsü ORFS	Fiyat (TL)
R1/4	9/16	FİYAT ALINIZ
R1/4	11/16	FİYAT ALINIZ
R1/4	13/16	FİYAT ALINIZ
R3/8	9/16	FİYAT ALINIZ
R3/8	11/16	FİYAT ALINIZ
R3/8	13/16	FİYAT ALINIZ
R1/2	11/16	FİYAT ALINIZ
R1/2	13/16	FİYAT ALINIZ
R1/2	1"	FİYAT ALINIZ
R3/4	1"	FİYAT ALINIZ
R3/4	1"3/16	FİYAT ALINIZ
R3/4	1"7/16	FİYAT ALINIZ
R1"	1"3/16	FİYAT ALINIZ
R1"	1"7/16	FİYAT ALINIZ

BSP-ORFS 45° KONTRALI DİRSEKLER

Ayarlanabilir BSP Dış Ölçüsü	Dış Ölçüsü ORFS	Fiyat (TL)
R1/4	9/16	FİYAT ALINIZ
R1/4	11/16	FİYAT ALINIZ
R1/4	13/16	FİYAT ALINIZ
R3/8	9/16	FİYAT ALINIZ
R3/8	11/16	FİYAT ALINIZ
R3/8	13/16	FİYAT ALINIZ
R1/2	11/16	FİYAT ALINIZ
R1/2	13/16	FİYAT ALINIZ
R1/2	1"	FİYAT ALINIZ
R3/4	1"	FİYAT ALINIZ
R3/4	1"3/16	FİYAT ALINIZ
R3/4	1"7/16	FİYAT ALINIZ
R1"	1"3/16	FİYAT ALINIZ
R1"	1"7/16	FİYAT ALINIZ

UNF-UNF 90° KONTRALI DİRSEKLER

Ayarlanabilir UNF Dış Ölçüsü	Dış Ölçüsü UNF	Fiyat (TL)
7/16	7/16	FİYAT ALINIZ
1/2	1/2	FİYAT ALINIZ
9/16	9/16	FİYAT ALINIZ
5/8	5/8	FİYAT ALINIZ
3/4	3/4	FİYAT ALINIZ
7/8	7/8	FİYAT ALINIZ
1"1/16	1"1/16	FİYAT ALINIZ
1"5/16	1"5/16	FİYAT ALINIZ



90° KONTRALI
DİRSEK



45° KONTRALI
DİRSEK

UNF-UNF 45° KONTRALI DİRSEKLER

Ayarlanabilir UNF Dış Ölçüsü	Dış Ölçüsü UNF	Fiyat (TL)
7/16	7/16	FİYAT ALINIZ
1/2	1/2	FİYAT ALINIZ
9/16	9/16	FİYAT ALINIZ
5/8	5/8	FİYAT ALINIZ
3/4	3/4	FİYAT ALINIZ
7/8	7/8	FİYAT ALINIZ
1"1/16	1"1/16	FİYAT ALINIZ
1"5/16	1"5/16	FİYAT ALINIZ

UNF-ORFS 90° KONTRALI DİRSEKLER

Ayarlanabilir UNF Dış Ölçüsü	Dış Ölçüsü ORFS	Fiyat (TL)
9/16	9/16	FİYAT ALINIZ
9/16	11/16	FİYAT ALINIZ
9/16	13/16	FİYAT ALINIZ
3/4	11/16	FİYAT ALINIZ
3/4	13/16	FİYAT ALINIZ
3/4	1"	FİYAT ALINIZ
7/8	11/16	FİYAT ALINIZ
7/8	13/16	FİYAT ALINIZ
7/8	1"	FİYAT ALINIZ
1"1/16	1"	FİYAT ALINIZ
1"1/16	1"3/16	FİYAT ALINIZ
1"1/16	1"7/16	FİYAT ALINIZ
1"5/16	1"3/16	FİYAT ALINIZ
1"5/16	1"7/16	FİYAT ALINIZ



90° KONTRALI
DİRSEK



45° KONTRALI
DİRSEK

UNF-ORFS 45° KONTRALI DİRSEKLER

Ayarlanabilir UNF Dış Ölçüsü	Dış Ölçüsü ORFS	Fiyat (TL)
9/16	9/16	FİYAT ALINIZ
9/16	11/16	FİYAT ALINIZ
9/16	13/16	FİYAT ALINIZ
3/4	11/16	FİYAT ALINIZ
3/4	13/16	FİYAT ALINIZ
3/4	1"	FİYAT ALINIZ
7/8	11/16	FİYAT ALINIZ
7/8	13/16	FİYAT ALINIZ
7/8	1"	FİYAT ALINIZ
1"1/16	1"	FİYAT ALINIZ
1"1/16	1"3/16	FİYAT ALINIZ
1"1/16	1"7/16	FİYAT ALINIZ
1"5/16	1"3/16	FİYAT ALINIZ
1"5/16	1"7/16	FİYAT ALINIZ

METRİK PERDE GEÇİŞ NİPELLERİ

Dış Ölçüsü		Fiyat (TL)
L TİPİ		
M12x1,5	6L	FİYAT ALINIZ
M14x1,5	8L	FİYAT ALINIZ
M16x1,5	10L	FİYAT ALINIZ
M18x1,5	12L	FİYAT ALINIZ
M22x1,5	15L	FİYAT ALINIZ
M26x1,5	18L	FİYAT ALINIZ
M30x2	22L	FİYAT ALINIZ
M36x2	28L	FİYAT ALINIZ
M45x2	35L	FİYAT ALINIZ
M52x2	42L	FİYAT ALINIZ
S TİPİ		
M14x1,5	6S	FİYAT ALINIZ
M16x1,5	8S	FİYAT ALINIZ
M18x1,5	10S	FİYAT ALINIZ
M20x1,5	12S	FİYAT ALINIZ
M24x1,5	16S	FİYAT ALINIZ
M30x2	20S	FİYAT ALINIZ
M36x2	25S	FİYAT ALINIZ
M42x2	30S	FİYAT ALINIZ
M52x2	38S	FİYAT ALINIZ



METRİK PERDE
GEÇİŞ NİPELİ



METRİK PERDE
GEÇİŞ DİRSEK

METRİK PERDE GEÇİŞ DİRSEKLERİ

Dış Ölçüsü		Fiyat (TL)
L TİPİ		
M12x1,5	6L	FİYAT ALINIZ
M14x1,5	8L	FİYAT ALINIZ
M16x1,5	10L	FİYAT ALINIZ
M18x1,5	12L	FİYAT ALINIZ
M22x1,5	15L	FİYAT ALINIZ
M26x1,5	18L	FİYAT ALINIZ
M30x2	22L	FİYAT ALINIZ
M36x2	28L	FİYAT ALINIZ
S TİPİ		
M14x1,5	6S	FİYAT ALINIZ
M16x1,5	8S	FİYAT ALINIZ
M18x1,5	10S	FİYAT ALINIZ
M20x1,5	12S	FİYAT ALINIZ
M24x1,5	16S	FİYAT ALINIZ
M30x2	20S	FİYAT ALINIZ
M36x2	25S	FİYAT ALINIZ

METRİK DİRSEKLER

Dış Ölçüsü		Fiyat (TL)
L TİPİ		
M12x1,5	6L	FİYAT ALINIZ
M14x1,5	8L	FİYAT ALINIZ
M16x1,5	10L	FİYAT ALINIZ
M18x1,5	12L	FİYAT ALINIZ
M22x1,5	15L	FİYAT ALINIZ
M26x1,5	18L	FİYAT ALINIZ
M30x2	22L	FİYAT ALINIZ
M36x2	28L	FİYAT ALINIZ
M45x2	35L	FİYAT ALINIZ
M52x2	42L	FİYAT ALINIZ
S TİPİ		
M14x1,5	6S	FİYAT ALINIZ
M16x1,5	8S	FİYAT ALINIZ
M18x1,5	10S	FİYAT ALINIZ
M20x1,5	12S	FİYAT ALINIZ
M24x1,5	16S	FİYAT ALINIZ
M30x2	20S	FİYAT ALINIZ
M36x2	25S	FİYAT ALINIZ
M42x2	30S	FİYAT ALINIZ
M52x2	38S	FİYAT ALINIZ



METRİK DİRSEK



METRİK TE

METRİK TE

Dış Ölçüsü		Fiyat (TL)
L TİPİ		
M12x1,5	6L	FİYAT ALINIZ
M14x1,5	8L	FİYAT ALINIZ
M16x1,5	10L	FİYAT ALINIZ
M18x1,5	12L	FİYAT ALINIZ
M22x1,5	15L	FİYAT ALINIZ
M26x1,5	18L	FİYAT ALINIZ
M30x2	22L	FİYAT ALINIZ
M36x2	28L	FİYAT ALINIZ
M45x2	35L	FİYAT ALINIZ
M52x2	42L	FİYAT ALINIZ
S TİPİ		
M14x1,5	6S	FİYAT ALINIZ
M16x1,5	8S	FİYAT ALINIZ
M18x1,5	10S	FİYAT ALINIZ
M20x1,5	12S	FİYAT ALINIZ
M24x1,5	16S	FİYAT ALINIZ
M30x2	20S	FİYAT ALINIZ
M36x2	25S	FİYAT ALINIZ
M42x2	30S	FİYAT ALINIZ
M52x2	38S	FİYAT ALINIZ

METRİK TERS DİRSEKLER

Dış Ölçüsü		Fiyat (TL)
L TİPİ		
M12x1,5	6L	FİYAT ALINIZ
M14x1,5	8L	FİYAT ALINIZ
M16x1,5	10L	FİYAT ALINIZ
M18x1,5	12L	FİYAT ALINIZ
M22x1,5	15L	FİYAT ALINIZ
M26x1,5	18L	FİYAT ALINIZ
M30x2	22L	FİYAT ALINIZ
M36x2	28L	FİYAT ALINIZ
M45x2	35L	FİYAT ALINIZ
M52x2	42L	FİYAT ALINIZ
S TİPİ		
M14x1,5	6S	FİYAT ALINIZ
M16x1,5	8S	FİYAT ALINIZ
M18x1,5	10S	FİYAT ALINIZ
M20x1,5	12S	FİYAT ALINIZ
M24x1,5	16S	FİYAT ALINIZ
M30x2	20S	FİYAT ALINIZ
M36x2	25S	FİYAT ALINIZ
M42x2	30S	FİYAT ALINIZ
M52x2	38S	FİYAT ALINIZ



METRİK TERS DİRSEK



METRİK ORTABACAK TE

METRİK ORTABACAK TE

Dış Ölçüsü		Fiyat (TL)
L TİPİ		
M12x1,5	6L	FİYAT ALINIZ
M14x1,5	8L	FİYAT ALINIZ
M16x1,5	10L	FİYAT ALINIZ
M18x1,5	12L	FİYAT ALINIZ
M22x1,5	15L	FİYAT ALINIZ
M26x1,5	18L	FİYAT ALINIZ
M30x2	22L	FİYAT ALINIZ
M36x2	28L	FİYAT ALINIZ
M45x2	35L	FİYAT ALINIZ
M52x2	42L	FİYAT ALINIZ
S TİPİ		
M14x1,5	6S	FİYAT ALINIZ
M16x1,5	8S	FİYAT ALINIZ
M18x1,5	10S	FİYAT ALINIZ
M20x1,5	12S	FİYAT ALINIZ
M24x1,5	16S	FİYAT ALINIZ
M30x2	20S	FİYAT ALINIZ
M36x2	25S	FİYAT ALINIZ
M42x2	30S	FİYAT ALINIZ
M52x2	38S	FİYAT ALINIZ

METRİK YANBACAK TE

Dış Ölçüsü		Fiyat (TL)
L TİPİ		
M12x1,5	6L	FİYAT ALINIZ
M14x1,5	8L	FİYAT ALINIZ
M16x1,5	10L	FİYAT ALINIZ
M18x1,5	12L	FİYAT ALINIZ
M22x1,5	15L	FİYAT ALINIZ
M26x1,5	18L	FİYAT ALINIZ
M30x2	22L	FİYAT ALINIZ
M36x2	28L	FİYAT ALINIZ
M45x2	35L	FİYAT ALINIZ
M52x2	42L	FİYAT ALINIZ
S TİPİ		
M14x1,5	6S	FİYAT ALINIZ
M16x1,5	8S	FİYAT ALINIZ
M18x1,5	10S	FİYAT ALINIZ
M20x1,5	12S	FİYAT ALINIZ
M24x1,5	16S	FİYAT ALINIZ
M30x2	20S	FİYAT ALINIZ
M36x2	25S	FİYAT ALINIZ
M42x2	30S	FİYAT ALINIZ
M52x2	38S	FİYAT ALINIZ



METRİK YANBACAK TE

NPT - METRİK DİRSEKLER

Diş Ölçüsü NPT	Diş Ölçüsü Metrik	Boru Ölçüsü	Fiyat (TL)
L TİPİ			
1/8	M10x1	6LL	FİYAT ALINIZ
1/8	M12x1,5	6L	FİYAT ALINIZ
1/8	M14x1,5	8L	FİYAT ALINIZ
1/4	M12x1,5	6L	FİYAT ALINIZ
1/4	M14x1,5	8L	FİYAT ALINIZ
1/4	M16x1,5	10L	FİYAT ALINIZ
1/4	M18x1,5	12L	FİYAT ALINIZ
3/8	M14x1,5	8L	FİYAT ALINIZ
3/8	M16x1,5	10L	FİYAT ALINIZ
3/8	M18x1,5	12L	FİYAT ALINIZ
1/2	M16x1,5	10L	FİYAT ALINIZ
1/2	M18x1,5	12L	FİYAT ALINIZ
1/2	M22x1,5	15L	FİYAT ALINIZ
1/2	M26x1,5	18L	FİYAT ALINIZ
3/4	M30x2	22L	FİYAT ALINIZ
1"	M36x2	28L	FİYAT ALINIZ
1"1/4	M45x2	35L	FİYAT ALINIZ
1"1/2	M52x2	42L	FİYAT ALINIZ
S TİPİ			
1/4	M14x1,5	6S	FİYAT ALINIZ
1/4	M16x1,5	8S	FİYAT ALINIZ
1/4	M18x1,5	10S	FİYAT ALINIZ
3/8	M16x1,5	8S	FİYAT ALINIZ
3/8	M18x1,5	10S	FİYAT ALINIZ
3/8	M20x1,5	12S	FİYAT ALINIZ
3/8	M24x1,5	16S	FİYAT ALINIZ
1/2	M20x1,5	12S	FİYAT ALINIZ
1/2	M24x1,5	16S	FİYAT ALINIZ
1/2	M30x2	20S	FİYAT ALINIZ
3/4	M24x1,5	16S	FİYAT ALINIZ
3/4	M30x2	20S	FİYAT ALINIZ
3/4	M36x2	25S	FİYAT ALINIZ
1"	M30x2	20S	FİYAT ALINIZ
1"	M36x2	25S	FİYAT ALINIZ
1"	M42x2	30S	FİYAT ALINIZ
1"1/4	M42x2	30S	FİYAT ALINIZ
1"1/4	M52x2	38S	FİYAT ALINIZ
1"1/2	M52x2	38S	FİYAT ALINIZ



METRİK DİRSEK



DİRSEK



DİRSEK



TERS DİRSEK



ORTABACAK TE



YANBACAK TE



TE

ORFS ORTABACAK TE

Diş Ölçüsü	Fiyat (TL)
9/16	FİYAT ALINIZ
11/16	FİYAT ALINIZ
13/16	FİYAT ALINIZ
1"	FİYAT ALINIZ
1"3/16	FİYAT ALINIZ
1"7/16	FİYAT ALINIZ
1"11/16	FİYAT ALINIZ

ORFS TE

Diş Ölçüsü	Fiyat (TL)
9/16	FİYAT ALINIZ
11/16	FİYAT ALINIZ
13/16	FİYAT ALINIZ
1"	FİYAT ALINIZ
1"3/16	FİYAT ALINIZ
1"7/16	FİYAT ALINIZ
1"11/16	FİYAT ALINIZ

NPT-UNF DİRSEKLER

Diş Ölçüsü NPT	Diş Ölçüsü UNF	Fiyat (TL)
1/8	7/16	FİYAT ALINIZ
1/4	7/16	FİYAT ALINIZ
1/4	1/2	FİYAT ALINIZ
1/4	9/16	FİYAT ALINIZ
1/4	5/8	FİYAT ALINIZ
1/4	3/4	FİYAT ALINIZ
3/8	1/2	FİYAT ALINIZ
3/8	9/16	FİYAT ALINIZ
3/8	5/8	FİYAT ALINIZ
3/8	3/4	FİYAT ALINIZ
1/2	9/16	FİYAT ALINIZ
1/2	5/8	FİYAT ALINIZ
1/2	3/4	FİYAT ALINIZ
1/2	7/8	FİYAT ALINIZ
1/2	1"1/16	FİYAT ALINIZ
3/4	3/4	FİYAT ALINIZ
3/4	7/8	FİYAT ALINIZ
3/4	1"1/16	FİYAT ALINIZ
1"	1"1/16	FİYAT ALINIZ
1"	1"5/16	FİYAT ALINIZ

ORFS DİRSEKLER

Diş Ölçüsü	Fiyat (TL)
9/16	FİYAT ALINIZ
11/16	FİYAT ALINIZ
13/16	FİYAT ALINIZ
1"	FİYAT ALINIZ
1"3/16	FİYAT ALINIZ
1"7/16	FİYAT ALINIZ
1"11/16	FİYAT ALINIZ

ORFS TERS DİRSEKLER

Diş Ölçüsü	Fiyat (TL)
9/16	FİYAT ALINIZ
11/16	FİYAT ALINIZ
13/16	FİYAT ALINIZ
1"	FİYAT ALINIZ
1"3/16	FİYAT ALINIZ
1"7/16	FİYAT ALINIZ
1"11/16	FİYAT ALINIZ

ORFS YANBACAK TE

Diş Ölçüsü	Fiyat (TL)
9/16	FİYAT ALINIZ
11/16	FİYAT ALINIZ
13/16	FİYAT ALINIZ
1"	FİYAT ALINIZ
1"3/16	FİYAT ALINIZ
1"7/16	FİYAT ALINIZ
1"11/16	FİYAT ALINIZ

UNF DİRSEKLER

Diş Ölçüsü	Fiyat (TL)
7/16	FİYAT ALINIZ
1/2	FİYAT ALINIZ
9/16	FİYAT ALINIZ
5/8	FİYAT ALINIZ
3/4	FİYAT ALINIZ
7/8	FİYAT ALINIZ
1"1/16	FİYAT ALINIZ
1"5/16	FİYAT ALINIZ
1"5/8	FİYAT ALINIZ
1"7/8	FİYAT ALINIZ



DİRSEK



TERS DİRSEK

UNF YANBACAK TE

Diş Ölçüsü	Fiyat (TL)
7/16	FİYAT ALINIZ
1/2	FİYAT ALINIZ
9/16	FİYAT ALINIZ
5/8	FİYAT ALINIZ
3/4	FİYAT ALINIZ
7/8	FİYAT ALINIZ
1"1/16	FİYAT ALINIZ
1"5/16	FİYAT ALINIZ
1"5/8	FİYAT ALINIZ
1"7/8	FİYAT ALINIZ



YANBACAK TE



ORTABACAK TE

UNF TE

Diş Ölçüsü	Fiyat (TL)
7/16	FİYAT ALINIZ
1/2	FİYAT ALINIZ
9/16	FİYAT ALINIZ
5/8	FİYAT ALINIZ
3/4	FİYAT ALINIZ
7/8	FİYAT ALINIZ
1"1/16	FİYAT ALINIZ
1"5/16	FİYAT ALINIZ
1"5/8	FİYAT ALINIZ
1"7/8	FİYAT ALINIZ



TE



DİRSEK

NPT-BSP TERS DİRSEKLER

Diş Ölçüsü NPT	Diş Ölçüsü BSP	Fiyat (TL)
1/8	R1/8	FİYAT ALINIZ
1/4	R1/4	FİYAT ALINIZ
3/8	R3/8	FİYAT ALINIZ
1/2	R1/2	FİYAT ALINIZ
3/4	R3/4	FİYAT ALINIZ
1"	R1"	FİYAT ALINIZ
1"1/4	R1"1/4	FİYAT ALINIZ
1"1/2	R1"1/2	FİYAT ALINIZ
2"	R2"	FİYAT ALINIZ



TERS DİRSEKLER



YANBACAK TE

BSP TE

Diş Ölçüsü	Fiyat (TL)
R1/8	FİYAT ALINIZ
R1/4	FİYAT ALINIZ
R3/8	FİYAT ALINIZ
R1/2	FİYAT ALINIZ
R3/4	FİYAT ALINIZ
R1"	FİYAT ALINIZ
R1"1/4	FİYAT ALINIZ
R1"1/2	FİYAT ALINIZ



TE



ORTABACAK TE

UNF TERS DİRSEKLER

Diş Ölçüsü	Fiyat (TL)
7/16	FİYAT ALINIZ
1/2	FİYAT ALINIZ
9/16	FİYAT ALINIZ
5/8	FİYAT ALINIZ
3/4	FİYAT ALINIZ
7/8	FİYAT ALINIZ
1"1/16	FİYAT ALINIZ
1"5/16	FİYAT ALINIZ
1"5/8	FİYAT ALINIZ
1"7/8	FİYAT ALINIZ

UNF ORTABACAK TE

Diş Ölçüsü	Fiyat (TL)
7/16	FİYAT ALINIZ
1/2	FİYAT ALINIZ
9/16	FİYAT ALINIZ
5/8	FİYAT ALINIZ
3/4	FİYAT ALINIZ
7/8	FİYAT ALINIZ
1"1/16	FİYAT ALINIZ
1"5/16	FİYAT ALINIZ
1"5/8	FİYAT ALINIZ
1"7/8	FİYAT ALINIZ

NPT-BSP DİRSEKLER

Diş Ölçüsü NPT	Diş Ölçüsü BSP	Fiyat (TL)
1/8	R1/8	FİYAT ALINIZ
1/4	R1/4	FİYAT ALINIZ
3/8	R3/8	FİYAT ALINIZ
1/2	R1/2	FİYAT ALINIZ
3/4	R3/4	FİYAT ALINIZ
1"	R1"	FİYAT ALINIZ
1"1/4	R1"1/4	FİYAT ALINIZ
1"1/2	R1"1/2	FİYAT ALINIZ

BSP YANBACAK TE

Diş Ölçüsü	Fiyat (TL)
R1/8	FİYAT ALINIZ
R1/4	FİYAT ALINIZ
R3/8	FİYAT ALINIZ
R1/2	FİYAT ALINIZ
R3/4	FİYAT ALINIZ
R1"	FİYAT ALINIZ
R1"1/4	FİYAT ALINIZ
R1"1/2	FİYAT ALINIZ

BSP ORTABACAK TE

Diş Ölçüsü	Fiyat (TL)
R1/8	FİYAT ALINIZ
R1/4	FİYAT ALINIZ
R3/8	FİYAT ALINIZ
R1/2	FİYAT ALINIZ
R3/4	FİYAT ALINIZ
R1"	FİYAT ALINIZ
R1"1/4	FİYAT ALINIZ
R1"1/2	FİYAT ALINIZ

BSP Dişi TE	
Diş Ölçüsü	Fiyat (TL)
R1/8	FİYAT ALINIZ
R1/4	FİYAT ALINIZ
R3/8	FİYAT ALINIZ
R1/2	FİYAT ALINIZ
R3/4	FİYAT ALINIZ
R1"	FİYAT ALINIZ
R1"1/4	FİYAT ALINIZ



Dişi TE



Dişi DİRSEK

BSP Dişi DİRSEK	
Diş Ölçüsü	Fiyat (TL)
R1/8	FİYAT ALINIZ
R1/4	FİYAT ALINIZ
R3/8	FİYAT ALINIZ
R1/2	FİYAT ALINIZ
R3/4	FİYAT ALINIZ
R1"	FİYAT ALINIZ
R1"1/4	FİYAT ALINIZ
R1"1/2	FİYAT ALINIZ

NPT-BSP KUYRUKLU DİRSEK		
Diş Ölçüsü NPT	Diş Ölçüsü(Dişi) BSP	Fiyat (TL)
1/8	R1/8	FİYAT ALINIZ
1/4	R1/4	FİYAT ALINIZ
3/8	R3/8	FİYAT ALINIZ
1/2	R1/2	FİYAT ALINIZ
3/4	R3/4	FİYAT ALINIZ
1"	R1"	FİYAT ALINIZ
1"1/4	R1"1/4	FİYAT ALINIZ
1"1/2	R1"1/2	FİYAT ALINIZ



KUYRUKLU DİRSEK

BSP-METRİK DÖNER DİRSEKLER			
Diş Ölçüsü BSP	Diş Ölçüsü METRİK	Boru Ölçüsü	Fiyat (TL)
L tipi			
R1/8	M12x1,5	6L	FİYAT ALINIZ
R1/8	M14x1,5	8L	FİYAT ALINIZ
R1/4	M12x1,5	6L	FİYAT ALINIZ
R1/4	M14x1,5	8L	FİYAT ALINIZ
R1/4	M16x1,5	10L	FİYAT ALINIZ
R1/4	M18x1,5	12L	FİYAT ALINIZ
R3/8	M12x1,5	6L	FİYAT ALINIZ
R3/8	M14x1,5	8L	FİYAT ALINIZ
R3/8	M16x1,5	10L	FİYAT ALINIZ
R3/8	M18x1,5	12L	FİYAT ALINIZ
R1/2	M16x1,5	10L	FİYAT ALINIZ
R1/2	M18x1,5	12L	FİYAT ALINIZ
R1/2	M22x1,5	15L	FİYAT ALINIZ
R1/2	M26x1,5	18L	FİYAT ALINIZ
R3/4	M26x1,5	18L	FİYAT ALINIZ
R3/4	M30x2	22L	FİYAT ALINIZ
R1"	M36x2	28L	FİYAT ALINIZ
R1"1/4	M45x2	35L	FİYAT ALINIZ
R1"1/2	M52x2	42L	FİYAT ALINIZ
S tipi			
R1/4	M14x1,5	6S	FİYAT ALINIZ
R1/4	M16x1,5	8S	FİYAT ALINIZ
R3/8	M18x1,5	10S	FİYAT ALINIZ
R3/8	M20x1,5	12S	FİYAT ALINIZ
R1/2	M20x1,5	12S	FİYAT ALINIZ
R1/2	M24x1,5	16S	FİYAT ALINIZ
R1/2	M30x2	20S	FİYAT ALINIZ
R3/4	M24x1,5	16S	FİYAT ALINIZ
R3/4	M30x2	20S	FİYAT ALINIZ
R1"	M30x2	20S	FİYAT ALINIZ
R1"	M36x2	25S	FİYAT ALINIZ
R1"1/4	M42x2	30S	FİYAT ALINIZ
R1"1/2	M52x2	38S	FİYAT ALINIZ

BSP-METRİK OPSİYONEL TERS TE					
Dişi BSP Ölçüsü	Erkek Diş Ölçüsü	Boru Ölçüsü	Somun Diş Ölçüsü	Boru Ölçüsü	Fiyat (TL)
R1/4-19	M24x1,5	16S	M24x1,5	16S	FİYAT ALINIZ
R1/4-19	M30x2	20S	M30x2	20S	FİYAT ALINIZ
R3/8-19	M24x1,5	16S	M24x1,5	16S	FİYAT ALINIZ
R3/8-19	M30x2	20S	M30x2	20S	FİYAT ALINIZ
R1/2-21	M36x2	25S	M36x2	25S	FİYAT ALINIZ



OPSİYONEL TERS TE



DÖNER DİRSEK

BSP-METRİK OPSİYONEL ERKEK TE					
Dişi BSP Ölçüsü	Erkek Diş Ölçüsü	Boru Ölçüsü	Erkek Diş Ölçüsü	Boru Ölçüsü	Fiyat (TL)
R1/4	M24x1,5	16S	M24x1,5	16S	FİYAT ALINIZ
R1/4	M30x2	20S	M30x2	20S	FİYAT ALINIZ
R3/8	M24x1,5	16S	M24x1,5	16S	FİYAT ALINIZ
R3/8	M30x2	20S	M30x2	20S	FİYAT ALINIZ
R1/2	M36x2	25S	M36x2	25S	FİYAT ALINIZ



OPSİYONEL ERKEK TE

PLASTİK TESİSAT KELEPÇESİ TEKLİ

Grup	Ürün Kodu	ØD (mm)	Boru Diş (inch)	Ölçü Tablosu					FİYAT (TL)
				L1	L2	H1	H2	S min.	
G0	HBKPPSTTL0006	6	-	31,5	9,5	16	29	0,4	FİYAT ALINIZ
	HBKPPSTTL0008	8	-	31,5	9,5	16	29	0,4	
	HBKPPSTTL0010	10	1/8	31,5	9,5	16	29	0,4	
	HBKPPSTTL0012	12	-	31,5	9,5	16	29	0,4	
G1	HBKPPSTTL0106	6	-	37,5	20	16,5	30	0,4	FİYAT ALINIZ
	HBKPPSTTL0108	8	-	37,5	20	16,5	30	0,4	
	HBKPPSTTL0110	10	1/8	37,5	20	16,5	30	0,4	
	HBKPPSTTL0112	12	-	37,5	20	16,5	30	0,4	
G2	HBKPPSTTL0212.7	12.7	-	42.2	26	19,5	36	0,6	FİYAT ALINIZ
	HBKPPSTTL0213.5	13.5	1/4	42.3	26	19,5	36	0,6	
	HBKPPSTTL0214	14	-	42.4	26	19,5	36	0,6	
	HBKPPSTTL0215	15	-	42.5	26	19,5	36	0,6	
	HBKPPSTTL0216	16	-	42.6	26	19,5	36	0,6	
	HBKPPSTTL0217.2	17.2	3/8	42.7	26	19,5	36	0,6	
G3	HBKPPSTTL0319	19	-	50,5	33	21	39	0,6	FİYAT ALINIZ
	HBKPPSTTL0320	20	-	50,5	33	21	39	0,6	
	HBKPPSTTL0321.3	21.3	1/2	50,5	33	21	39	0,6	
	HBKPPSTTL0322	22	-	50,5	33	21	39	0,6	
	HBKPPSTTL0325	25	-	50,5	33	21	39	0,6	
G4	HBKPPSTTL0426.9	26.9	3/4	59	40	24	45	0,6	FİYAT ALINIZ
	HBKPPSTTL0428	28	-	59	40	24	45	0,6	
	HBKPPSTTL0430	30	-	59	40	24	45	0,6	
G5	HBKPPSTTL0532	32	-	72,2	52	30	57	0,8	FİYAT ALINIZ
	HBKPPSTTL0533.7	33.7	1	72,2	52	30	57	0,8	
	HBKPPSTTL0535	35	-	72,2	52	30	57	0,8	
	HBKPPSTTL0538	38	-	72,2	52	30	57	0,8	
	HBKPPSTTL0540	40	-	72,2	52	30	57	0,8	
	HBKPPSTTL0542	42	1-1/4	72,2	52	30	57	0,8	
G6	HBKPPSTTL0644.5	44.5	-	88	66	36	69	0,8	FİYAT ALINIZ
	HBKPPSTTL0648.3	48,3	1-1/2	88	66	36	69	0,8	
	HBKPPSTTL0650.8	50,8	-	88	66	36	69	0,8	
	HBKPPSTTL0654	54	-	88	66	36	69	0,8	
G7	HBKPPSTTL0760.3	60.3	2	121	94	49,5	99	0,8	FİYAT ALINIZ
	HBKPPSTTL0763.5	63.5	-	121	94	49,5	99	0,8	
	HBKPPSTTL0776.1	76.1	2-1/2	121	94	49,5	99	0,8	

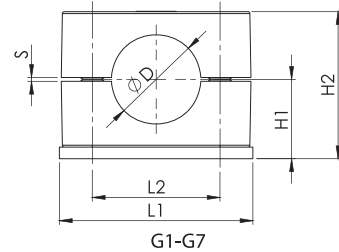
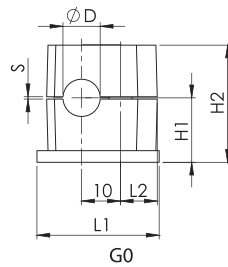

PLASTİK TESİSAT KELEPÇESİ İKİZ

Grup	Ürün Kodu	ØD (mm)	Boru Diş (inch)	Ölçü Tablosu					FİYAT (TL)
				L1	L2	H1	H2	S min.	
i1	HBKİK0106	6	-	37,4	20	16	40	0,6	FİYAT ALINIZ
	HBKİK0108	8	-	37,4	20	16	40	0,6	
	HBKİK0110	10	1/8	37,4	20	16	40	0,6	
	HBKİK0112	12	-	37,4	20	16	40	0,6	
i2	HBKİK0212.7	12,7	-	55	29	17,5	42	0,7	FİYAT ALINIZ
	HBKİK0213.5	13.5	1/4	55	29	17,5	42	0,7	
	HBKİK0214	14	-	55	29	17,5	42	0,7	
	HBKİK0215	15	-	55	29	17,5	42	0,7	
	HBKİK0216	16	-	55	29	17,5	42	0,7	
	HBKİK0217.2	17.2	3/8	55	29	17,5	42	0,7	
i3	HBKİK0319	19	-	70	36	22	52	0,7	FİYAT ALINIZ
	HBKİK0320	20	-	70	36	22	52	0,7	
	HBKİK0321.3	21.3	1/2	70	36	22	52	0,7	
	HBKİK0322	22	-	70	36	22	52	0,7	
	HBKİK0325	25	-	70	36	22	52	0,7	
i4	HBKİK0426,9	26,9	-	85	45	24,5	58,5	0,7	FİYAT ALINIZ
	HBKİK0428	28	3/4	85	45	24,5	58,5	0,7	
	HBKİK0430	30	-	85	45	24,5	58,5	0,7	
i5	HBKİK0532	32	-	110	56	31	70	0,7	FİYAT ALINIZ
	HBKİK0533.7	33,7	1	110	56	31	70	0,7	
	HBKİK0535	35	-	110	56	31	70	0,7	
	HBKİK0538	38	-	110	56	31	70	0,7	
	HBKİK0540	40	-	110	56	31	70	0,7	
	HBKİK0542	42	1-1/4	110	56	31	70	0,7	

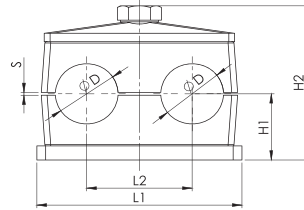

ER-BI KELEPÇE

KODU	Ø D		FİYAT (TL)
	mm	inch	
A-01	8-13	5/16"-1/2"	FİYAT ALINIZ
A-02	10-16	3/8"- 5/8"	FİYAT ALINIZ
A-03	13-19	1/2"- 3/4"	FİYAT ALINIZ
A-04	16-23	5/8"- 7/8"	FİYAT ALINIZ
A-05	18-25	11/16"- 1"	FİYAT ALINIZ
A-06	19-26	3/4"- 1 1/32"	FİYAT ALINIZ
A-07	20-30	3/4"-1 3/16"	FİYAT ALINIZ
A-08	22-36	7/8"-1 13/32"	FİYAT ALINIZ
A-09	25-40	1"- 1" 1/32"	FİYAT ALINIZ
A-10	25-42	1 3/32"- 1 7/8"	FİYAT ALINIZ
A-11	28-48	1 1/4"- 2"	FİYAT ALINIZ
A-12	32-51	1 1/2"- 2 1/4"	FİYAT ALINIZ
A-13	44-64	1 3/4"- 2 1/2"	FİYAT ALINIZ
A-14	51-72	2"- 2 7/8"	FİYAT ALINIZ
A-15	57-76	2 1/4"- 3"	FİYAT ALINIZ
A-16	60-80	2 18/32"- 3 1/4"	FİYAT ALINIZ
A-17	70-90	3"- 3 20/32"	FİYAT ALINIZ



TEL - SİRİAL KELEPÇELER

Ebat (inch)	Ebat (mm)	Fiyat (TL)
1"	26-32	FİYAT ALINIZ
1"	30-38	FİYAT ALINIZ
1.1/4"	38-42	FİYAT ALINIZ
1 1/2"	42-48	FİYAT ALINIZ
2"	52-58	FİYAT ALINIZ
2"	58-65	FİYAT ALINIZ
2.1/2"	72-76	FİYAT ALINIZ
3"	82-86	FİYAT ALINIZ
3"	92-96	FİYAT ALINIZ
4"	103-115	FİYAT ALINIZ
4"	115-125	FİYAT ALINIZ
5"	125-140	FİYAT ALINIZ
5"	140-152	FİYAT ALINIZ
6"	152-167	FİYAT ALINIZ
6"	167-176	FİYAT ALINIZ
8"	200-215	FİYAT ALINIZ
8"	215-235	FİYAT ALINIZ



TAKVİYELİ SAC KELEPÇE

KODU	Ø Sıkma Aralığı (mm/inc)	Band Genişliği (mm)	Kutu Adet	FİYAT (TL)
KYZ/TW2- 1315	13-15 mm (33/64- 19/32)	18 mm	50	FİYAT ALINIZ
KYZ/TW2- 1517	15-17 mm (19/32- 11/16)	18 mm	50	FİYAT ALINIZ
KYZ/TW2- 1719	17-19 mm (11/16- 3/4)	18 mm	50	FİYAT ALINIZ
KYZ/TW2- 1921	19-21 mm (3/4- 13/16)	18 mm	50	FİYAT ALINIZ
KYZ/TW2- 2123	21-23 mm (13/16- 29/32)	18 mm	50	FİYAT ALINIZ
KYZ/TW2- 2325	23-25 mm (29/32- 1)	18 mm	50	FİYAT ALINIZ
KYZ/TW2- 2527	25-27 mm (1- 11/16)	18 mm	50	FİYAT ALINIZ
KYZ/TW2- 2729	27-29 mm (11/16- 15/32)	18 mm	50	FİYAT ALINIZ
KYZ/TW2- 2931	29-31 mm (15-32- 17/32)	18 mm	50	FİYAT ALINIZ
KYZ/TW2- 3133	31-33 mm (17/32- 11/4)	18 mm	50	FİYAT ALINIZ
KYZ/TW2- 3436	34-36 mm (13/8- 125/64)	25 mm	50	FİYAT ALINIZ
KYZ/TW2- 3740	37-40 mm (111/12- 15/8)	25 mm	50	FİYAT ALINIZ
KYZ/TW2- 4143	41-43 mm (15/8- 13/4)	25 mm	50	FİYAT ALINIZ
KYZ/TW2- 4446	44-46 mm (13/4- 113/16)	25 mm	50	FİYAT ALINIZ
KYZ/TW2- 4751	47-51 mm (17/8- 2)	25 mm	50	FİYAT ALINIZ
KYZ/TW2- 4953	49-53 mm (115-16- 21/12)	25 mm	50	FİYAT ALINIZ
KYZ/TW2- 5255	52-55 mm (2- 23/16)	25 mm	50	FİYAT ALINIZ
KYZ/TW2- 5661	56-61 mm (21/4- 225/64)	25 mm	50	FİYAT ALINIZ
KYZ/TW2- 5965	59-65 mm (25/16- 29/16)	25 mm	50	FİYAT ALINIZ
KYZ/TW2- 6267	62-67 mm (27/16- 25/8)	25 mm	50	FİYAT ALINIZ
KYZ/TW2- 6571	65-71 mm (29/16- 215/16)	25 mm	50	FİYAT ALINIZ
KYZ/TW2- 6874	68-74 mm (211/16- 215/16)	25 mm	50	FİYAT ALINIZ
KYZ/TW2- 7278	72-78 mm (213/16- 3)	25 mm	50	FİYAT ALINIZ
KYZ/TW2- 7583	75-83 mm (213/16- 31/4)	25 mm	50	FİYAT ALINIZ
KYZ/TW2- 8491	84-91 mm (315/16- 39/16)	25 mm	50	FİYAT ALINIZ
KYZ/TW2- 92102	92-102 mm (55/8- 4)	25 mm	25	FİYAT ALINIZ
KYZ/TW2-100108	100-108 mm (315/16- 43/16)	25 mm	25	FİYAT ALINIZ
KYZ/TW2-103110	103-110 mm (411/16- 45/16)	25 mm	25	FİYAT ALINIZ
KYZ/TW2-110120	110-120 mm (45-16- 43/4)	25 mm	25	FİYAT ALINIZ
KYZ/TW2-121131	121-131 mm (43/4- 51/8)	25 mm	25	FİYAT ALINIZ
KYZ/TW2-135145	135-145 mm (55/16- 53/4)	25 mm	25	FİYAT ALINIZ
KYZ/TW2-145155	145-155 mm (53/4- 61/4)	25 mm	25	FİYAT ALINIZ
KYZ/TW2-155165	155-165 mm (61/4- 61/2)	25 mm	25	FİYAT ALINIZ
KYZ/TW2-165175	165-175 mm (61/2- 613/16)	25 mm	25	FİYAT ALINIZ





PNÖMATİK





(KDNT) ISO MANYETİK YASTIKLI 6431 SİLİNDİRLER

STROK	Ø32 FİYATI (\$)	Ø40 FİYATI (\$)	Ø50 FİYATI (\$)	Ø63 FİYATI (\$)	Ø80 FİYATI (\$)	Ø100 FİYATI (\$)
25 MM	FİYAT ALINIZ	FİYAT ALINIZ	FİYAT ALINIZ	FİYAT ALINIZ	FİYAT ALINIZ	FİYAT ALINIZ
50 MM	FİYAT ALINIZ	FİYAT ALINIZ	FİYAT ALINIZ	FİYAT ALINIZ	FİYAT ALINIZ	FİYAT ALINIZ
75 MM	FİYAT ALINIZ	FİYAT ALINIZ	FİYAT ALINIZ	FİYAT ALINIZ	FİYAT ALINIZ	FİYAT ALINIZ
100 MM	FİYAT ALINIZ	FİYAT ALINIZ	FİYAT ALINIZ	FİYAT ALINIZ	FİYAT ALINIZ	FİYAT ALINIZ
160 MM	FİYAT ALINIZ	FİYAT ALINIZ	FİYAT ALINIZ	FİYAT ALINIZ	FİYAT ALINIZ	FİYAT ALINIZ
200 MM	FİYAT ALINIZ	FİYAT ALINIZ	FİYAT ALINIZ	FİYAT ALINIZ	FİYAT ALINIZ	FİYAT ALINIZ
250 MM	FİYAT ALINIZ	FİYAT ALINIZ	FİYAT ALINIZ	FİYAT ALINIZ	FİYAT ALINIZ	FİYAT ALINIZ
300 MM	FİYAT ALINIZ	FİYAT ALINIZ	FİYAT ALINIZ	FİYAT ALINIZ	FİYAT ALINIZ	FİYAT ALINIZ
350 MM	FİYAT ALINIZ	FİYAT ALINIZ	FİYAT ALINIZ	FİYAT ALINIZ	FİYAT ALINIZ	FİYAT ALINIZ
400 MM	FİYAT ALINIZ	FİYAT ALINIZ	FİYAT ALINIZ	FİYAT ALINIZ	FİYAT ALINIZ	FİYAT ALINIZ
450 MM	FİYAT ALINIZ	FİYAT ALINIZ	FİYAT ALINIZ	FİYAT ALINIZ	FİYAT ALINIZ	FİYAT ALINIZ
500 MM	FİYAT ALINIZ	FİYAT ALINIZ	FİYAT ALINIZ	FİYAT ALINIZ	FİYAT ALINIZ	FİYAT ALINIZ
500 mm'den sonraki 1 cm fiyat farkı	FİYAT ALINIZ	FİYAT ALINIZ	FİYAT ALINIZ	FİYAT ALINIZ	FİYAT ALINIZ	FİYAT ALINIZ

(KDNT) PİSTON AKSESUARLARI

MODEL	Ø32 FİYATI (\$)	Ø40 FİYATI (\$)	Ø50 FİYATI (\$)	Ø63 FİYATI (\$)	Ø80 FİYATI (\$)	Ø100 FİYATI (\$)
DNT-B BORU MT	FİYAT ALINIZ	FİYAT ALINIZ	FİYAT ALINIZ	FİYAT ALINIZ	FİYAT ALINIZ	FİYAT ALINIZ
DNC-S SET	FİYAT ALINIZ	FİYAT ALINIZ	FİYAT ALINIZ	FİYAT ALINIZ	FİYAT ALINIZ	FİYAT ALINIZ
DNC-X ÖN KAPAK	FİYAT ALINIZ	FİYAT ALINIZ	FİYAT ALINIZ	FİYAT ALINIZ	FİYAT ALINIZ	FİYAT ALINIZ
DNC-Q ARKA KAPAK	FİYAT ALINIZ	FİYAT ALINIZ	FİYAT ALINIZ	FİYAT ALINIZ	FİYAT ALINIZ	FİYAT ALINIZ
DNC-V VİTON KEÇE TAKIMI	FİYAT ALINIZ	FİYAT ALINIZ	FİYAT ALINIZ	FİYAT ALINIZ	FİYAT ALINIZ	FİYAT ALINIZ
DNC-N NBR KEÇE TAKIMI	FİYAT ALINIZ	FİYAT ALINIZ	FİYAT ALINIZ	FİYAT ALINIZ	FİYAT ALINIZ	FİYAT ALINIZ
DNC-T MANYETİK	FİYAT ALINIZ	FİYAT ALINIZ	FİYAT ALINIZ	FİYAT ALINIZ	FİYAT ALINIZ	FİYAT ALINIZ
DNC-C CİVATA	FİYAT ALINIZ	FİYAT ALINIZ	FİYAT ALINIZ	FİYAT ALINIZ	FİYAT ALINIZ	FİYAT ALINIZ
DNC-S SOMUN	FİYAT ALINIZ	FİYAT ALINIZ	FİYAT ALINIZ	FİYAT ALINIZ	FİYAT ALINIZ	FİYAT ALINIZ
DNC-M TANDEM	FİYAT ALINIZ	FİYAT ALINIZ	FİYAT ALINIZ	FİYAT ALINIZ	FİYAT ALINIZ	FİYAT ALINIZ
DNC-J STROK AYAR SOM (50MM)	FİYAT ALINIZ	FİYAT ALINIZ	FİYAT ALINIZ	FİYAT ALINIZ	FİYAT ALINIZ	FİYAT ALINIZ
DNC-W ORTA PİSTON	FİYAT ALINIZ	FİYAT ALINIZ	FİYAT ALINIZ	FİYAT ALINIZ	FİYAT ALINIZ	FİYAT ALINIZ



(MA-L) SÖKÜLEBİLİR MANYETİK KALEM SİLİNDİRLER

STROK	Ø 10 FİYATI (\$)	Ø 12 FİYATI (\$)	Ø 16 FİYATI (\$)	Ø 20 FİYATI (\$)	Ø 25 FİYATI (\$)	Ø 32 FİYATI (\$)	Ø 40 FİYATI (\$)
10 MM	FİYAT ALINIZ	FİYAT ALINIZ	FİYAT ALINIZ	FİYAT ALINIZ	FİYAT ALINIZ	FİYAT ALINIZ	FİYAT ALINIZ
25 M	FİYAT ALINIZ	FİYAT ALINIZ	FİYAT ALINIZ	FİYAT ALINIZ	FİYAT ALINIZ	FİYAT ALINIZ	FİYAT ALINIZ
50 MM	FİYAT ALINIZ	FİYAT ALINIZ	FİYAT ALINIZ	FİYAT ALINIZ	FİYAT ALINIZ	FİYAT ALINIZ	FİYAT ALINIZ
75 MM	FİYAT ALINIZ	FİYAT ALINIZ	FİYAT ALINIZ	FİYAT ALINIZ	FİYAT ALINIZ	FİYAT ALINIZ	FİYAT ALINIZ
100 MM	FİYAT ALINIZ	FİYAT ALINIZ	FİYAT ALINIZ	FİYAT ALINIZ	FİYAT ALINIZ	FİYAT ALINIZ	FİYAT ALINIZ
125 MM	FİYAT ALINIZ	FİYAT ALINIZ	FİYAT ALINIZ	FİYAT ALINIZ	FİYAT ALINIZ	FİYAT ALINIZ	FİYAT ALINIZ
150 MM	FİYAT ALINIZ	FİYAT ALINIZ	FİYAT ALINIZ	FİYAT ALINIZ	FİYAT ALINIZ	FİYAT ALINIZ	FİYAT ALINIZ
160 MM	FİYAT ALINIZ	FİYAT ALINIZ	FİYAT ALINIZ	FİYAT ALINIZ	FİYAT ALINIZ	FİYAT ALINIZ	FİYAT ALINIZ
200 MM	FİYAT ALINIZ	FİYAT ALINIZ	FİYAT ALINIZ	FİYAT ALINIZ	FİYAT ALINIZ	FİYAT ALINIZ	FİYAT ALINIZ
250 MM	FİYAT ALINIZ	FİYAT ALINIZ	FİYAT ALINIZ	FİYAT ALINIZ	FİYAT ALINIZ	FİYAT ALINIZ	FİYAT ALINIZ

03R1 2,5 MT İKİ KABLOLU :

FİYAT ALINIZ

03R2 2,5 MT PNP ÜÇ KABLOLU :

FİYAT ALINIZ



(MA) KALEM SİLİNDİR MANYETİKSİZ

STROK	Ø 10 FİYATI (\$)	Ø 12 FİYATI (\$)	Ø 16 FİYATI (\$)	Ø 20 FİYATI (\$)	Ø 25 FİYATI (\$)	Ø 32 FİYATI (\$)	Ø 40 FİYATI (\$)
25 MM	FİYAT ALINIZ	FİYAT ALINIZ	FİYAT ALINIZ	FİYAT ALINIZ	FİYAT ALINIZ	FİYAT ALINIZ	FİYAT ALINIZ
50 MM	FİYAT ALINIZ	FİYAT ALINIZ	FİYAT ALINIZ	FİYAT ALINIZ	FİYAT ALINIZ	FİYAT ALINIZ	FİYAT ALINIZ
75 MM	FİYAT ALINIZ	FİYAT ALINIZ	FİYAT ALINIZ	FİYAT ALINIZ	FİYAT ALINIZ	FİYAT ALINIZ	FİYAT ALINIZ
100 MM	FİYAT ALINIZ	FİYAT ALINIZ	FİYAT ALINIZ	FİYAT ALINIZ	FİYAT ALINIZ	FİYAT ALINIZ	FİYAT ALINIZ
125 MM	FİYAT ALINIZ	FİYAT ALINIZ	FİYAT ALINIZ	FİYAT ALINIZ	FİYAT ALINIZ	FİYAT ALINIZ	FİYAT ALINIZ
150 MM	FİYAT ALINIZ	FİYAT ALINIZ	FİYAT ALINIZ	FİYAT ALINIZ	FİYAT ALINIZ	FİYAT ALINIZ	FİYAT ALINIZ
160 MM	FİYAT ALINIZ	FİYAT ALINIZ	FİYAT ALINIZ	FİYAT ALINIZ	FİYAT ALINIZ	FİYAT ALINIZ	FİYAT ALINIZ
200 MM	FİYAT ALINIZ	FİYAT ALINIZ	FİYAT ALINIZ	FİYAT ALINIZ	FİYAT ALINIZ	FİYAT ALINIZ	FİYAT ALINIZ
250 MM	FİYAT ALINIZ	FİYAT ALINIZ	FİYAT ALINIZ	FİYAT ALINIZ	FİYAT ALINIZ	FİYAT ALINIZ	FİYAT ALINIZ



(MSA-S) TEK ETKİLİ MANYETİK KALEM SİLİNDİRLER

STROK	Ø 10 FİYATI (\$)	Ø 12 FİYATI (\$)	Ø 16 FİYATI (\$)	Ø 20 FİYATI (\$)	Ø 25 FİYATI (\$)	Ø 32 FİYATI (\$)	Ø 40 FİYATI (\$)
10 MM	FİYAT ALINIZ	FİYAT ALINIZ	FİYAT ALINIZ	FİYAT ALINIZ	FİYAT ALINIZ	FİYAT ALINIZ	FİYAT ALINIZ
25 MM	FİYAT ALINIZ	FİYAT ALINIZ	FİYAT ALINIZ	FİYAT ALINIZ	FİYAT ALINIZ	FİYAT ALINIZ	FİYAT ALINIZ
50 MM	FİYAT ALINIZ	FİYAT ALINIZ	FİYAT ALINIZ	FİYAT ALINIZ	FİYAT ALINIZ	FİYAT ALINIZ	FİYAT ALINIZ
80 MM	FİYAT ALINIZ	FİYAT ALINIZ	FİYAT ALINIZ	FİYAT ALINIZ	FİYAT ALINIZ	FİYAT ALINIZ	FİYAT ALINIZ

PNÖMATİK BAĞLANTI ELEMANLARI

Piston Çapı						
	Segmanlı Çatal Bağlantı	Eklem Yer Bağlantı	Yer Bağlantı	Eklem Bağlantı	Flanş Bağlantı	Ayak Bağlantı (1 Takım)
Ø32	15,00	24,00	11,00	14,00	20,00	18,00
Ø40	19,00	28,00	12,00	17,00	23,00	19,00
Ø50	46,00	45,00	21,00	24,00	28,00	24,00
Ø63	46,00	59,00	25,00	31,00	35,00	28,00
Ø80	84,00	93,00	42,00	48,00	66,00	44,00
Ø100	84,00	127,00	63,00	69,00	87,00	53,00
Ø125	174,00	248,00	128,00	120,00	147,00	99,00
Ø160	488,00	609,00	318,00	291,00	610,00	533,00
Ø200	488,00	797,00	423,00	375,00	701,00	834,00



1/4 3x2 PNÖMATİK VALFLER

Kodu	Açıklama	FİYAT (TL)
2300	1/4 3X2 ÇEKME Lİ VALF	FİYAT ALINIZ
2301	1/4 3X2 ÇEKME Lİ YAYLI VALF	FİYAT ALINIZ
2302	1/4 3X2 HAVA- YAY VALF	FİYAT ALINIZ
2303	1/4 3X2 HAVA- HAVA VALF (ÇİFT YÖN)	FİYAT ALINIZ
2304	1/4 3X2 YAY PİMLİ VALF	FİYAT ALINIZ
2305	1/4 3X2 MAKARA- YAY BİLYALİ SİVİÇLİ VALF	FİYAT ALINIZ
2306	1/4 3X2 KOL- KOL VALF	FİYAT ALINIZ
2307	1/4 3X2 KOL- YAY VALF	FİYAT ALINIZ
2310	1/4 3X2 PEDAL- PEDAL VALF	FİYAT ALINIZ
2311	1/4 3X2 PEDAL- YAY VALF	FİYAT ALINIZ

1/4 5x2 PNÖMATİK VALFLER

Kodu	Açıklama	FİYAT (TL)
2500	1/4 5X2 ÇEKME Lİ VALF	FİYAT ALINIZ
2501	1/4 5X2 ÇEKME Lİ - YAY VALF	FİYAT ALINIZ
2502	1/4 5X2 HAVA- YAY VALF	FİYAT ALINIZ
2503	1/4 5X2 HAVA- HAVA VALF (ÇİFT YÖN)	FİYAT ALINIZ
2504	1/4 5X2 YAY PİMLİ VALF	FİYAT ALINIZ
2505	1/4 5X2 MAKARA- YAY BİLYALİ SİVİÇLİ VALF	FİYAT ALINIZ
2506	1/4 5X2 KOL- KOL VALF	FİYAT ALINIZ
2507	1/4 5X2 KOL- YAY VALF	FİYAT ALINIZ
2509	1/4 5X2 KOL- YAY VALF (YAN)	FİYAT ALINIZ
2510	1/4 5X2 PEDAL- PEDAL VALF	FİYAT ALINIZ

1/4 5x3 PNÖMATİK VALFLER

Kodu	Açıklama	FİYAT (TL)
3500	1/4 5X3 KOL O KOL VALF (KAPALI MERKEZ)	FİYAT ALINIZ
3501	1/4 5X3 KOL YAY KOL VALF (KAPALI MERKEZ)	FİYAT ALINIZ
3502	1/4 5X3 KOL O KOL VALF (AÇIK MERKEZ)	FİYAT ALINIZ
3503	1/4 5X3 KOL YAY KOL VALF (AÇIK MERKEZ)	FİYAT ALINIZ
3504	1/4 5X3 PEDAL- YAY VALF (KAPALI MERKEZ)	FİYAT ALINIZ
5555	2 MANDALLI DAMPER KALDIRMA VALFİ	FİYAT ALINIZ
5556	3 MANDALLI DAMPER KALDIRMA VALFİ	FİYAT ALINIZ

DORSE DAMPER VALFİ

Kodu	Açıklama	FİYAT (TL)
5555	2 MANDALLI DAMPER KALDIRMA VALFİ	FİYAT ALINIZ
5556	3 MANDALLI DAMPER KALDIRMA VALFİ	FİYAT ALINIZ
5557	4 MANDALLI DAMPER KALDIRMA VALFİ	FİYAT ALINIZ

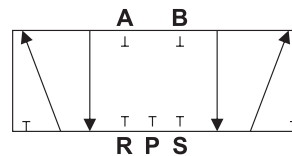
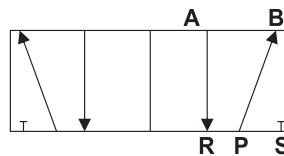
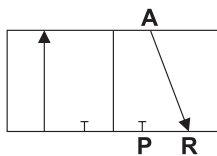



16 BAR MINI GÖVDE İKİLİ ŞARTLANDIRICILAR			
MODEL	1/8 FİYATI (\$)	1/4 FİYATI (\$)	3/8 FİYATI (\$)
OU-MINI	FİYAT ALINIZ	FİYAT ALINIZ	FİYAT ALINIZ
OUN-MINI	K GÖVDE OTOMATİK TAHLİYE		FİYAT ALINIZ
OFF-3 MINI	5 MİCRON FİLTRE ELEMANI		FİYAT ALINIZ



16 BAR MIDI GENİŞ GÖVDE ŞARTLANDIRICILAR			
MODEL	3/8 FİYATI (\$)	1/2 FİYATI (\$)	3/4 FİYATI (\$)
OU-MIDI	FİYAT ALINIZ	FİYAT ALINIZ	FİYAT ALINIZ
OU-MIDI	G GÖVDE OTOMATİK TAHLİYE		FİYAT ALINIZ
OFF-4 MIDI	5 MİCRON FİLTRE ELEMANI		FİYAT ALINIZ



16 BAR MAXI BÜYÜK GÖVDE İKİLİ ŞARTLANDIRICILAR			
MODEL	3/4 FİYATI (\$)	1" FİYATI (\$)	
OU-MAXI	FİYAT ALINIZ	FİYAT ALINIZ	
OU-MIDI	G GÖVDE OTONATİK TAHLİYE		FİYAT ALINIZ
OFF-7 MIDI	5 MİCRON FİLTRE ELEMANI		FİYAT ALINIZ



İKİLİ ŞARTLANDIRICILAR			
MODEL	BAR	1"1/2 FİYATI (\$)	2" FİYATI (\$)
AFC2000	FİYAT ALINIZ	FİYAT ALINIZ	FİYAT ALINIZ
AF-50	1"1/2-2" AC SERİSİ OTOMATİK TAHLİYE		FİYAT ALINIZ



YUVARLAK TİP İKİLİ ŞARTLANDIRICILAR			
MODEL	Açıklama	FİYATI (\$)	
AFC2000	1/4 İkili Şartlandırıcı	FİYAT ALINIZ	
BFC4000	1/2 İkili Şartlandırıcı	FİYAT ALINIZ	



KARE TİP İKİLİ ŞARTLANDIRICILAR							
MODEL	1/4 K GÖVDE FİYATI (\$)	1/4 G GÖVDE FİYATI (\$)	3/8 FİYATI (\$)	1/2 FİYATI (\$)	3/4 K GÖVDE FİYATI (\$)	3/4 FİYATI (\$)	1" FİYATI (\$)
AC2010	FİYAT ALINIZ	FİYAT ALINIZ	FİYAT ALINIZ	FİYAT ALINIZ	FİYAT ALINIZ	FİYAT ALINIZ	FİYAT ALINIZ
AF-20	1/4 AC SERİSİ K GÖVDE OTOMATİK TAHLİYE						FİYAT ALINIZ
AF-30	1/4-3/8 AC SERİSİ G VÖDE OTOMATİK TAHLİYE						FİYAT ALINIZ
AF-50	1"1/2-2" AC SERİSİ OTOMATİK TAHLİYE						FİYAT ALINIZ



ÜÇLÜ ŞARTLANDIRICI			
MODEL	1/4 FİYATI (\$)	1/2 FİYATI (\$)	1" FİYATI (\$)
AC2000	FİYAT ALINIZ	FİYAT ALINIZ	FİYAT ALINIZ
AF-20	1/4 AC SERİSİ K GÖVDE OTOMATİK TAHLİYE		FİYAT ALINIZ
AF-50	1"1/2-2" AC SERİSİ OTOMATİK TAHLİYE		FİYAT ALINIZ



OTOMATİK BOŞALTIMA		
MODEL	ÖLÇÜ	FİYATI (\$)
AD 402	1/2 Otomatik Boşaltma	FİYAT ALINIZ



KARE TİP FİLTRELİ REGÜLATÖRLER					
MODEL	1/4 FİLTRELİ K. GÖVDE FİYATI (\$)	1/4 FİLTRELİ G. GÖVDE FİYATI (\$)	3/8 FİLTRELİ FİYATI (\$)	1/2 FİLTRELİ FİYATI (\$)	1" FİLTRELİ FİYATI (\$)
AW2000	FİYAT ALINIZ	FİYAT ALINIZ	FİYAT ALINIZ	FİYAT ALINIZ	FİYAT ALINIZ

MODEL	ÖLÇÜ	FİYATI (\$)
AF-20	1/4 AC SERİSİ K GÖVDE OTOMATİK TAHLİYE	FİYAT ALINIZ
AF-30	1/4-3/8 AC SERİSİ G GÖVDE OTOMATİK TAHLİYE	FİYAT ALINIZ
AF-50	1"1/2-2" AC SERİSİ OTOMATİK TAHLİYE	FİYAT ALINIZ
A820	1/2-2" AC SERİSİ 25 MICRON 43MM FİLTRE	FİYAT ALINIZ
A821	1/2-2" AC SERİSİ 25 MICRON 60MM FİLTRE	FİYAT ALINIZ
A827	1/2-2" AC SERİSİ 25 MICRON 67MM FİLTRE	FİYAT ALINIZ



FİLTRELİ REGÜLATÖRLER		
MODEL	Açıklama	FİYATI (\$)
AFR-900-15	1" 1/2 Filtreli Regülatör 1.5-8.5 Bar	FİYAT ALINIZ
AFR-900-20	2" Filtreli Regülatör 1.5-8.5 Bar	FİYAT ALINIZ
AF-50	1" 1/2- 2" AC Serisi Otomatik Tahliye	FİYAT ALINIZ



YUVARLAK TİP FİLTRELİ REGÜLATÖRLER		
MODEL	Açıklama	FİYATI (\$)
AFR2000	1/4 Filtreli Regülatör (Q.29.2)	FİYAT ALINIZ
BFR4000	1/2 Filtreli Regülatör (Q.28.8)	FİYAT ALINIZ

PU HORTUM (POLİÜRETAN) HAVA HORTUMU

RENK	ÖLÇÜ	UZUNLUK	FİYAT (DOLAR)
	2x4 mm	200 m	FİYAT ALINIZ
	2,5x4 mm	200 m	FİYAT ALINIZ
	4x6 mm	200 m	FİYAT ALINIZ
	5x8 mm	100 m	FİYAT ALINIZ
	5,5x8 mm	100 m	FİYAT ALINIZ
	6x8 mm	100 m	FİYAT ALINIZ
	6,5x10 mm	100 m	FİYAT ALINIZ
	7x10 mm	100 m	FİYAT ALINIZ
	8x12 mm	100 m	FİYAT ALINIZ
	9x12 mm	100 m	FİYAT ALINIZ
	10x14 mm	50 m	FİYAT ALINIZ
	12x16 mm	50 m	FİYAT ALINIZ



POLYAMİD 12 DÜZ HORTUMLAR

KOD	ÇAP	FİYAT (EURO)
MCSP-0402	4x2	FİYAT ALINIZ
MCSP-0604	6x4	FİYAT ALINIZ
MCSP-0806	8x6	FİYAT ALINIZ
MCSP-0906	9x6	FİYAT ALINIZ
MCSP-1008	10x8	FİYAT ALINIZ
MCSP-1209	12x9	FİYAT ALINIZ
MCSP-1410	14x10	FİYAT ALINIZ
MCSP-1512	15x12	FİYAT ALINIZ
MCSP-1612	16x12	FİYAT ALINIZ



SPİRAL HORTUMLAR (BAŞLIKSIZ)

MODEL	ÖLÇÜ	FİYATI (\$)
WUC 0604-3	4X6 MM 3 MT MAVİ	FİYAT ALINIZ
WUC 0604-4	4X6 MM 4 MT MAVİ	FİYAT ALINIZ
WUC 0805-5	8X5 MM 5 MT MAVİ KIRMIZI PORTAKAL	FİYAT ALINIZ
WUC 0805-7,5	8X5 MM 7,5 MT MAVİ KIRMIZI PORTAKAL	FİYAT ALINIZ
WUC 0805-10	8X5 10 MT MAVİ KIRMIZI PORTAKAL	FİYAT ALINIZ
WUC 0805-15	8X5 MM 15 MT MAVİ KIRMIZI PORTAKAL	FİYAT ALINIZ
WUC 1065-10	10X6,5 MM 10 MT MAVİ KIRMIZI PORTAKAL	FİYAT ALINIZ
WUC 1208-10	12X8 MM 10 MT MAVİ	FİYAT ALINIZ



KABİN TEMİZLEME HORTUMLARI

KOD	AÇIKLAMA		
		ALÜMİNYUM TABANCALI FİYAT (TL)	PLASTİK TABANCALI FİYAT (TL)
5-KTH-0	RAKORSUZ	FİYAT ALINIZ	FİYAT ALINIZ
5-KTH-1	DÖNER RAKORLU	FİYAT ALINIZ	FİYAT ALINIZ
5-KTH-2	SABİT RAKORLU	FİYAT ALINIZ	FİYAT ALINIZ
5-KTH-3	YUVARLAK RAKORLU	FİYAT ALINIZ	FİYAT ALINIZ
5-KTH-4	SİBOPLU RAKORLU	FİYAT ALINIZ	FİYAT ALINIZ
5-KTH-5	GEÇMELİ RAKORLU A	FİYAT ALINIZ	FİYAT ALINIZ
5-KTH-6	GEÇMELİ RAKORLU B	FİYAT ALINIZ	FİYAT ALINIZ
5-KTH-7	KELEBEK RAKORLU	FİYAT ALINIZ	FİYAT ALINIZ

HAVA TABANCALARI

ALÜMİNYUM TABANCA FİYAT (Dolar)	ALÜMİNYUM TABANCA UZUN UÇ FİYAT (Dolar)	PLASTİK MAVİ TABANCA FİYAT (Dolar)	PLASTİK KIRMIZI TABANCA FİYAT (Dolar)
FİYAT ALINIZ	FİYAT ALINIZ	FİYAT ALINIZ	FİYAT ALINIZ

POLİÜRETAN SPİRAL HORTUMLAR



SARIMLI PU HORTUM 6x4 4m FİYAT (Dolar)	SARIMLI PU HORTUM 8x5 5m FİYAT (Dolar)	SARIMLI PU HORTUM 8x5 7,5m FİYAT (Dolar)	SARIMLI PU HORTUM 8x5 15m FİYAT (Dolar)	SARIMLI PU HORTUM 8x5 SOMUN + YÜKSÜK + FIŞEK JAKLI FİYAT (TL)
FİYAT ALINIZ	FİYAT ALINIZ	FİYAT ALINIZ	FİYAT ALINIZ	FİYAT ALINIZ

DÜZ ERKEK REKOR

KOD	ÖLÇÜ	FİYAT (DOLAR)
DPCG04-M05	M 5-4	FİYAT ALINIZ
DPCG04-M06	M 6-4	FİYAT ALINIZ
DPCG04-G01	1/8-4	FİYAT ALINIZ
DPCG04-G02	1/4-4	FİYAT ALINIZ
DPCG06-M05	M 5-6	FİYAT ALINIZ
DPCG06-M06	M 6-6	FİYAT ALINIZ
DPCG06-G01	1/8-6	FİYAT ALINIZ
DPCG06-G02	1/4-6	FİYAT ALINIZ
DPCG06-G03	3/8-6	FİYAT ALINIZ
DPCG06-G04	1/2-6	FİYAT ALINIZ
DPCG08-G01	1/8-8	FİYAT ALINIZ
DPCG08-G02	1/4-8	FİYAT ALINIZ
DPCG08-G03	3/8-8	FİYAT ALINIZ
DPCG08-G04	1/2-8	FİYAT ALINIZ
DPCG10-G01	1/8-10	FİYAT ALINIZ
DPCG10-G02	1/4-10	FİYAT ALINIZ
DPCG10-G03	3/8-10	FİYAT ALINIZ
DPCG10-G04	1/2-10	FİYAT ALINIZ
DPCG12-G02	1/4-12	FİYAT ALINIZ
DPCG12-G03	3/8-12	FİYAT ALINIZ
DPCG12-G04	1/2-12	FİYAT ALINIZ
DPCG14-G03	3/8-14	FİYAT ALINIZ
DPCG14-G04	1/2-14	FİYAT ALINIZ
DPCG16-G03	3/8-16	FİYAT ALINIZ
DPCG16-G04	1/2-16	FİYAT ALINIZ



DÜZ ERKEK REKOR



DÜZ DİŞİ REKOR

DÜZ DİŞİ REKOR

KOD	ÖLÇÜ	FİYAT (DOLAR)
DPCF 04-G02	1/4-4	FİYAT ALINIZ
DPCF 04-G01	1/8-4	FİYAT ALINIZ
DPCF 06-G01	1/8-6	FİYAT ALINIZ
DPCF 06-G02	1/4-6	FİYAT ALINIZ
DPCF 06-G03	3/8-6	FİYAT ALINIZ
DPCF 08-G01	1/8-8	FİYAT ALINIZ
DPCF 08-G02	1/4-8	FİYAT ALINIZ
DPCF 08-G03	3/8-8	FİYAT ALINIZ
DPCF 08-G04	1/2-8	FİYAT ALINIZ
DPCF 10-G02	1/4-10	FİYAT ALINIZ
DPCF 10-G03	3/8-10	FİYAT ALINIZ
DPCF 10-G04	1/2-10	FİYAT ALINIZ
DPCF 12-G02	1/4-12	FİYAT ALINIZ
DPCF 12-G03	3/8-12	FİYAT ALINIZ
DPCF 12-G04	1/2-12	FİYAT ALINIZ

BORU TİP REDÜKSİYON

KOD	ÖLÇÜ	FİYAT (DOLAR)
DPGJ 06-04	6-4	FİYAT ALINIZ
DPGJ 08-04	8-4	FİYAT ALINIZ
DPGJ 08-06	8-6	FİYAT ALINIZ
DPGJ 10-06	10-6	FİYAT ALINIZ
DPGJ 10-08	10-8	FİYAT ALINIZ
DPGJ 12-08	12-8	FİYAT ALINIZ
DPGJ 12-10	12-10	FİYAT ALINIZ



BORU TİP REDÜKSİYON

DİRSEK REKOR ERKEK

KOD	ÖLÇÜ	FİYAT (DOLAR)
DPLG04-M05	M 5-4	FİYAT ALINIZ
DPLG04-M06	M 6-4	FİYAT ALINIZ
DPLG04-G01	1/8-4	FİYAT ALINIZ
DPLG04-G02	1/4-4	FİYAT ALINIZ
DPLG06-M05	M 5-6	FİYAT ALINIZ
DPLG06-M06	M 6-6	FİYAT ALINIZ
DPLG06-G01	1/8-6	FİYAT ALINIZ
DPLG06-G02	1/4-6	FİYAT ALINIZ
DPLG06-G03	3/8-6	FİYAT ALINIZ
DPLG08-G01	1/8-8	FİYAT ALINIZ
DPLG08-G02	1/4-8	FİYAT ALINIZ
DPLG08-G03	3/8-8	FİYAT ALINIZ
DPLG08-G04	1/2-8	FİYAT ALINIZ
DPLG10-G01	1/8-10	FİYAT ALINIZ
DPLG10-G02	1/4-10	FİYAT ALINIZ
DPLG10-G03	3/8-10	FİYAT ALINIZ
DPLG10-G04	1/2-10	FİYAT ALINIZ
DPLG12-G02	1/4-12	FİYAT ALINIZ
DPLG12-G03	3/8-12	FİYAT ALINIZ
DPLG12-G04	1/2-12	FİYAT ALINIZ
DPLG14-G03	3/8-14	FİYAT ALINIZ
DPLG14-G04	1/2-14	FİYAT ALINIZ
DPLG16-G03	3/8-16	FİYAT ALINIZ
DPLG16-04	1/2-16	FİYAT ALINIZ



DİRSEK REKOR ERKEK



DİRSEK REKOR DİŞİ

DİRSEK REKOR DİŞİ

KOD	ÖLÇÜ	FİYAT (DOLAR)
DPLF 04-M05	M 5-4	FİYAT ALINIZ
DPLF 04-G01	1/8-4	FİYAT ALINIZ
DPLF 04-G02	1/4-4	FİYAT ALINIZ
DPLF 06-G01	1/8-6	FİYAT ALINIZ
DPLF 06-G02	1/4-6	FİYAT ALINIZ
DPLF 08-G01	1/8-8	FİYAT ALINIZ
DPLF 08-G02	1/4-8	FİYAT ALINIZ
DPLF 08-G03	3/8-8	FİYAT ALINIZ
DPLF 10-G01	1/8-10	FİYAT ALINIZ
DPLF 10-G02	1/4-10	FİYAT ALINIZ
DPLF 10-G04	1/2-10	FİYAT ALINIZ
DPLF 12-G04	1/2-12	FİYAT ALINIZ

UZUN DİRSEK

KOD	ÖLÇÜ	FİYAT (DOLAR)
IPLL 06-M05	M5-6	FİYAT ALINIZ
IPLL 06-G01	1/8-6	FİYAT ALINIZ
IPLL 06-G02	1/4-6	FİYAT ALINIZ
IPLL 06-G03	3/8-6	FİYAT ALINIZ
IPLL 06-G04	1/2-6	FİYAT ALINIZ
IPLL 08-G01	1/8-8	FİYAT ALINIZ
IPLL 08-G02	1/4-8	FİYAT ALINIZ
IPLL 10-G02	1/4-10	FİYAT ALINIZ
IPLL 10-G03	3/8-10	FİYAT ALINIZ
IPLL 12-G03	3/8-12	FİYAT ALINIZ
IPLL 12-G04	1/2-12	FİYAT ALINIZ



UZUN DİRSEK

ORTA BACAK TE

KOD	ÖLÇÜ	FİYAT (DOLAR)
DPT 04-M05	M5-4	FİYAT ALINIZ
DPT 04-G01	1/8-4	FİYAT ALINIZ
DPT 04-G02	1/4-4	FİYAT ALINIZ
DPT 06-G01	1/8-6	FİYAT ALINIZ
DPT 06-G02	1/4-6	FİYAT ALINIZ
DPT 06-G03	3/8-6	FİYAT ALINIZ
DPT 08-G01	1/8-8	FİYAT ALINIZ
DPT 08-G02	1/4-8	FİYAT ALINIZ
DPT 08-G03	3/8-8	FİYAT ALINIZ
DPT 08-G04	1/2-8	FİYAT ALINIZ
DPT10-G01	1/8-10	FİYAT ALINIZ
DPT 10-G02	1/4-10	FİYAT ALINIZ
DPT 10-G03	3/8-10	FİYAT ALINIZ
DPT 10-G04	1/2-10	FİYAT ALINIZ
DPT 12-G02	1/4-12	FİYAT ALINIZ
DPT 12-G03	3/8-12	FİYAT ALINIZ
DPT 12-G04	1/2-12	FİYAT ALINIZ



ORTA BACAK TE



HAT HIZ AYAR

HAT HIZ AYAR

KOD	ÖLÇÜ	FİYAT (DOLAR)
JSU 04	4	FİYAT ALINIZ
JSU 06	6	FİYAT ALINIZ
JSU 08	8	FİYAT ALINIZ
JSU 10	10	FİYAT ALINIZ
JSU 12	12	FİYAT ALINIZ

YAN BACAK TE

KOD	ÖLÇÜ	FİYAT (DOLAR)
DPST 04-M05	M5-4	FİYAT ALINIZ
DPST 04-G01	1/8-4	FİYAT ALINIZ
DPST 04-G02	1/4-4	FİYAT ALINIZ
DPST 06-G01	1/8-6	FİYAT ALINIZ
DPST 06-G02	1/4-6	FİYAT ALINIZ
DPST 06-G03	3/8-6	FİYAT ALINIZ
DPST 08-G01	1/8-8	FİYAT ALINIZ
DPST 08-G02	1/4-8	FİYAT ALINIZ
DPST 08-G03	3/8-8	FİYAT ALINIZ
DPST 08-G04	1/2-8	FİYAT ALINIZ
DPST 10-G02	1/4-10	FİYAT ALINIZ
DPST 10-G03	3/8-10	FİYAT ALINIZ
DPST 10-G04	1/2-10	FİYAT ALINIZ
DPST 12-G02	1/4-12	FİYAT ALINIZ
DPST 12-G03	3/8-12	FİYAT ALINIZ
DPST 12-G04	1/2-12	FİYAT ALINIZ



YAN BACAK TE

YE REKOR

KOD	ÖLÇÜ	FİYAT (DOLAR)
DPY 04	4	FİYAT ALINIZ
DPY 06	6	FİYAT ALINIZ
DPY 08	8	FİYAT ALINIZ
DPY 10	10	FİYAT ALINIZ
DPY 12	12	FİYAT ALINIZ
DPY 16	16	FİYAT ALINIZ



YE REKOR

ORTA BACAK YE

KOD	ÖLÇÜ	FİYAT (DOLAR)
DPWTG04-M05	M5-4	FİYAT ALINIZ
DPWTG04-G01	1/8-4	FİYAT ALINIZ
DPWTG04-G02	1/4-4	FİYAT ALINIZ
DPWTG06-G01	1/8-6	FİYAT ALINIZ
DPWTG06-G02	1/4-6	FİYAT ALINIZ
DPWTG06-G03	3/8-6	FİYAT ALINIZ
DPWTG06-G04	1/2-6	FİYAT ALINIZ
DPWTG08-G01	1/8-8	FİYAT ALINIZ
DPWTG08-G02	1/4-8	FİYAT ALINIZ
DPWTG08-G04	1/2-8	FİYAT ALINIZ
DPWTG10-G01	1/8-10	FİYAT ALINIZ
DPWTG10-G02	1/4-10	FİYAT ALINIZ
DPWTG10-G03	3/8-10	FİYAT ALINIZ
DPWTG10-G04	1/2-10	FİYAT ALINIZ
DPWTG12-G02	1/4-12	FİYAT ALINIZ
DPWTG12-G03	3/8-12	FİYAT ALINIZ
DPWTG12-G04	1/2-12	FİYAT ALINIZ



ORTA BACAK YE



REDÜKSİYON

REDÜKSİYON

KOD	ÖLÇÜ	FİYAT (DOLAR)
PG 06-04	06-04	FİYAT ALINIZ
PG 08-04	08-04	FİYAT ALINIZ
PG 08-06	08-06	FİYAT ALINIZ
PG 10-06	10-06	FİYAT ALINIZ
PG 10-08	10-08	FİYAT ALINIZ
PG 12-08	12-08	FİYAT ALINIZ
PG 12-10	12-10	FİYAT ALINIZ
PG 16-12	16-12	FİYAT ALINIZ

REDÜKSİYON TE

KOD	ÖLÇÜ	FİYAT (DOLAR)
PEG 06-04	6-4-6	FİYAT ALINIZ
PEG 06-08	6-8-6	FİYAT ALINIZ
PEG 08-04	8-4-8	FİYAT ALINIZ
PEG 08-06	8-6-8	FİYAT ALINIZ
PEG 08-10	8-10-8	FİYAT ALINIZ
PEG 10-08	10-8-10	FİYAT ALINIZ
PEG 10-12	10-12-10	FİYAT ALINIZ
PEG 12-08	12-8-12	FİYAT ALINIZ
PEG 12-10	12-10-12	FİYAT ALINIZ
PEG 14-12	14-12-14	FİYAT ALINIZ
PEG 16-12	16-12-16	FİYAT ALINIZ



REDÜKSİYON TE

PNÖMATİK VANA

KOD	ÖLÇÜ	FİYAT (DOLAR)
HVFF 04	4	FİYAT ALINIZ
HVFF 06	6	FİYAT ALINIZ
HVFF 08	8	FİYAT ALINIZ
HVFF 10	10	FİYAT ALINIZ
HVFF 12	12	FİYAT ALINIZ



PNÖMATİK VANA

TE REKOR		
KOD	ÖLÇÜ	FİYAT (DOLAR)
DPUT 04	4	FİYAT ALINIZ
DPUT 06	6	FİYAT ALINIZ
DPUT 08	8	FİYAT ALINIZ
DPUT 10	10	FİYAT ALINIZ
DPUT 12	12	FİYAT ALINIZ
DPUT 14	14	FİYAT ALINIZ
DPUT 16	16	FİYAT ALINIZ



TE REKOR



DİRSEK REKOR

DİRSEK REKOR		
KOD	ÖLÇÜ	FİYAT (DOLAR)
DPUL 04	4-4	FİYAT ALINIZ
DPUL 06	6-6	FİYAT ALINIZ
DPUL 08	8-8	FİYAT ALINIZ
DPUL 10	10-10	FİYAT ALINIZ
DPUL 12	12-12	FİYAT ALINIZ
DPUL 14	14-14	FİYAT ALINIZ
DPUL 16	16-16	FİYAT ALINIZ

PLASTİK NİPEL		
KOD	ÖLÇÜ	FİYAT (DOLAR)
DPUC 04	4	FİYAT ALINIZ
DPUC 06	6	FİYAT ALINIZ
DPUC 08	8	FİYAT ALINIZ
DPUC 09	9	FİYAT ALINIZ
DPUC 10	10	FİYAT ALINIZ
DPUC 12	12	FİYAT ALINIZ
DPUC 14	14	FİYAT ALINIZ
DPUC 16	16	FİYAT ALINIZ



PLASTİK NİPEL



PANO NİPELİ

PANO NİPELİ		
KOD	ÖLÇÜ	FİYAT (DOLAR)
DPMM 04	4	FİYAT ALINIZ
DPMM 06	6	FİYAT ALINIZ
DPMM 08	8	FİYAT ALINIZ
DPMM 10	10	FİYAT ALINIZ
DPMM 12	12	FİYAT ALINIZ
DPMM 14	14	FİYAT ALINIZ
DPMM 16	16	FİYAT ALINIZ

KRUVA		
KOD	ÖLÇÜ	FİYAT (DOLAR)
DPZA 04	4	FİYAT ALINIZ
DPZA 06	6	FİYAT ALINIZ
DPZA 08	8	FİYAT ALINIZ
DPZA 10	10	FİYAT ALINIZ
DPZA 12	12	FİYAT ALINIZ



KRUVA



KÖR TAPA

KÖR TAPA		
KOD	ÖLÇÜ	FİYAT (DOLAR)
IPP 04	4	FİYAT ALINIZ
IPP 06	6	FİYAT ALINIZ
IPP 08	8	FİYAT ALINIZ
IPP 10	10	FİYAT ALINIZ
IPP 12	12	FİYAT ALINIZ

DAĞITICI		
KOD	ÖLÇÜ	FİYAT (DOLAR)
DPK 04	4	FİYAT ALINIZ
DPK 06	6	FİYAT ALINIZ
DPK 08	8	FİYAT ALINIZ



DAĞITICI



ERKEK ÇIKIŞLI VANA

ERKEK ÇIKIŞLI VANA		
KOD	ÖLÇÜ	FİYAT (DOLAR)
HVFSG06-G01	1/8-6	FİYAT ALINIZ
HVFSG06-G02	1/4-6	FİYAT ALINIZ
HVFSG8-G01	1/8-8	FİYAT ALINIZ
HVFSG8-G02	1/4-8	FİYAT ALINIZ
HVFSG8-G03	3/8-8	FİYAT ALINIZ

HIZ AYAR		
KOD	ÖLÇÜ	FİYAT (DOLAR)
DESCG04-M05	M5-4	FİYAT ALINIZ
DESCG04-G01	1/8-4	FİYAT ALINIZ
DESCG04-G02	1/4-4	FİYAT ALINIZ
DESCG06-M05	M5-6	FİYAT ALINIZ
DESCG06-G01	1/8-6	FİYAT ALINIZ
DESCG06-G02	1/4-6	FİYAT ALINIZ
DESCG06-G03	3/8-6	FİYAT ALINIZ
DESCG06-G04	1/2-6	FİYAT ALINIZ
DESCG08-G01	1/8-8	FİYAT ALINIZ
DESCG08-G02	1/4-8	FİYAT ALINIZ
DESCG08-G03	3/8-8	FİYAT ALINIZ
DESCG08-G04	1/2-8	FİYAT ALINIZ
DESCG10-G01	1/8-10	FİYAT ALINIZ
DESCG10-G02	1/4-10	FİYAT ALINIZ
DESCG10-G03	3/8-10	FİYAT ALINIZ
DESCG10-G04	1/2-10	FİYAT ALINIZ
DESCG12-G02	1/4-12	FİYAT ALINIZ
DESCG12-G03	3/8-12	FİYAT ALINIZ
DESCG12-G04	1/2-12	FİYAT ALINIZ



HIZ AYAR



DÜŞÜRÜCÜ YE

DÜŞÜRÜCÜ YE		
KOD	ÖLÇÜ	FİYAT (DOLAR)
DPW 06-04	6-4	FİYAT ALINIZ
DPW 08-06	8-6	FİYAT ALINIZ
DPW 10-08	10-8	FİYAT ALINIZ
DPW 12-10	12-10	FİYAT ALINIZ

DAĞITICI REKOR ERKEK		
KOD	ÖLÇÜ	FİYAT (DOLAR)
DPKD04-G01	1/8-4	FİYAT ALINIZ
DPKD04-G02	1/4-4	FİYAT ALINIZ
DPKD06-G01	1/8-6	FİYAT ALINIZ
DPKD06-G02	1/4-6	FİYAT ALINIZ
DPKD06-G03	3/8-6	FİYAT ALINIZ
DPKD08-G01	1/8-8	FİYAT ALINIZ
DPKD08-G02	1/4-8	FİYAT ALINIZ
DPKD08-G03	3/8-8	FİYAT ALINIZ



DAĞITICI REKOR ERKEK

45° DİRSEK ERKEK

KOD	ÖLÇÜ	FİYAT (DOLAR)
IPL45 04-M05	M5-4	FİYAT ALINIZ
IPL45G-04-01	1/8-4	FİYAT ALINIZ
IPL45G-04-02	1/4-4	FİYAT ALINIZ
IPL45G-06-M05	M5-6	FİYAT ALINIZ
IPL45G-06-01	1/8-6	FİYAT ALINIZ
IPL45G-06-02	1/4-6	FİYAT ALINIZ
IPL45G-06-03	3/8-6	FİYAT ALINIZ
IPL45G-06-04	1/2-6	FİYAT ALINIZ
IPL45G-08-01	1/8-8	FİYAT ALINIZ
IPL45G-08-02	1/4-8	FİYAT ALINIZ
IPL45G-08-03	3/8-8	FİYAT ALINIZ
IPL45G-08-04	1/2-8	FİYAT ALINIZ
IPL45G-10-01	1/8-10	FİYAT ALINIZ
IPL45G-10-02	1/4-10	FİYAT ALINIZ
IPL45G-10-03	3/8-10	FİYAT ALINIZ
IPL45G-10-04	1/2-10	FİYAT ALINIZ



45° DİRSEK ERKEK



KISA DÖNER DİRSEK

KISA DÖNER DİRSEK

KOD	ÖLÇÜ	FİYAT (DOLAR)
IPHF04-M05	M5-4	FİYAT ALINIZ
IPHF04-G01	1/8-4	FİYAT ALINIZ
IPHF04-G02	1/4-4	FİYAT ALINIZ
IPHF06-M05	M5-6	FİYAT ALINIZ
IPHF06-G01	1/8-6	FİYAT ALINIZ
IPHF06-G02	1/4-6	FİYAT ALINIZ
IPHF06-G03	3/8-6	FİYAT ALINIZ
IPHF06-G04	1/2-6	FİYAT ALINIZ
IPHF08-G01	1/8-8	FİYAT ALINIZ
IPHF08-G02	1/4-8	FİYAT ALINIZ
IPHF08-G03	3/8-8	FİYAT ALINIZ
IPHF08-G04	1/2-8	FİYAT ALINIZ
IPHF10-G01	1/8-10	FİYAT ALINIZ
IPHF10-G02	1/4-10	FİYAT ALINIZ
IPHF10-G03	3/8-10	FİYAT ALINIZ
IPHF10-G04	1/2-10	FİYAT ALINIZ

BORU GİRİŞ REDÜKSİYON DİRSEK

KOD	ÖLÇÜ	FİYAT (DOLAR)
IPLJ 06	6	FİYAT ALINIZ
IPLJ 06-04	6-4	FİYAT ALINIZ
IPLJ 08	8	FİYAT ALINIZ
IPLJ 08-06	8-6	FİYAT ALINIZ
IPLJ 10	10	FİYAT ALINIZ
IPLJ 10-08	10-8	FİYAT ALINIZ
IPLJ 12	12	FİYAT ALINIZ
IPLJ 12-10	12-10	FİYAT ALINIZ



BORU GİRİŞ REDÜKSİYON DİRSEK



KISA TİP SUSTURUCU

KISA TİP SUSTURUCU

KOD	ÖLÇÜ	FİYAT (DOLAR)
BSLM 18	1/8"	FİYAT ALINIZ
BSLM14	1/4"	FİYAT ALINIZ
BSLM 38	3/8"	FİYAT ALINIZ
BSLM 12	1/2"	FİYAT ALINIZ
BSLM 34	3/4"	FİYAT ALINIZ
BSLM 1	1"	FİYAT ALINIZ

PLASTİK SUSTURUCU

KOD	ÖLÇÜ	FİYAT (DOLAR)
PSU 01	1/8"	FİYAT ALINIZ
PSU 02	1/4"	FİYAT ALINIZ
PSU 03	3/8"	FİYAT ALINIZ
PSU 04	1/2"	FİYAT ALINIZ
PSU 06	3/4"	FİYAT ALINIZ
PSU 08	1"	FİYAT ALINIZ



PLASTİK SUSTURUCU



SEİNER SUSTURUCU

SİNER SUSTURUCU

KOD	ÖLÇÜ	FİYAT (DOLAR)
BSL 18	1/8"	FİYAT ALINIZ
BSL 14	1/4"	FİYAT ALINIZ
BSL 38	3/8"	FİYAT ALINIZ
BSL 12	1/2"	FİYAT ALINIZ
BSL 34	3/4"	FİYAT ALINIZ
BSL 1	1"	FİYAT ALINIZ
BSL 114	1 1/4"	FİYAT ALINIZ
BSL 112	1 1/2"	FİYAT ALINIZ
BSL 2	2"	FİYAT ALINIZ

AYARLANABİLİR SUSTURUCU

KOD	ÖLÇÜ	FİYAT (DOLAR)
BESLD-01	1/8"	FİYAT ALINIZ
BESLD-02	1/4"	FİYAT ALINIZ
BESLD-03	3/8"	FİYAT ALINIZ
BESLD-04	1/2"	FİYAT ALINIZ
BESLD-06	3/4"	FİYAT ALINIZ
BESLD-08	1"	FİYAT ALINIZ



AYARLANABİLİR SUSTURUCU

EMPC DÜZ RAKOR

KOD	ÖLÇÜ	FİYAT (Dolar)
IPCT 04-05	04-M5	FİYAT ALINIZ
IPCT 08-601	04-1/8"	FİYAT ALINIZ
IPCT 04-602	04-1/4"	FİYAT ALINIZ
IPCT 04-603	04-3/8"	FİYAT ALINIZ
IPCT 04-604	04-1/2"	FİYAT ALINIZ
IPCT 06-M5	06-M5	FİYAT ALINIZ
IPCT 06-601	06-1/8"	FİYAT ALINIZ
IPCT 06-602	06-1/4"	FİYAT ALINIZ
IPCT 06-603	06-3/8"	FİYAT ALINIZ
IPCT 06-604	06-1/2"	FİYAT ALINIZ
IPCT 08-601	08-1/8"	FİYAT ALINIZ
IPCT 08-602	08-1/4"	FİYAT ALINIZ
IPCT 08-603	08-3/8"	FİYAT ALINIZ
IPCT 08-604	08-1/2"	FİYAT ALINIZ
IPCT 10-601	10-1/8"	FİYAT ALINIZ
IPCT 10-602	10-1/4"	FİYAT ALINIZ
IPCT 10-603	10-3/8"	FİYAT ALINIZ
IPCT 10-604	10-1/2"	FİYAT ALINIZ
IPCT 12-602	12-1/4"	FİYAT ALINIZ
IPCT 12-603	12-3/8"	FİYAT ALINIZ
IPCT 12-604	12-1/2"	FİYAT ALINIZ
IPCT 14-603	14-3/8"	FİYAT ALINIZ
IPCT 14-604	14-1/2"	FİYAT ALINIZ
IPCT 16-603	16-3/8"	FİYAT ALINIZ
IPCT 16-604	16-1/2"	FİYAT ALINIZ



DÜZ RAKOR



DÖNER DİRSEK

EMPL DÖNER DİRSEK

KOD	ÖLÇÜ	FİYAT (Dolar)
IPLT 04-05	04-M5	FİYAT ALINIZ
IPLT 08-601	04-1/8"	FİYAT ALINIZ
IPLT 04-603	04-3/8"	FİYAT ALINIZ
IPLT 04-604	04-1/2"	FİYAT ALINIZ
IPLT 06-M5	06-M5	FİYAT ALINIZ
IPLT 06-601	06-1/8"	FİYAT ALINIZ
IPLT 06-602	06-1/4"	FİYAT ALINIZ
IPLT 06-603	06-3/8"	FİYAT ALINIZ
IPLT 06-604	06-1/2"	FİYAT ALINIZ
IPLT 08-601	08-1/8"	FİYAT ALINIZ
IPLT 08-602	08-1/4"	FİYAT ALINIZ
IPLT 08-603	08-3/8"	FİYAT ALINIZ
IPLT 08-604	08-1/2"	FİYAT ALINIZ
IPLT 10-601	10-1/8"	FİYAT ALINIZ
IPLT 10-603	10-3/8"	FİYAT ALINIZ
IPLT 10-604	10-1/2"	FİYAT ALINIZ
IPLT 12-602	12-1/4"	FİYAT ALINIZ
IPLT 12-603	12-3/8"	FİYAT ALINIZ
IPLT 12-604	12-1/2"	FİYAT ALINIZ
IPLT 14-603	14-3/8"	FİYAT ALINIZ
IPLT14-604	14-1/2"	FİYAT ALINIZ
IPLT 16-603	16-3/8"	FİYAT ALINIZ
IPLT 16-604	16-1/2"	FİYAT ALINIZ

EMPCF DİŞİ RAKOR

KOD	ÖLÇÜ	FİYAT (Dolar)
EMPCF 04-05	04-M5	FİYAT ALINIZ
EMPCF 08-601	04-1/8"	FİYAT ALINIZ
EMPCF 04-602	04-1/4"	FİYAT ALINIZ
EMPCF 04-603	04-3/8"	FİYAT ALINIZ
EMPCF 04-604	04-1/2"	FİYAT ALINIZ
EMPCF 06-M5	06-M5	FİYAT ALINIZ
EMPCF 06-601	06-1/8"	FİYAT ALINIZ
EMPCF 06-602	06-1/4"	FİYAT ALINIZ
EMPCF 06-603	06-3/8"	FİYAT ALINIZ
EMPCF 06-604	06-1/2"	FİYAT ALINIZ
EMPCF 08-601	08-1/8"	FİYAT ALINIZ
EMPCF 08-602	08-1/4"	FİYAT ALINIZ
EMPCF 08-603	08-3/8"	FİYAT ALINIZ
EMPCF 08-604	08-1/2"	FİYAT ALINIZ
EMPCF 10-601	10-1/8"	FİYAT ALINIZ
EMPCF 10-602	10-1/4"	FİYAT ALINIZ
EMPCF 10-603	10-3/8"	FİYAT ALINIZ
EMPCF 10-604	10-1/2"	FİYAT ALINIZ
EMPCF 12-602	12-1/4"	FİYAT ALINIZ
EMPCF 12-603	12-3/8"	FİYAT ALINIZ
EMPCF 12-604	12-1/2"	FİYAT ALINIZ



DİŞİ RAKOR



ORTA BACAK T

EMPB ORTA BACAK T

KOD	ÖLÇÜ	FİYAT (Dolar)
IPBT 04-05	04-M5	FİYAT ALINIZ
IPBT 08-601	04-1/8"	FİYAT ALINIZ
IPBT 04-602	04-1/4"	FİYAT ALINIZ
IPBT 04-603	04-3/8"	FİYAT ALINIZ
IPBT 04-604	04-1/2"	FİYAT ALINIZ
IPBT 06-M5	06-M5	FİYAT ALINIZ
IPBT 06-601	06-1/8"	FİYAT ALINIZ
IPBT 06-602	06-1/4"	FİYAT ALINIZ
IPBT 06-603	06-3/8"	FİYAT ALINIZ
IPBT 06-604	06-1/2"	FİYAT ALINIZ
IPBT 08-601	08-1/8"	FİYAT ALINIZ
IPBT 08-602	08-1/4"	FİYAT ALINIZ
IPBT 08-603	08-3/8"	FİYAT ALINIZ
IPBT 08-604	08-1/2"	FİYAT ALINIZ
IPBT 10-601	10-1/8"	FİYAT ALINIZ
IPBT 10-602	10-1/4"	FİYAT ALINIZ
IPBT 10-603	10-3/8"	FİYAT ALINIZ
IPBT 10-604	10-1/2"	FİYAT ALINIZ
IPBT 12-602	12-1/4"	FİYAT ALINIZ
IPBT 12-603	12-3/8"	FİYAT ALINIZ
IPBT 12-604	12-1/2"	FİYAT ALINIZ

EMPD YAN BACAK T

KOD	ÖLÇÜ	FİYAT (Dolar)
IPDT 04-05	04-M5	FİYAT ALINIZ
IPDT 08-601	04-1/8"	FİYAT ALINIZ
IPDT 04-602	04-1/4"	FİYAT ALINIZ
IPDT 04-603	04-3/8"	FİYAT ALINIZ
IPDT 06-M5	06-M5	FİYAT ALINIZ
IPDT 06-601	06-1/8"	FİYAT ALINIZ
IPDT 06-602	06-1/4"	FİYAT ALINIZ
IPDT 06-603	06-3/8"	FİYAT ALINIZ
IPDT 06-604	06-1/2"	FİYAT ALINIZ
IPDT 08-601	08-1/8"	FİYAT ALINIZ
IPDT 08-602	08-1/4"	FİYAT ALINIZ
IPDT 08-603	08-3/8"	FİYAT ALINIZ
IPDT 08-604	08-1/2"	FİYAT ALINIZ
IPDT 10-601	10-1/8"	FİYAT ALINIZ
IPDT 10-602	10-1/4"	FİYAT ALINIZ
IPDT 10-603	10-3/8"	FİYAT ALINIZ
IPDT 10-604	10-1/2"	FİYAT ALINIZ
IPDT 12-602	12-1/4"	FİYAT ALINIZ
IPDT 12-603	12-3/8"	FİYAT ALINIZ
IPDT 12-604	12-1/2"	FİYAT ALINIZ



YAN BACAK T



HIZ AYARLI
DÖNER DİRSEK

EMPSC HIZ AYARLI DÖNER DİRSEK

KOD	ÖLÇÜ	FİYAT (Dolar)
MNSE 04-05	04-M5	FİYAT ALINIZ
MNSE 08-601	04-1/8"	FİYAT ALINIZ
MNSE 04-602	04-1/4"	FİYAT ALINIZ
MNSE 04-603	04-3/8"	FİYAT ALINIZ
MNSE 04-604	04-1/2"	FİYAT ALINIZ
MNSE 06-M5	06-M5	FİYAT ALINIZ
MNSE 06-601	06-1/8"	FİYAT ALINIZ
MNSE 06-602	06-1/4"	FİYAT ALINIZ
MNSE 06-603	06-3/8"	FİYAT ALINIZ
MNSE 06-604	06-1/2"	FİYAT ALINIZ
MNSE 08-601	08-1/8"	FİYAT ALINIZ
MNSE 08-602	08-1/4"	FİYAT ALINIZ
MNSE 08-603	08-3/8"	FİYAT ALINIZ
MNSE 08-604	08-1/2"	FİYAT ALINIZ
MNSE 10-601	10-1/8"	FİYAT ALINIZ
MNSE 10-602	10-1/4"	FİYAT ALINIZ
MNSE 10-603	10-3/8"	FİYAT ALINIZ
MNSE 10-604	10-1/2"	FİYAT ALINIZ
MNSE 12-602	12-1/4"	FİYAT ALINIZ
MNSE 12-603	12-3/8"	FİYAT ALINIZ
MNSE 12-604	12-1/2"	FİYAT ALINIZ

EMPU DÜZ NİPEL

KOD	ÖLÇÜ - Ø mm	FİYAT (Dolar)
IPUT 04	04	FİYAT ALINIZ
IPUT 06	06	FİYAT ALINIZ
IPUT 08	08	FİYAT ALINIZ
IPUT 10	10	FİYAT ALINIZ
IPUT 12	12	FİYAT ALINIZ
IPUT 14	14	FİYAT ALINIZ
IPUT 16	16	FİYAT ALINIZ



DÜZ NİPEL



DİRSEK

EMPV DİRSEK

KOD	ÖLÇÜ - Ø mm	FİYAT (Dolar)
IPVT 04	04	FİYAT ALINIZ
IPVT 06	06	FİYAT ALINIZ
IPVT 08	08	FİYAT ALINIZ
IPVT 10	10	FİYAT ALINIZ
IPVT 12	12	FİYAT ALINIZ
IPVT 14	14	FİYAT ALINIZ
IPVT 16	16	FİYAT ALINIZ

EMPE T

KOD	ÖLÇÜ - Ø mm	FİYAT (Dolar)
IPET 04	04	FİYAT ALINIZ
IPET 06	06	FİYAT ALINIZ
IPET 08	08	FİYAT ALINIZ
IPET 10	10	FİYAT ALINIZ
IPET 12	12	FİYAT ALINIZ



T



Y

EMPY Y

KOD	ÖLÇÜ - Ø mm	FİYAT (Dolar)
MPY 04	04	FİYAT ALINIZ
MPY 06	06	FİYAT ALINIZ
MPY 08	08	FİYAT ALINIZ
MPY 10	10	FİYAT ALINIZ
MPY 12	12	FİYAT ALINIZ

EMPM PERDE GEÇİŞ NİPELİ

KOD	ÖLÇÜ - Ø mm	FİYAT (Dolar)
IPMT 04	04	FİYAT ALINIZ
IPMT 06	06	FİYAT ALINIZ
IPMT 08	08	FİYAT ALINIZ
IPMT 10	10	FİYAT ALINIZ
IPMT 12	12	FİYAT ALINIZ



PERDE GEÇİŞ NİPELİ

RPC DÜZ RAKOR

KOD	ÖLÇÜ	FİYAT (Dolar)
RPC 42-601	4/2-1/8"	FİYAT ALINIZ
RPC 64M5	6/4-M5	FİYAT ALINIZ
RPC 64-601	6/4-1/8"	FİYAT ALINIZ
RPC 64-602	6/4-1/4"	FİYAT ALINIZ
RPC 64-603	6/4-3/8"	FİYAT ALINIZ
RPC 64-04	6/4-1/2"	FİYAT ALINIZ
RPC 86-601	8/6-1/8"	FİYAT ALINIZ
RPC 86-602	8/6-1/4"	FİYAT ALINIZ
RPC 86-603	8/6-3/8"	FİYAT ALINIZ
RPC 86-04	8/6-1/2"	FİYAT ALINIZ
RPC 108-601	10/8-1/8"	FİYAT ALINIZ
RPC 108-602	10/8-1/4"	FİYAT ALINIZ
RPC 108-603	10/8-3/8"	FİYAT ALINIZ
RPC 108-604	10/8-1/2"	FİYAT ALINIZ
RPC 1210-602	12/10-1/4"	FİYAT ALINIZ
RPC 1210-603	12/10-3/8"	FİYAT ALINIZ
RPC 1210-604	12/10-1/2"	FİYAT ALINIZ



DÜZ RAKOR



DÖNER DİRSEK

RPL DÖNER DİRSEK

KOD	ÖLÇÜ	FİYAT (Dolar)
RPL 42-601	4/2-1/8"	FİYAT ALINIZ
RPL 64M5	6/4-M5	FİYAT ALINIZ
RPL 64-601	6/4-1/8"	FİYAT ALINIZ
RPL 64-602	6/4-1/4"	FİYAT ALINIZ
RPL 64-603	6/4-3/8"	FİYAT ALINIZ
RPL 64-04	6/4-1/2"	FİYAT ALINIZ
RPL 86-601	8/6-1/8"	FİYAT ALINIZ
RPL 86-602	8/6-1/4"	FİYAT ALINIZ
RPL 86-603	8/6-3/8"	FİYAT ALINIZ
RPL 86-04	8/6-1/2"	FİYAT ALINIZ
RPL 108-601	10/8-1/8"	FİYAT ALINIZ
RPL 108-602	10/8-1/4"	FİYAT ALINIZ
RPL 108-603	10/8-3/8"	FİYAT ALINIZ
RPL 108-604	10/8-1/2"	FİYAT ALINIZ
RPL 1210-602	12/10-1/4"	FİYAT ALINIZ
RPL 1210-603	12/10-3/8"	FİYAT ALINIZ
RPL 1210-604	12/10-1/2"	FİYAT ALINIZ

RPT ORTA BACAĞI T

KOD	ÖLÇÜ	FİYAT (Dolar)
RPT 64-601	6/4-1/8"	FİYAT ALINIZ
RPT 64-602	6/4-1/4"	FİYAT ALINIZ
RPT 64-603	6/4-3/8"	FİYAT ALINIZ
RPT 86-601	8/6-1/8"	FİYAT ALINIZ
RPT 86-602	8/6-1/4"	FİYAT ALINIZ
RPT 86-603	8/6-3/8"	FİYAT ALINIZ
RPT 86-04	8/6-1/2"	FİYAT ALINIZ



ORTA BACAĞI T



YAN BACAĞI T

RPD YAN BACAĞI T

KOD	ÖLÇÜ	FİYAT (Dolar)
RPD 64-601	6/4-1/8"	FİYAT ALINIZ
RPD 64-602	6/4-1/4"	FİYAT ALINIZ
RPD 64-603	6/4-3/8"	FİYAT ALINIZ
RPD 86-601	8/6-1/8"	FİYAT ALINIZ
RPD 86-602	8/6-1/4"	FİYAT ALINIZ
RPD 86-603	8/6-3/8"	FİYAT ALINIZ
RPD 86-04	8/6-1/2"	FİYAT ALINIZ

MNSR HIZ AYARLI DÖNER DİRSEK

KOD	ÖLÇÜ	FİYAT (Dolar)
MNSR 64-601	6/4-1/8"	FİYAT ALINIZ
MNSR 64-602	6/4-1/4"	FİYAT ALINIZ
MNSR 64-603	6/4-3/8"	FİYAT ALINIZ
MNSR 64-04	6/4-1/2"	FİYAT ALINIZ
MNSR 86-601	8/6-1/8"	FİYAT ALINIZ
MNSR 86-602	8/6-1/4"	FİYAT ALINIZ
MNSR 86-603	8/6-3/8"	FİYAT ALINIZ
MNSR 86-04	8/6-1/2"	FİYAT ALINIZ



HIZ AYARLI DÖNER DİRSEK



DİRSEK

RPUL DİRSEK

KOD	ÖLÇÜ - Ø mm	FİYAT (Dolar)
RPUL 64	6/4	FİYAT ALINIZ
RPUL 86	8/6	FİYAT ALINIZ



KRUVA

RPZA KRUVA

KOD	ÖLÇÜ - Ø mm	FİYAT (Dolar)
RPZA 64	6/4	FİYAT ALINIZ
RPZA 86	8/6	FİYAT ALINIZ

RPUC DÜZ NİPEL

KOD	ÖLÇÜ - Ø mm	FİYAT (Dolar)
RPUC 42	4/2	FİYAT ALINIZ
RPUC 64	6/4	FİYAT ALINIZ
RPUC 86	8/6	FİYAT ALINIZ
RPUC 108	10/8	FİYAT ALINIZ
RPUC 129	12/9	FİYAT ALINIZ
RPUC 1210	12/10	FİYAT ALINIZ



DÜZ NİPEL



T

RPUT T

KOD	ÖLÇÜ - Ø mm	FİYAT (Dolar)
RPUT 42	4/2	FİYAT ALINIZ
RPUT 64	6/4	FİYAT ALINIZ
RPUT 86	8/6	FİYAT ALINIZ
RPUT 108	10/8	FİYAT ALINIZ
RPUT 1210	12/10	FİYAT ALINIZ



SARI REKORLAR - KÜRESEL VANA - MİNİ VANA

 **YERLİ** 
Sondaj & Hidrolik

ERKEK VALF GÖVDE

KOD	ÖLÇÜ	KUTU MİKTAR	FİYAT (TL)
26EG1	1/4"	25	FİYAT ALINIZ
26EG2	3/8"	25	FİYAT ALINIZ
26EG3	1/2"	25	FİYAT ALINIZ



ERKEK VALF GÖVDE



DİŞİ VALF GÖVDE

DİŞİ VALF GÖVDE

KOD	ÖLÇÜ	KUTU MİKTAR	FİYAT (TL)
26DG1	1/4"	25	FİYAT ALINIZ
26DG2	3/8"	25	FİYAT ALINIZ
26DG3	1/2"	25	FİYAT ALINIZ

UÇLU VALF GÖVDE

KOD	ÖLÇÜ	KUTU MİKTAR	FİYAT (TL)
26UG06	6 mm	25	FİYAT ALINIZ
26UG08	8 mm	25	FİYAT ALINIZ
26UG10	10 mm	25	FİYAT ALINIZ
26UG13	13 mm	25	FİYAT ALINIZ



UÇLU VALF GÖVDE



SOMUNLU KAPLİN GÖVDE

SOMUNLU KAPLİN GÖVDE

KOD	ÖLÇÜ	KUTU MİKTAR	FİYAT (TL)
26SK46	4x6 mm	25	FİYAT ALINIZ
26SK58	5x8 mm	25	FİYAT ALINIZ
26SK65	6.5x10 mm	25	FİYAT ALINIZ

ERKEK VALF UCU

KOD	ÖLÇÜ	KUTU MİKTAR	FİYAT (TL)
26EU1	1/4"	50	FİYAT ALINIZ
26EU2	3/8"	50	FİYAT ALINIZ
26EU3	1/2"	50	FİYAT ALINIZ



ERKEK VALF UCU



DİŞİ VALF UCU

DİŞİ VALF UCU

KOD	ÖLÇÜ	KUTU MİKTAR	FİYAT (TL)
26DU1	1/4"	50	FİYAT ALINIZ
26DU2	3/8"	50	FİYAT ALINIZ
26DU3	1/2"	50	FİYAT ALINIZ

HORTUM VALF UCU

KOD	ÖLÇÜ	KUTU MİKTAR	FİYAT (TL)
26HU06	6 mm	50	FİYAT ALINIZ
26HU08	8 mm	50	FİYAT ALINIZ
26HU10	10 mm	50	FİYAT ALINIZ
26HU13	13 mm	50	FİYAT ALINIZ



HORTUM VALF UCU



SARI Y ÇATALLAR

SARI İKİ VE ÜÇLÜ Y ÇATALLAR

KOD	ÖLÇÜ	KUTU MİKTAR	FİYAT (TL)
CAT05	3/8"	10	FİYAT ALINIZ
CAT06	3/8"	10	FİYAT ALINIZ
CAT07	1/2"	10	FİYAT ALINIZ
CAT08	1/2"	10	FİYAT ALINIZ



SARI Y ÇATALLAR



BSP SARI NİPEL

BSP SARI NİPEL

KOD	ÖLÇÜ	KUTU MİKTAR	FİYAT (TL)
ARGE01	1/8"	50	FİYAT ALINIZ
ARGE02	1/4"	50	FİYAT ALINIZ
ARGE03	3/8"	50	FİYAT ALINIZ
ARGE04	1/2"	30	FİYAT ALINIZ
ARGE05	3/4"	25	FİYAT ALINIZ
ARGE06	1"	20	FİYAT ALINIZ
ARGE07	1 1/4"	10	FİYAT ALINIZ
ARGE08	1 1/2"	10	FİYAT ALINIZ
ARGE09	2"	5	FİYAT ALINIZ
ARGE10	2 1/2"	1	FİYAT ALINIZ
ARGE11	3"	1	FİYAT ALINIZ
ARGE12	4"	1	FİYAT ALINIZ

BSP SARI MANŞON

KOD	ÖLÇÜ	KUTU MİKTAR	FİYAT (TL)
ARGE13	1/8"	50	FİYAT ALINIZ
ARGE14	1/4"	50	FİYAT ALINIZ
ARGE15	3/8"	50	FİYAT ALINIZ
ARGE16	1/2"	30	FİYAT ALINIZ
ARGE17	3/4"	25	FİYAT ALINIZ
ARGE18	1"	20	FİYAT ALINIZ
ARGE19	1 1/4"	10	FİYAT ALINIZ
ARGE20	1 1/2"	10	FİYAT ALINIZ
ARGE21	2"	5	FİYAT ALINIZ
ARGE22	2 1/2"	1	FİYAT ALINIZ
ARGE23	3"	1	FİYAT ALINIZ
ARGE24	4"	1	FİYAT ALINIZ



BSP SARI MANŞON

BSP SARI DİŞİ TE

KOD	ÖLÇÜ	KUTU MİKTAR	FİYAT (TL)
ARGE25	1/8"	50	FİYAT ALINIZ
ARGE26	1/4"	50	FİYAT ALINIZ
ARGE27	3/8"	50	FİYAT ALINIZ
ARGE28	1/2"	30	FİYAT ALINIZ
ARGE29	3/4"	25	FİYAT ALINIZ
ARGE30	1"	20	FİYAT ALINIZ
ARGE31	1 1/4"	10	FİYAT ALINIZ
ARGE32	1 1/2"	10	FİYAT ALINIZ
ARGE33	2"	5	FİYAT ALINIZ
ARGE34	2 1/2"	1	FİYAT ALINIZ
ARGE35	3"	1	FİYAT ALINIZ
ARGE36	4"	1	FİYAT ALINIZ



BSP SARI DİŞİ TE

BSP SARI DIŐI DİRSEK

KOD	ÖLÇÜ	KUTU MİKTAR	FİYAT (TL)
ARGE37	1/8"	50	FİYAT ALINIZ
ARGE38	1/4"	50	FİYAT ALINIZ
ARGE39	3/8"	50	FİYAT ALINIZ
ARGE40	1/2"	30	FİYAT ALINIZ
ARGE41	3/4"	25	FİYAT ALINIZ
ARGE42	1"	20	FİYAT ALINIZ
ARGE43	1 1/4"	10	FİYAT ALINIZ
ARGE44	1 1/2"	10	FİYAT ALINIZ
ARGE45	2"	5	FİYAT ALINIZ
ARGE46	2 1/2"	1	FİYAT ALINIZ
ARGE47	3"	1	FİYAT ALINIZ
ARGE48	4"	1	FİYAT ALINIZ



BSP SARI DIŐI DİRSEK



BSP SARI KUYRUKLU DİRSEK

BSP SARI KUYRUKLU DİRSEK

KOD	ÖLÇÜ	KUTU MİKTAR	FİYAT (TL)
ARGE49	1/8"	50	FİYAT ALINIZ
ARGE50	1/4"	50	FİYAT ALINIZ
ARGE51	3/8"	50	FİYAT ALINIZ
ARGE52	1/2"	30	FİYAT ALINIZ
ARGE53	3/4"	25	FİYAT ALINIZ
ARGE54	1"	20	FİYAT ALINIZ
ARGE55	1 1/4"	10	FİYAT ALINIZ
ARGE56	1 1/2"	10	FİYAT ALINIZ
ARGE57	2"	5	FİYAT ALINIZ
ARGE58	2 1/2"	1	FİYAT ALINIZ
ARGE59	3"	1	FİYAT ALINIZ
ARGE60	4"	1	FİYAT ALINIZ

BSP SARI ERKEK KÖR TAPA

KOD	ÖLÇÜ	KUTU MİKTAR	FİYAT (TL)
ARGE61	1/8"	50	FİYAT ALINIZ
ARGE62	1/4"	50	FİYAT ALINIZ
ARGE63	3/8"	50	FİYAT ALINIZ
ARGE64	1/2"	30	FİYAT ALINIZ
ARGE65	3/4"	25	FİYAT ALINIZ
ARGE66	1"	20	FİYAT ALINIZ
ARGE67	1 1/4"	10	FİYAT ALINIZ
ARGE68	1 1/2"	10	FİYAT ALINIZ
ARGE69	2"	5	FİYAT ALINIZ
ARGE70	2 1/2"	1	FİYAT ALINIZ
ARGE71	3"	1	FİYAT ALINIZ
ARGE72	4"	1	FİYAT ALINIZ



BSP SARI ERKEK KÖR TAPA



BSP SARI DIŐI KÖR TAPA

BSP SARI DIŐI KÖR TAPA

KOD	ÖLÇÜ	KUTU MİKTAR	FİYAT (TL)
ARGE93	1/8"	50	FİYAT ALINIZ
ARGE94	1/4"	50	FİYAT ALINIZ
ARGE95	3/8"	50	FİYAT ALINIZ
ARGE96	1/2"	25	FİYAT ALINIZ
ARGE97	3/4"	20	FİYAT ALINIZ
ARGE98	1"	10	FİYAT ALINIZ
ARGE99	1 1/4"	5	FİYAT ALINIZ
ARGE100	1 1/2"	1	FİYAT ALINIZ
ARGE101	2"	1	FİYAT ALINIZ

BSP SARI 45° DİRSEK

KOD	ÖLÇÜ	KUTU MİKTAR	FİYAT (TL)
ARGE73	1/8"	50	FİYAT ALINIZ
ARGE74	1/4"	50	FİYAT ALINIZ
ARGE75	3/8"	50	FİYAT ALINIZ
ARGE76	1/2"	25	FİYAT ALINIZ
ARGE77	3/4"	20	FİYAT ALINIZ
ARGE78	1"	10	FİYAT ALINIZ
ARGE79	1 1/4"	5	FİYAT ALINIZ
ARGE80	1 1/2"	1	FİYAT ALINIZ
ARGE81	2"	1	FİYAT ALINIZ



BSP SARI 45° DİRSEK



BSP SARI KONİK REKOR

BSP SARI KONİK REKOR

KOD	ÖLÇÜ	KUTU MİKTAR	FİYAT (TL)
ARGE82	1/8"	50	FİYAT ALINIZ
ARGE83	1/4"	50	FİYAT ALINIZ
ARGE84	3/8"	50	FİYAT ALINIZ
ARGE85	1/2"	25	FİYAT ALINIZ
ARGE86	3/4"	20	FİYAT ALINIZ
ARGE87	1"	10	FİYAT ALINIZ
ARGE88	1 1/4"	5	FİYAT ALINIZ
ARGE89	1 1/2"	1	FİYAT ALINIZ
ARGE90	2"	1	FİYAT ALINIZ

BSP SARI DIŐI KRUVA TE (4'LÜ)

KOD	ÖLÇÜ	KUTU MİKTAR	FİYAT (TL)
ARGE1/8	1/8"	50	FİYAT ALINIZ
ARGE110	1/4"	50	FİYAT ALINIZ
ARGE111	3/8"	50	FİYAT ALINIZ
ARGE112	1/2"	25	FİYAT ALINIZ
ARGE113	3/4"	20	FİYAT ALINIZ
ARGE114	1"	10	FİYAT ALINIZ
ARGE115	1 1/4"	5	FİYAT ALINIZ
ARGE116	1 1/2"	1	FİYAT ALINIZ
ARGE117	2"	1	FİYAT ALINIZ



BSP SARI DIŐI KRUVA TE (4'LÜ)



BSP SARI UZATMA

BSP SARI UZATMA

KOD	ÖLÇÜ	KUTU MİKTAR	FİYAT (TL)
ARGE401	1/8"	50	
ARGE402	1/4"	50	
ARGE403	3/8"	25	
ARGE404	1/2"	20	
ARGE405	3/4"	5	
ARGE406	1"	1	

BSP SARI ERKEK HORTUM REKORU

KOD	ÖLÇÜ	KUTU MİKTAR	FİYAT (TL)
ARGE180	1/8" x 6mm	25	FİYAT ALINIZ
ARGE180A	1/8" x 8mm	25	FİYAT ALINIZ
ARGE180B	1/8" x 10mm	25	FİYAT ALINIZ
ARGE180C	1/8" x 13mm	25	FİYAT ALINIZ
ARGE181	1/4" x 6mm	25	FİYAT ALINIZ
ARGE181A	1/4" x 8mm	25	FİYAT ALINIZ
ARGE181B	1/4" x 10mm	25	FİYAT ALINIZ
ARGE181C	1/4" x 13mm	25	FİYAT ALINIZ
ARGE182	3/8" x 6mm	25	FİYAT ALINIZ
ARGE182A	3/8" x 8mm	25	FİYAT ALINIZ
ARGE182B	3/8" x 10mm	25	FİYAT ALINIZ
ARGE182C	3/8" x 13mm	25	FİYAT ALINIZ
ARGE183	3/8" x 16mm	25	FİYAT ALINIZ
ARGE184	1/2" x 6mm	25	FİYAT ALINIZ
ARGE184A	1/2" x 8mm	25	FİYAT ALINIZ
ARGE184B	1/2" x 10mm	25	FİYAT ALINIZ
ARGE184C	1/2" x 13mm	25	FİYAT ALINIZ
ARGE185	1/2" x 16mm	25	FİYAT ALINIZ
ARGE186	1/2" x 20mm	25	FİYAT ALINIZ
ARGE187	3/4" x 6mm	25	FİYAT ALINIZ
ARGE187A	3/4" x 8mm	25	FİYAT ALINIZ
ARGE187B	3/4" x 10mm	25	FİYAT ALINIZ
ARGE187C	3/4" x 13mm	25	FİYAT ALINIZ
ARGE188	3/4" x 16mm	25	FİYAT ALINIZ
ARGE189	3/4" x 20mm	25	FİYAT ALINIZ
ARGE190	3/4" x 27mm	25	FİYAT ALINIZ
ARGE191	1" x 20mm	20	FİYAT ALINIZ
ARGE192	1" x 27mm	20	FİYAT ALINIZ
ARGE193	1" x 33mm	20	FİYAT ALINIZ
ARGE194	1 1/4" x 27mm	20	FİYAT ALINIZ
ARGE195	1 1/4" x 33mm	20	FİYAT ALINIZ
ARGE196	1 1/4" x 40mm	20	FİYAT ALINIZ
ARGE197	1 1/4" x 52mm	20	FİYAT ALINIZ
ARGE198	1 1/2" x 33mm	15	FİYAT ALINIZ
ARGE199	1 1/2" x 40mm	15	FİYAT ALINIZ
ARGE200	1 1/2" x 52mm	15	FİYAT ALINIZ
ARGE201	2" x 40mm	10	FİYAT ALINIZ
ARGE202	2" x 52mm	10	FİYAT ALINIZ
ARGE203	2" x 63mm	10	FİYAT ALINIZ
ARGE204	2 1/2" x 52mm	1	FİYAT ALINIZ
ARGE205	2 1/2" x 63mm	1	FİYAT ALINIZ
ARGE206	3" x 76mm	1	FİYAT ALINIZ
ARGE207	4" x 102mm	1	FİYAT ALINIZ



BSP SARI ERKEK HORTUM REKORU



BSP SARI ORANTILI NİPEL

BSP SARI ORANTILI NİPEL

KOD	ÖLÇÜ	KUTU MİKTAR	FİYAT (TL)
ARGE223	1/4" x 1/8"	25	FİYAT ALINIZ
ARGE224	3/8" x 1/8"	25	FİYAT ALINIZ
ARGE225	3/8" x 1/4"	25	FİYAT ALINIZ
ARGE226	1/2" x 1/8"	25	FİYAT ALINIZ
ARGE227	1/2" x 1/4"	25	FİYAT ALINIZ
ARGE228	1/2" x 3/8"	25	FİYAT ALINIZ
ARGE229	3/4" x 1/8"	25	FİYAT ALINIZ
ARGE230	3/4" x 1/4"	25	FİYAT ALINIZ
ARGE231	3/4" x 3/8"	25	FİYAT ALINIZ
ARGE232	3/4" x 1/2"	25	FİYAT ALINIZ
ARGE233	1" x 1/2"	25	FİYAT ALINIZ
ARGE234	1" x 3/4"	25	FİYAT ALINIZ
ARGE235	1 1/4" x 1"	25	FİYAT ALINIZ
ARGE236	1 1/2" x 1 1/4"	25	FİYAT ALINIZ
ARGE237	1 1/2" x 1"	25	FİYAT ALINIZ
ARGE238	2" x 1 1/2"	25	FİYAT ALINIZ
ARGE239	2" x 1 1/4"	25	FİYAT ALINIZ

BSP SARI REDÜKSİYON

KOD	ÖLÇÜ	KUTU MİKTAR	FİYAT (TL)
ARGE238a	1/4" x 1/8"	25	FİYAT ALINIZ
ARGE239a	3/8" x 1/8"	25	FİYAT ALINIZ
ARGE240	3/8" x 1/4"	25	FİYAT ALINIZ
ARGE241	1/2" x 1/8"	25	FİYAT ALINIZ
ARGE242	1/2" x 1/4"	25	FİYAT ALINIZ
ARGE243	1/2" x 3/8"	25	FİYAT ALINIZ
ARGE244	3/4" x 1/8"	25	FİYAT ALINIZ
ARGE245	3/4" x 1/4"	25	FİYAT ALINIZ
ARGE246	3/4" x 3/8"	25	FİYAT ALINIZ
ARGE247	3/4" x 1/2"	25	FİYAT ALINIZ
ARGE248	1" x 1/4"	25	FİYAT ALINIZ
ARGE249	1" x 3/8"	25	FİYAT ALINIZ
ARGE250	1" x 1/2"	25	FİYAT ALINIZ
ARGE251	1" x 3/4"	25	FİYAT ALINIZ
ARGE252	1 1/4" x 1/2"	25	FİYAT ALINIZ
ARGE253	1 1/4" x 3/4"	25	FİYAT ALINIZ
ARGE254	1 1/4" x 1"	25	FİYAT ALINIZ
ARGE255	1 1/2" x 1/2"	25	FİYAT ALINIZ
ARGE256	1 1/2" x 3/4"	25	FİYAT ALINIZ
ARGE257	1 1/2" x 1"	25	FİYAT ALINIZ
ARGE258	1 1/2" x 1 1/4"	25	FİYAT ALINIZ
ARGE259	2" x 1"	25	FİYAT ALINIZ
ARGE260	2" x 1 1/4"	25	FİYAT ALINIZ
ARGE261	2" x 1 1/2"	25	FİYAT ALINIZ
ARGE262	2 1/2" x 1 1/4"	25	FİYAT ALINIZ
ARGE263	2 1/2" x 1 1/2"	25	FİYAT ALINIZ
ARGE264	2 1/2" x 2"	20	FİYAT ALINIZ
ARGE265	3" x 1 1/2"	20	FİYAT ALINIZ
ARGE266	3" x 2"	20	FİYAT ALINIZ
ARGE267	3" x 2 1/2"	20	FİYAT ALINIZ
ARGE268	4" x 2"	20	FİYAT ALINIZ
ARGE269	4" x 2 1/2"	20	FİYAT ALINIZ
ARGE270	4" x 3"	20	FİYAT ALINIZ



BSP SARI REDÜKSİYON

BSP SARI TERS LÜLE

KOD	ÖLÇÜ	KUTU MİKTAR	FİYAT (TL)
ARGE208	1/4" x 1/8"	25	FİYAT ALINIZ
ARGE209	3/8" x 1/8"	25	FİYAT ALINIZ
ARGE210	3/8" x 1/4"	25	FİYAT ALINIZ
ARGE211	1/2" x 1/8"	25	FİYAT ALINIZ
ARGE212	1/2" x 1/4"	25	FİYAT ALINIZ
ARGE213	1/2" x 3/8"	25	FİYAT ALINIZ
ARGE214	3/4" x 1/8"	25	FİYAT ALINIZ
ARGE215	3/4" x 1/4"	25	FİYAT ALINIZ
ARGE216	3/4" x 3/8"	25	FİYAT ALINIZ
ARGE217	3/4" x 1/2"	25	FİYAT ALINIZ
ARGE218	1" x 1/2"	25	FİYAT ALINIZ
ARGE219	1" x 3/4"	25	FİYAT ALINIZ



BSP SARI TERS LÜLE

BSP SARI MANŞON REDÜKSİYON

KOD	ÖLÇÜ	KUTU MİKTAR	FİYAT (TL)
ARGE121	1/4" x 1/8"	25	FİYAT ALINIZ
ARGE122	3/8" x 1/8"	25	FİYAT ALINIZ
ARGE123	3/8" x 1/4"	25	FİYAT ALINIZ
ARGE124	1/2" x 1/8"	25	FİYAT ALINIZ
ARGE125	1/2" x 1/4"	25	FİYAT ALINIZ
ARGE126	1/2" x 3/8"	25	FİYAT ALINIZ
ARGE127	3/4" x 1/2"	25	FİYAT ALINIZ



BSP SARI MANŞON REDÜKSİYON

BSP SARI EKİ

BSP SARI EKİ

KOD	ÖLÇÜ	KUTU MİKTAR	FİYAT (TL)
ARGE150	6mm	50	FİYAT ALINIZ
ARGE151	8mm	50	FİYAT ALINIZ
ARGE152	10mm	50	FİYAT ALINIZ
ARGE153	13mm	50	FİYAT ALINIZ
ARGE154	16mm	25	FİYAT ALINIZ
ARGE155	20mm	25	FİYAT ALINIZ
ARGE156	27mm	10	FİYAT ALINIZ
ARGE157	33mm	10	FİYAT ALINIZ
ARGE158	40mm	10	FİYAT ALINIZ
ARGE159	52mm	10	FİYAT ALINIZ

SARI HORTUM TE

KOD	ÖLÇÜ	KUTU MİKTAR	FİYAT (TL)
ARGE160	6mm	50	FİYAT ALINIZ
ARGE161	8mm	50	FİYAT ALINIZ
ARGE162	10mm	50	FİYAT ALINIZ
ARGE163	13mm	50	FİYAT ALINIZ
ARGE164	16mm	25	FİYAT ALINIZ
ARGE165	20mm	25	FİYAT ALINIZ
ARGE166	27mm	10	FİYAT ALINIZ
ARGE167	33mm	10	FİYAT ALINIZ
ARGE168	40mm	10	FİYAT ALINIZ
ARGE169	52mm	10	FİYAT ALINIZ



BSP SARI TE



BSP SARI HAREKETLİ HORTUM REKORU (OYNAR)

BSP SARI HAREKETLİ HORTUM REKORU (OYNAR)

KOD	ÖLÇÜ	KUTU MİKTAR	FİYAT (TL)
ARGE133	1/8" x 6mm	50	FİYAT ALINIZ
ARGE133A	1/8" x 8mm	50	FİYAT ALINIZ
ARGE133B	1/8" x 10mm	50	FİYAT ALINIZ
ARGE133C	1/8" x 13mm	50	FİYAT ALINIZ
ARGE134	1/4" x 6mm	50	FİYAT ALINIZ
ARGE134A	1/4" x 8mm	50	FİYAT ALINIZ
ARGE134B	1/4" x 10mm	50	FİYAT ALINIZ
ARGE134C	1/4" x 13mm	50	FİYAT ALINIZ
ARGE135	3/8" x 6mm	50	FİYAT ALINIZ
ARGE135A	3/8" x 8mm	50	FİYAT ALINIZ
ARGE135B	3/8" x 10mm	50	FİYAT ALINIZ
ARGE135C	3/8" x 13mm	50	FİYAT ALINIZ
ARGE136	1/2" x 6mm	25	FİYAT ALINIZ
ARGE136A	1/2" x 8mm	25	FİYAT ALINIZ
ARGE136B	1/2" x 10mm	25	FİYAT ALINIZ
ARGE136C	1/2" x 13mm	25	FİYAT ALINIZ
ARGE137	3/4" x 6mm	25	FİYAT ALINIZ
ARGE137A	3/4" x 8mm	25	FİYAT ALINIZ
ARGE137B	3/4" x 10mm	25	FİYAT ALINIZ
ARGE137C	3/4" x 13mm	25	FİYAT ALINIZ

BSP SARI DİŞİ HORTUM REKORU

KOD	ÖLÇÜ	KUTU MİKTAR	FİYAT (TL)
ARGE138	1/8" x 6mm	50	FİYAT ALINIZ
ARGE138A	1/8" x 8mm	50	FİYAT ALINIZ
ARGE138B	1/8" x 10mm	50	FİYAT ALINIZ
ARGE138C	1/8" x 13mm	50	FİYAT ALINIZ
ARGE139	1/4" x 6mm	50	FİYAT ALINIZ
ARGE139A	1/4" x 8mm	50	FİYAT ALINIZ
ARGE139B	1/4" x 10mm	50	FİYAT ALINIZ
ARGE139C	1/4" x 13mm	50	FİYAT ALINIZ
ARGE140	3/8" x 6mm	50	FİYAT ALINIZ
ARGE140A	3/8" x 8mm	50	FİYAT ALINIZ
ARGE140B	3/8" x 10mm	50	FİYAT ALINIZ
ARGE140C	3/8" x 13mm	50	FİYAT ALINIZ
ARGE141	1/2" x 6mm	25	FİYAT ALINIZ
ARGE141A	1/2" x 8mm	25	FİYAT ALINIZ
ARGE141B	1/2" x 10mm	25	FİYAT ALINIZ
ARGE141C	1/2" x 13mm	25	FİYAT ALINIZ
ARGE142	3/4" x 6mm	25	FİYAT ALINIZ
ARGE142A	3/4" x 8mm	25	FİYAT ALINIZ
ARGE142B	3/4" x 10mm	25	FİYAT ALINIZ
ARGE142C	3/4" x 13mm	25	FİYAT ALINIZ



BSP SARI DİŞİ HORTUM REKORU



SARI HORTUM 4'LÜ TE

SARI HORTUM 4'LÜ TE

KOD	ÖLÇÜ	KUTU MİKTAR	FİYAT (TL)
ARGE170	6mm	50	FİYAT ALINIZ
ARGE171	8mm	50	FİYAT ALINIZ
ARGE172	10mm	50	FİYAT ALINIZ
ARGE173	13mm	50	FİYAT ALINIZ
ARGE174	16mm	50	FİYAT ALINIZ
ARGE175	19mm	50	FİYAT ALINIZ

SARI HORTUM L DİRSEK

KOD	ÖLÇÜ	KUTU MİKTAR	FİYAT (TL)
ARGE176	6mm	50	FİYAT ALINIZ
ARGE177	8mm	50	FİYAT ALINIZ
ARGE178	10mm	50	FİYAT ALINIZ
ARGE179	13mm	50	FİYAT ALINIZ



SARI HORTUM L DİRSEK



SARI BSP ŞAPKALI ALYAN TAPA

SARI BSP ŞAPKALI ALYAN TAPA

KOD	ÖLÇÜ	KUTU MİKTAR	FİYAT (TL)
ALY001	1/8"	50	FİYAT ALINIZ
ALY002	1/4"	50	FİYAT ALINIZ
ALY003	3/8"	50	FİYAT ALINIZ
ALY004	1/2"	50	FİYAT ALINIZ

SARI BSP SETİSKUR TAPA

KOD	ÖLÇÜ	KUTU MİKTAR	FİYAT (TL)
ALS001	1/8"	50	FİYAT ALINIZ
ALS002	1/4"	50	FİYAT ALINIZ
ALS003	3/8"	50	FİYAT ALINIZ
ALS004	1/2"	50	FİYAT ALINIZ



SARI BSP SETİSKUR TAPA

MİNİ KÜRESEL VANA (E.D.) PLASTİK SAP YERLİ

KOD	ÖLÇÜ	KUTU MİKTAR	FİYAT (TL)
ARGE527	1/8"	25	FİYAT ALINIZ
ARGE528	1/4"	25	FİYAT ALINIZ
ARGE529	3/8"	25	FİYAT ALINIZ
ARGE530	1/2"	25	FİYAT ALINIZ
ARGE531	3/4"	25	FİYAT ALINIZ



MİNİ KÜRESEL VANA (E.D.) PLASTİK SAP YERLİ



MİNİ KÜRESEL VANA (E.D.) METAL SAP YERLİ

MİNİ KÜRESEL VANA (E.D.) METAL SAP YERLİ

KOD	ÖLÇÜ	KUTU MİKTAR	FİYAT (TL)
ARGE532	1/8"	25	FİYAT ALINIZ
ARGE533	1/4"	25	FİYAT ALINIZ
ARGE534	3/8"	25	FİYAT ALINIZ
ARGE535	1/2"	25	FİYAT ALINIZ
ARGE536	3/4"	25	FİYAT ALINIZ

MİNİ KÜRESEL VANA (D.D.) METAL SAP YERLİ

KOD	ÖLÇÜ	KUTU MİKTAR	FİYAT (TL)
ARGE537	1/4"	25	FİYAT ALINIZ
ARGE538	3/8"	25	FİYAT ALINIZ
ARGE539	1/2"	25	FİYAT ALINIZ



MİNİ KÜRESEL VANA (D.D.) METAL SAP YERLİ



MİNİ KÜRESEL VANA (E.D.) PLASTİK SAP İTHAL

MİNİ KÜRESEL VANA (E.D.) PLASTİK SAP İTHAL

KOD	ÖLÇÜ	KUTU MİKTAR	FİYAT (TL)
ARGE527A	1/8"	30	FİYAT ALINIZ
ARGE528B	1/4"	30	FİYAT ALINIZ
ARGE529C	3/8"	30	FİYAT ALINIZ
ARGE529D	1/2"	30	FİYAT ALINIZ
ARGE529E	3/4"	30	FİYAT ALINIZ

PN16 TAM GEÇİŞLİ KÜRESEL VANA TS EN 13547

KOD	ÖLÇÜ	KUTU MİKTAR	FİYAT (TL)
KKV019	1/2"	100	FİYAT ALINIZ
KKV020	3/4"	60	FİYAT ALINIZ
KKV021	1"	40	FİYAT ALINIZ
KKV022	1.1/4"	25	FİYAT ALINIZ
KKV023	1.1/2"	20	FİYAT ALINIZ
KKV024	2"	15	FİYAT ALINIZ
KKV025	2.1/2"	8	FİYAT ALINIZ
KKV026	3"	4	FİYAT ALINIZ
KKV027	4"	4	FİYAT ALINIZ



PN16 TAM GEÇİŞLİ KÜRESEL VANA TS EN 13547



PN25 TAM GEÇİŞLİ KÜRESEL VANA TS EN 13547

PN25 TAM GEÇİŞLİ KÜRESEL VANA TS EN 13547

KOD	ÖLÇÜ	KUTU MİKTAR	FİYAT (TL)
KKV028	1/2"	100	FİYAT ALINIZ
KKV029	3/4"	60	FİYAT ALINIZ
KKV030	1"	40	FİYAT ALINIZ
KKV031	1.1/4"	25	FİYAT ALINIZ
KKV032	1.1/2"	20	FİYAT ALINIZ
KKV033	2"	15	FİYAT ALINIZ
KKV034	2.1/2"	8	FİYAT ALINIZ
KKV035	3"	4	FİYAT ALINIZ
KKV036	4"	4	FİYAT ALINIZ

BAKIR PUL

KODU	ÖLÇÜ	FİYAT (TL)
BP001	1/8"	FİYAT ALINIZ
BP002	1/4"	FİYAT ALINIZ
BP003	3/8"	FİYAT ALINIZ
BP004	1/2"	FİYAT ALINIZ
BP005	3/4"	FİYAT ALINIZ
BP006	1"	FİYAT ALINIZ
BP007	1 1/4"	FİYAT ALINIZ
BP008	1 1/2"	FİYAT ALINIZ
BP009	2"	FİYAT ALINIZ



BAKIR PUL



SÜPER PUL

SÜPER PUL

KODU	ÖLÇÜ	FİYAT (TL)
SP001	1/8"	FİYAT ALINIZ
SP002	1/4"	FİYAT ALINIZ
SP003	3/8"	FİYAT ALINIZ
SP004	1/2"	FİYAT ALINIZ
SP005	3/4"	FİYAT ALINIZ
SP006	1"	FİYAT ALINIZ
SP007	1 1/4"	FİYAT ALINIZ
SP008	1 1/2"	FİYAT ALINIZ
SP009	2"	FİYAT ALINIZ

ÖZEL GÜÇ ÜNİTESİ ÇÖZÜMLERİ



- ▶ Sivama presleri hidrolik güç ünitesi
- ▶ Plastik enjeksiyon makinaları hidrolik güç sistemleri
- ▶ Cam işleme makinaları hidrolik güç ünitesi
- ▶ Kaynak fikstür makinası hidrolik sistemi ve otomasyonu
- ▶ Saç sürme ve uçar makas sistemleri
- ▶ Rulo sac açma makinaları hidrolik sistemleri
- ▶ Kamyon boşaltma rampası hidrolik sistemi
- ▶ Biyet kesme makinası hidrolik sistemi
- ▶ Beton parke makinası hidrolik sistemi
- ▶ Filtre presi hidrolik sistemi ve otomasyonu
- ▶ Beton boru sürme makinası hidrolik sistemi
- ▶ Lastik şişirme presi hidrolik sistemi
- ▶ İndüksiyon ocağı hidrolik sistemi
- ▶ İDO kara rampası hidrolik sistemi ve otomasyonu
- ▶ Seyyar baz istasyonu hidrolik sistemi
- ▶ Uzaktan kumandalı bobin arabası hidrolik sistemi
- ▶ Hurda paketleme presi hidrolik güç ünitesi
- ▶ Hurda yükleme robotu hidrolik güç ünitesi
- ▶ Asansör hidrolik sistemleri
- ▶ Baraj kapakları hidrolik sistemleri
- ▶ Yorulma testi hidrolik sistemleri
- ▶ Boru bükme makinaları hidrolik sistemleri
- ▶ Flushing ve pickling uygulamaları

ÖZEL TASARIM PLEYTLER



- ▶ Tandem Sıfırlama Blokları
- ▶ Sıfırlama Blokları
- ▶ Rejeneratif Valfler
- ▶ NG6-NG10-NG16-NG25 Sfero Pleytler
- ▶ Akü Emniyet Blokları
- ▶ Basınç Kademeli Devreler

ÖZEL SİSTEM ÇÖZÜMLERİ

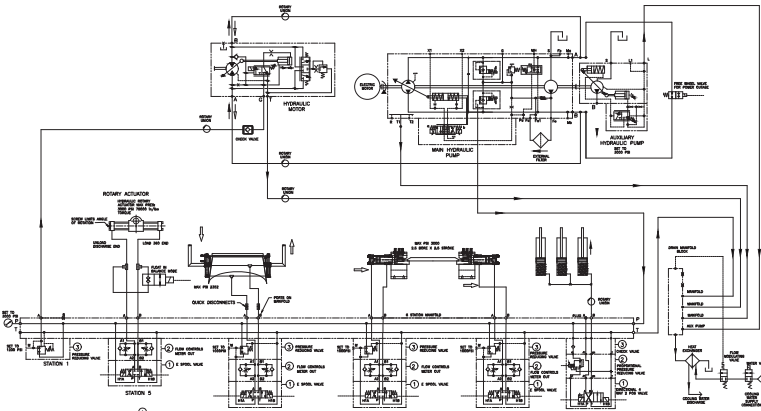



- ▶ *Çift Etkili Hidrolik Silindirler*
- ▶ *Tek Etkili Hidrolik Silindirler*
- ▶ *Endüstriyel Hidrolik Silindirler*
- ▶ *Tarımsal Hidrolik Silindirler*
- ▶ *Traktör Ortakol Hidrolik Silindirleri/Kilitli*
- ▶ *İş Makinası Hidrolik Silindirleri*
- ▶ *Mobil Vinç Hidrolik Silindir*
- ▶ *Marine Sektörü Hidrolik Silindirleri*

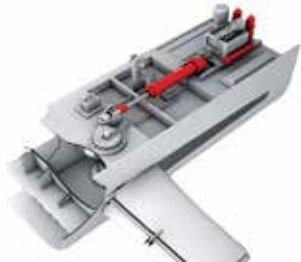



Muhtaza Tamkenoğlu
— Reklam • Organizasyon —



www.yerlihidrolik.com



+90 332 503 00 45



Fevzi Çakmak Mah. 10670. Sk. No:31/U (Bayır San. Sit.) Karatay Konya